

KERAMA MARAZZI

2024

ТОМ 2

ГЕНЕРАЛЬНЫЙ
КАТАЛОГ
**КЕРАМИЧЕСКИЙ
ГРАНИТ**

PORCELAIN GRES

2024

ГЕНЕРАЛЬНЫЙ
КАТАЛОГ
**КЕРАМИЧЕСКИЙ
ГРАНИТ**

PORCELAIN GRES

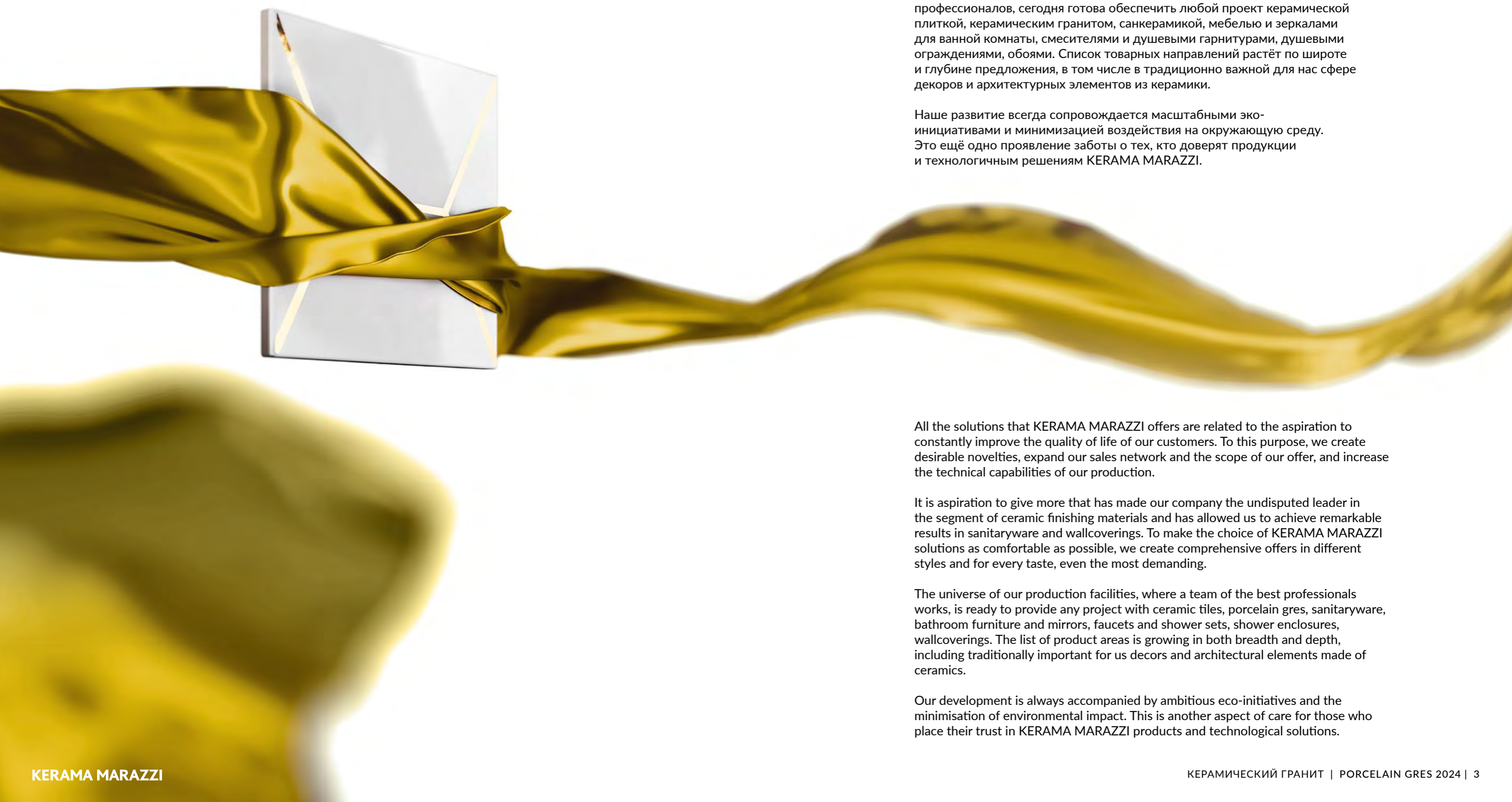

Все решения, которые предлагает KERAMA MARAZZI, связаны со стремлением постоянно улучшать качество жизни своих клиентов. Для этого мы создаём желанные новинки, расширяем торговую сеть и объём своего предложения, повышаем уровень технических возможностей наших производств.

Именно стремление давать больше сделало нашу компанию безусловным лидером в сегменте отделочных материалов из керамики, позволило добиться заметных результатов в сантехнике и обоях. Чтобы выбор решений KERAMA MARAZZI был наиболее комфортным, мы формируем комплексные предложения в разных стилях и на любой, даже самый взыскательный вкус.

Вселенная наших производств, на которых работает команда лучших профессионалов, сегодня готова обеспечить любой проект керамической плиткой, керамическим гранитом, санкерамикой, мебелью и зеркалами для ванной комнаты, смесителями и душевыми гарнитурами, душевыми ограждениями, обоями. Список товарных направлений растёт по широте и глубине предложения, в том числе в традиционно важной для нас сфере декоров и архитектурных элементов из керамики.

Наше развитие всегда сопровождается масштабными эко-инициативами и минимизацией воздействия на окружающую среду. Это ещё одно проявление заботы о тех, кто доверяет продукции и технологичным решениям KERAMA MARAZZI.

All the solutions that KERAMA MARAZZI offers are related to the aspiration to constantly improve the quality of life of our customers. To this purpose, we create desirable novelties, expand our sales network and the scope of our offer, and increase the technical capabilities of our production.

It is aspiration to give more that has made our company the undisputed leader in the segment of ceramic finishing materials and has allowed us to achieve remarkable results in sanitaryware and wallcoverings. To make the choice of KERAMA MARAZZI solutions as comfortable as possible, we create comprehensive offers in different styles and for every taste, even the most demanding.

The universe of our production facilities, where a team of the best professionals works, is ready to provide any project with ceramic tiles, porcelain gres, sanitaryware, bathroom furniture and mirrors, faucets and shower sets, shower enclosures, wallcoverings. The list of product areas is growing in both breadth and depth, including traditionally important for us decors and architectural elements made of ceramics.

Our development is always accompanied by ambitious eco-initiatives and the minimisation of environmental impact. This is another aspect of care for those who place their trust in KERAMA MARAZZI products and technological solutions.

MADE
WITH
ITALY

ЭСТЕТИКА

от мрамора до металла

Керамический гранит — один из самых востребованных материалов для оформления интерьеров и отделки фасадов. Это универсальный ответ на запрос, возникающий в каждом проекте: получить поверхность с надёжностью, превышающей долговечность натуральных материалов, и красотой, не оставляющей сомнений в сделанном выборе.



Благодаря самым современным технологиям, используемым на производстве KERAMA MARAZZI, в наших материалах достигнута удивительная точность воспроизведения камня и мрамора, бетона и дерева. Керамический гранит достоверно передаёт нужную эстетику, обеспечивая при этом поразительную вариативность природных рисунков.

Российско-итальянская команда специалистов KERAMA MARAZZI внимательно следит за трендами в дизайне, чтобы предлагать самые эффектные керамические материалы. Уже сегодня мы создаём решения, которые завтра будут определять развитие индустрии декоративно-отделочных материалов.



AESTHETICS from marble to metal

Porcelain gres is among the most sought-after materials for interior design and facade finish. It gives a versatile response to the request, emerging in every project, for a surface whose reliability exceeds the longevity of natural materials and whose beauty leaves no doubt about the choice made.



The state-of-the-art technologies used by KERAMA MARAZZI allow our materials to achieve an astonishing fidelity of reproduction of stone and marble, concrete and wood. Porcelain gres ensures an accurate rendering of the necessary aesthetics while providing a striking variety of natural patterns.

The Russian-Italian professional team of KERAMA MARAZZI carefully monitors design trends with a view to offer the most impressive ceramic materials. Today we are creating the solutions that tomorrow will have a key role in the development of decorative and finishing materials industry.

SCOPE

from bathroom to airport

Whatever the scope of your project, we are certain that KERAMA MARAZZI will definitely find some suitable finishing solutions. Our porcelain gres offering is more than diverse in colour, texture and size, ranging from mini to MAXI and ceramic carpets that now are rapidly gaining popularity.

Every year, the company releases new porcelain gres series for home and office interiors, public and retail spaces. The uses of KERAMA MARAZZI's solutions include situations requiring higher load resistance and wear resistance, anti-slip properties, and non-flammability.

KERAMA MARAZZI PRO materials are reliable solutions made in accordance with modern regulations and building codes. By using these porcelain gres, developers and builders can be assured of excellent performance and compliance with changing industry standards.

МАСШТАБ

от ванной до аэропорта

Каким бы ни был масштаб вашего проекта, мы уверены: у KERAMA MARAZZI найдутся подходящие варианты для отделки. Наш выбор керамического гранита более чем разнообразен по цветам, текстурам и форматам — от мини до МАКСИ и стремительно набирающих популярность «керамических ковров».

Ежегодно компания выпускает десятки наименований керамического гранита для жилых и офисных интерьеров, общественных и торговых пространств. Решения KERAMA MARAZZI применяются в том числе там, где нужна особая устойчивость к нагрузкам и истираемости, важны противоскольжение и невоспламеняемость.

Материалы KERAMA MARAZZI PRO — надёжные решения, выполненные с учётом современных нормативов и строительных норм. Используя на своём объекте такой керамогранит, девелоперы и застройщики могут быть спокойны за отличные характеристики покрытий, их соответствие изменяющимся отраслевым стандартам.

ЗАБОТА

от улыбки до укладки

Производства керамического гранита KERAMA MARAZZI в Орле и подмосковном Малино оснащены лучшим европейским оборудованием, включая суперсовременные линии Continua+. Это позволяет вовремя обеспечивать наших клиентов нужными материалами и гарантировать их полное соответствие заявленным стандартам.

Помимо собственных керамических производств, мы располагаем развитой торговой сетью в России, странах СНГ, государствах Азии и Ближнего Востока. В розничных магазинах KERAMA MARAZZI представлен весь широкий ассортимент керамического гранита и выделены зоны для профессиональной работы с архитектурными материалами.

Наши клиенты получают детальную консультацию и полное сопровождение каждого заказа, который опытные сотрудники комплектуют и доставляют точно в срок. Специально для архитекторов и девелоперов в крупных городах действуют отделы проектов. На сегодняшний день такой уровень сервиса уникален среди российских компаний.

CARE

from smile to laying

The porcelain gres manufacturing facilities of KERAMA MARAZZI in Orel and Malino feature the best European equipment, including cutting-edge Continua+ lines. This enables our customers to be provided with the necessary materials in a timely manner and guarantees their full compliance with the declared standards.

Apart from our own ceramic manufacturing facilities, we put in place a well-developed distribution network in Russia, the CIS, Asia and Middle East countries. KERAMA MARAZZI retail stores feature designated areas for the professional handling of architectural materials and offer the entire broad product range of porcelain gres.

Our customers are given detailed advice and fully guided through every order that is completed and delivered just in time by experienced personnel. There are project departments specifically for architects and developers in big cities. Today, a service level like this is unique among Russian companies.



ЭКОЛОГИЧНОСТЬ от карьера до интерьера

С каждым годом наши клиенты всё внимательнее относятся к составу тех отделочных материалов, которые их окружают. И с этой точки зрения керамика становится лучшим выбором. Наши материалы производятся только из натурального сырья, не выделяют вредных веществ, не подвержены горению.

Экологичность керамических материалов KERAMA MARAZZI подтверждена несколькими независимыми организациями. Наши керамические материалы сертифицированы по системе LEED (Leadership in Energy and Environmental Design) и соответствуют международным стандартам «зелёного» строительства.

В России KERAMA MARAZZI является первой компанией на керамическом рынке, кто опубликовал свою экологическую декларацию (EPD). Это подробный отчёт об эко-характеристиках продукции с учетом её жизненного цикла, от глиняного карьера до использования и утилизации. EPD подтверждает экологическую ответственность компании и считается одним из самых важных документов в сфере «зелёного» строительства в Европе.



ECO-FRIENDLINESS from clay pit to interior

With every passing year our customers become increasingly attentive to the composition of the finishing materials around them. From this perspective, ceramics becomes the best choice. Our materials are made from natural components only, emit no harmful substances, and are flame-resistant.

The safety of KERAMA MARAZZI products is confirmed by multiple independent organisations. Our ceramic materials are LEED (Leadership in Energy and Environmental Design) certified and comply with international green building standards.

KERAMA MARAZZI is the first company in Russia's ceramic market to publish its Environmental Product Declaration (EPD). It is a detailed report on the environmental characteristics of products with due regard for their life cycle from clay pit to use and disposal. EPD confirms the environmental responsibility of a company and is considered to be one of the crucial documents in green construction in Europe.



CARPETS SURFACE | ФАКТУРА КОВРЫ

Керамические ковры впервые представлены в коллекции KERAMA MARAZZI 2017 года: с тех пор это декоративное решение только набирает популярность. Плиты впечатляющего формата 119,5x238,5 см предлагаются наравне с модульными элементами, которые можно комбинировать друг с другом для получения единого покрытия.

МАКСИ-ковры с равным успехом используются в частных интерьерах и общественных пространствах, на полу и на стене. Материалы отлично сочетаются с керамическим деревом, мрамором и камнем, выступая на их фоне выразительным акцентом.

Ceramic carpets were first introduced in KERAMA MARAZZI's 2017 collection: since then, this decorative solution has only grown in popularity. The impressive 119.5 x 238.5 cm tiles are offered alongside modular elements, which can be combined together to create a single covering.

MAXI carpets can be successfully used in private interiors and public spaces, on the floor and on the wall. The materials mix well with ceramic wood, marble and stone, adding a bright and original touch.

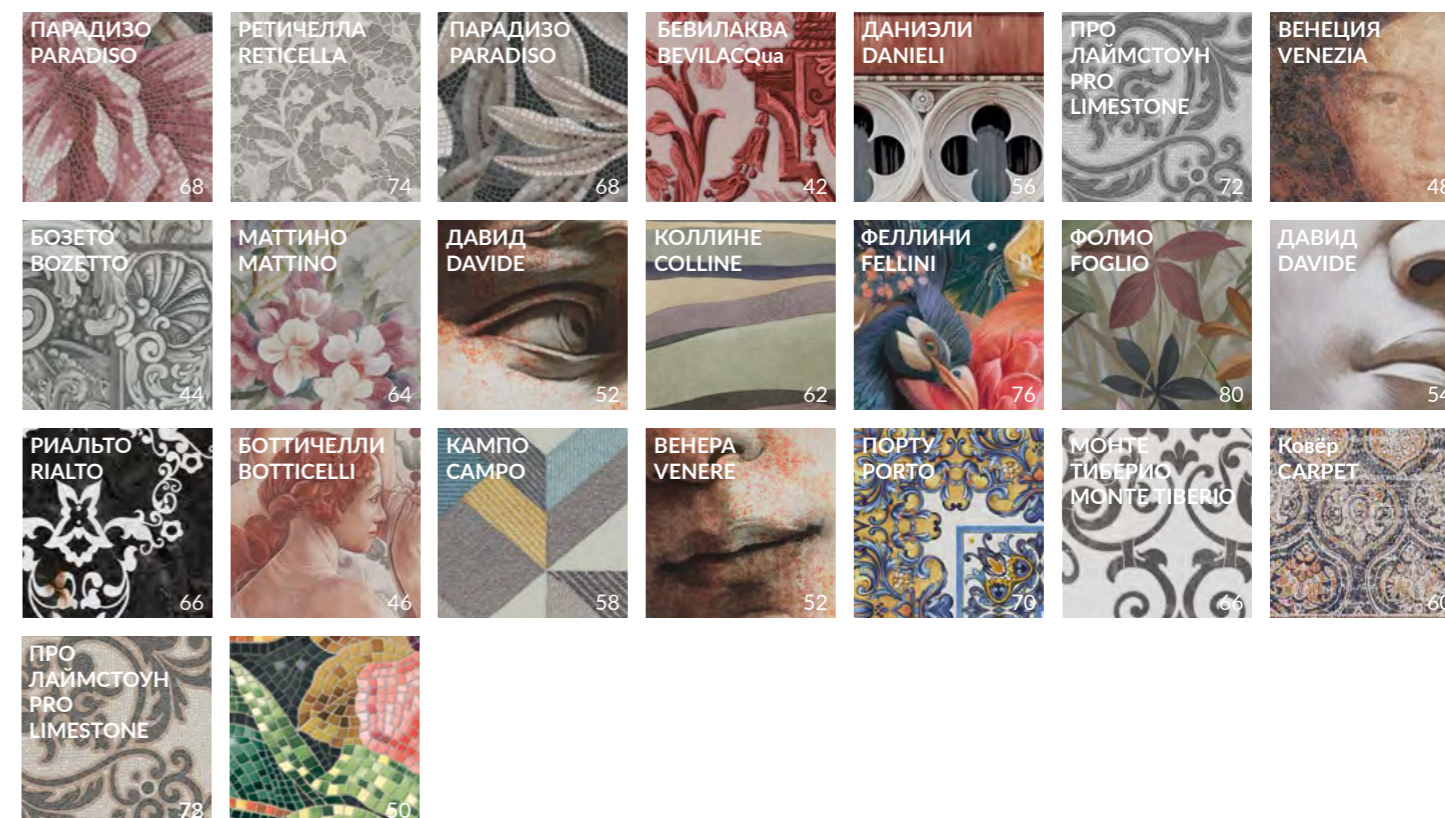

MARBLE SURFACE | ФАКТУРА МРАМОРА

Керамический мрамор KERAMA MARAZZI с поразительной точностью передает красоту и благородство природного материала, добываемого в мраморных карьерах по всему миру — например, в итальянской Карраре.

KERAMA MARAZZI's ceramic marble conveys with remarkable accuracy the beauty and nobility of the natural material extracted from quarries all over the world — such as Carrara in Italy.

Детальная проработка натурального рисунка доступна в естественных и фантазийных цветах, делающих ярче палитру материалов. Полированные поверхности травертина и оникса дополняют обстановку современных «мраморных дворцов», создатели которых могут почувствовать себя новыми Микеланджело.

The detailed workmanship of the natural pattern is available in natural and fantasy colours, making the palette of materials even more striking. The polished surfaces of travertine and onyx complement the furnishings of modern 'marble palaces', where their creators can feel like a new Michelangelo.

Дополнительные фактуры мрамора — в каталоге сверхкрупных форматов Surface Laboratory.
Additional marble textures are introduced in the catalogue of extra-large formats by Surface Laboratory

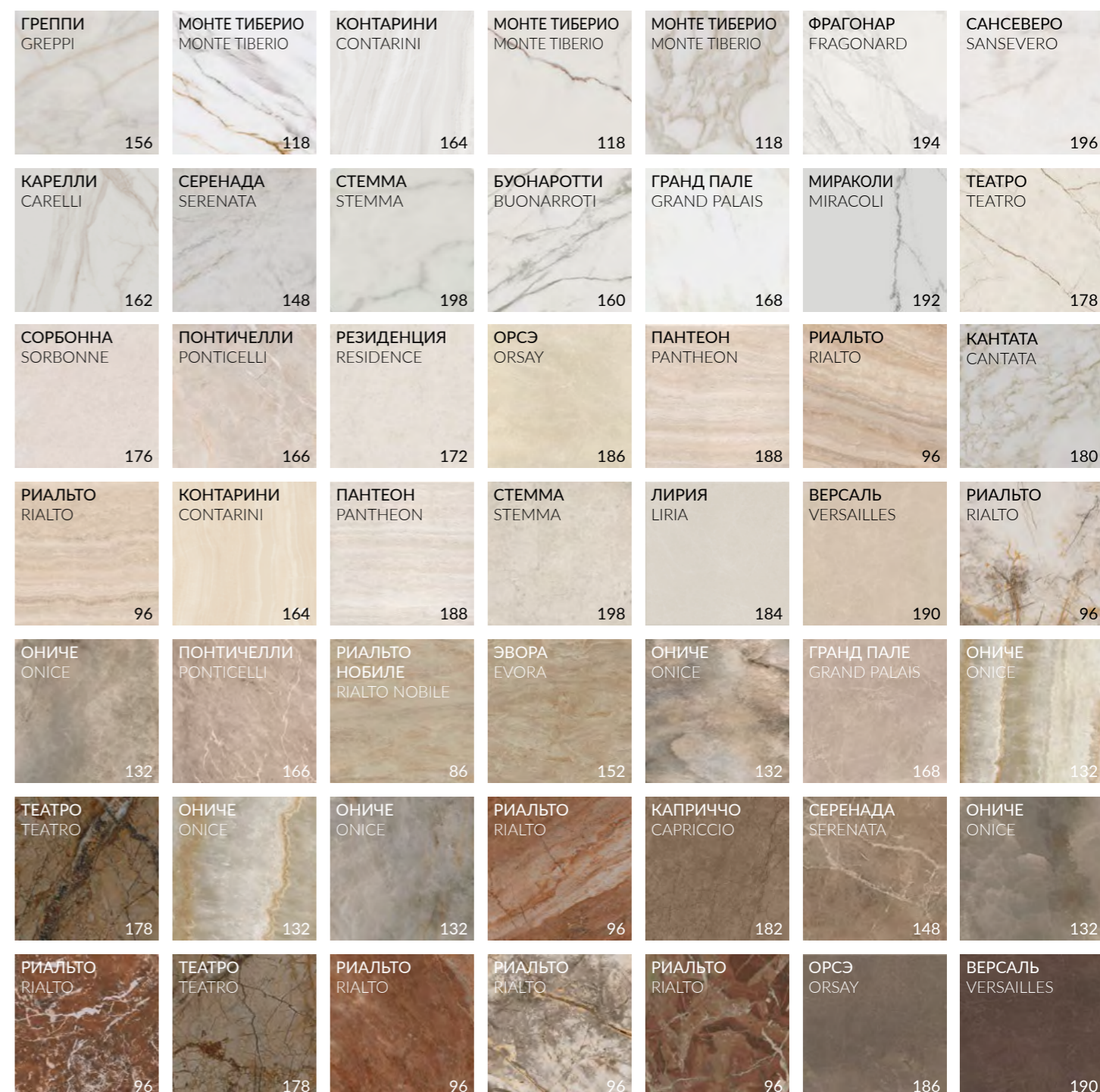
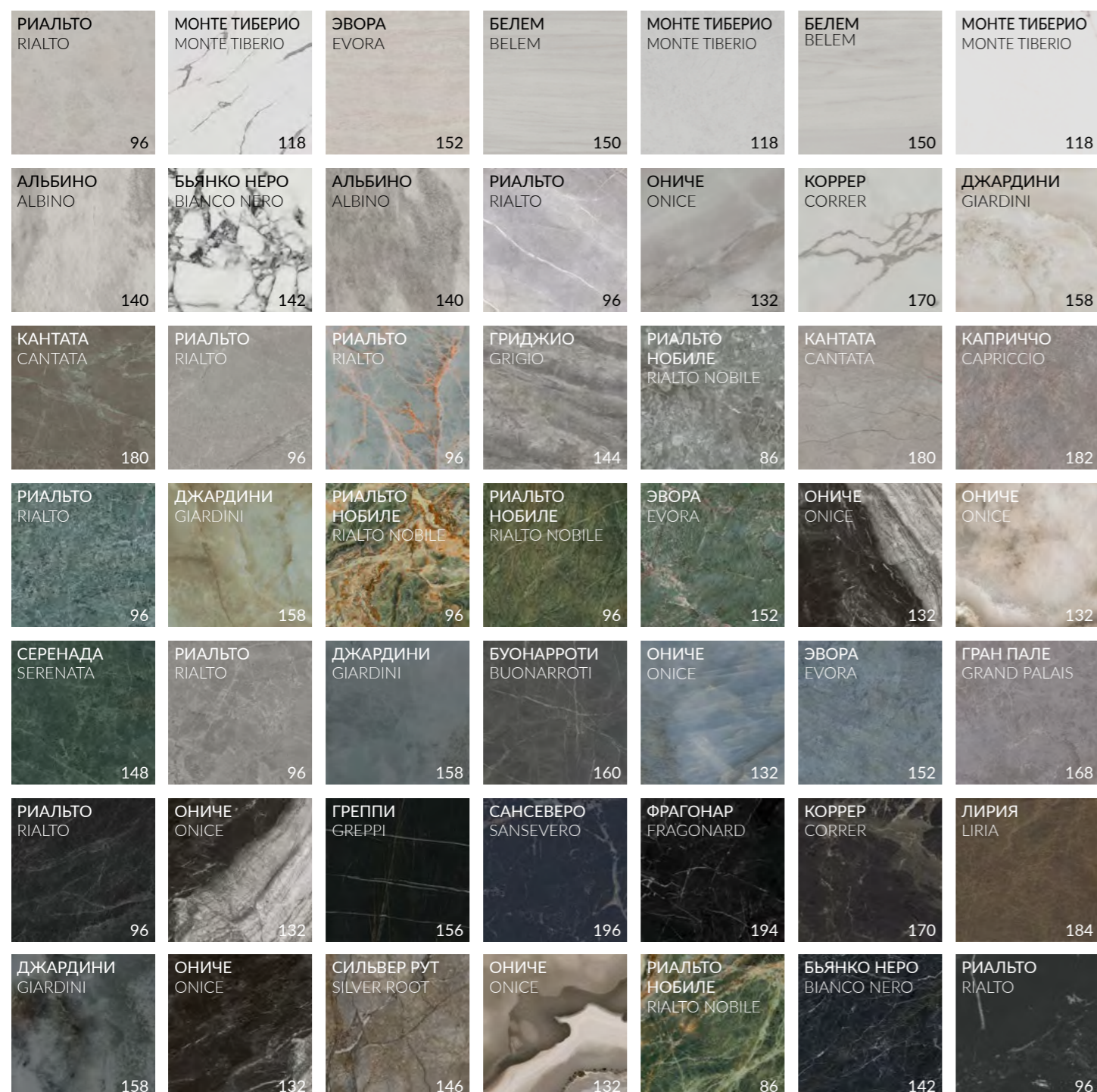

MARBLE SURFACE | ФАКТУРА МРАМОРА

Керамический мрамор KERAMA MARAZZI с поразительной точностью передает красоту и благородство природного материала, добываемого в мраморных карьерах по всему миру — например, в итальянской Карраре.

KERAMA MARAZZI's ceramic marble conveys with remarkable accuracy the beauty and nobility of the natural material extracted from quarries all over the world — such as Carrara in Italy.

Детальная проработка натурального рисунка доступна в естественных и фантазийных цветах, делающих ярче палитру материалов. Полированные поверхности травертина и оникса дополняют обстановку современных «мраморных дворцов», создатели которых могут почувствовать себя новыми Микеланджело.

The detailed workmanship of the natural pattern is available in natural and fantasy colours, making the palette of materials even more striking. The polished surfaces of travertine and onyx complement the furnishings of modern 'marble palaces', where their creators can feel like a new Michelangelo.

Дополнительные фактуры мрамора — в каталоге сверхкрупных форматов Surface Laboratory.
Additional marble textures are introduced in the catalogue of extra-large formats by Surface Laboratory

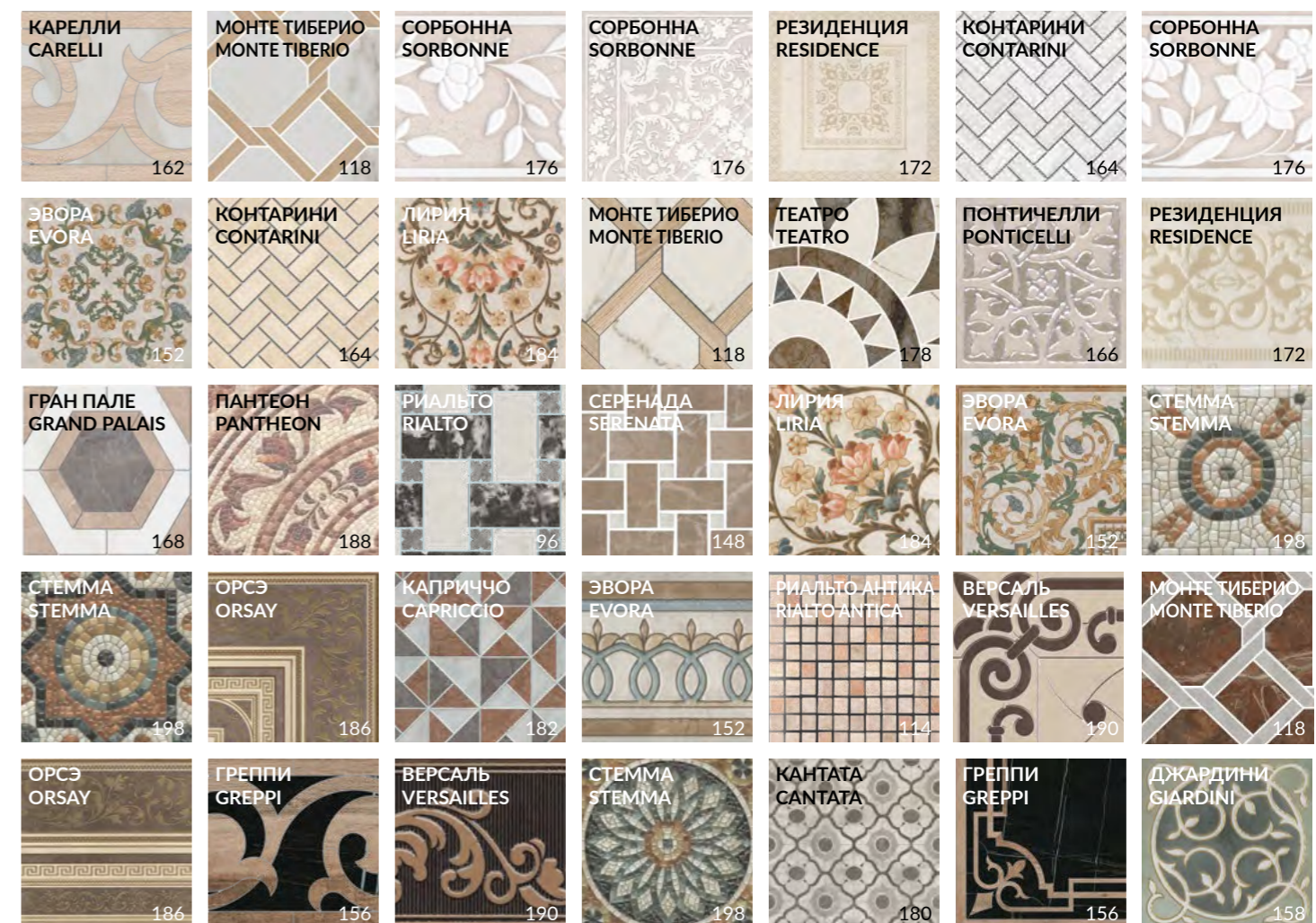

STONE SURFACE | ФАКТУРА КАМЕНЬ

Керамический камень KERAMA MARAZZI — это достоверное воспроизведение натурального камня, который на протяжении веков остается основным строительным материалом. В современном мире, где декорирование интерьеров и внешняя отделка играют всё большую роль, значение керамического камня возрастает год от года.

KERAMA MARAZZI's ceramic stone is a faithful reproduction of natural stone that remains the main building material to date. In today's world, where interior design and external finishes gain more and more importance, the value of porcelain stone increases every year.

Дополнительные фактуры камня — в каталоге сверхкрупных форматов Surface Laboratory.
Additional stone textures are introduced in the catalogue of extra-large formats by Surface Laboratory

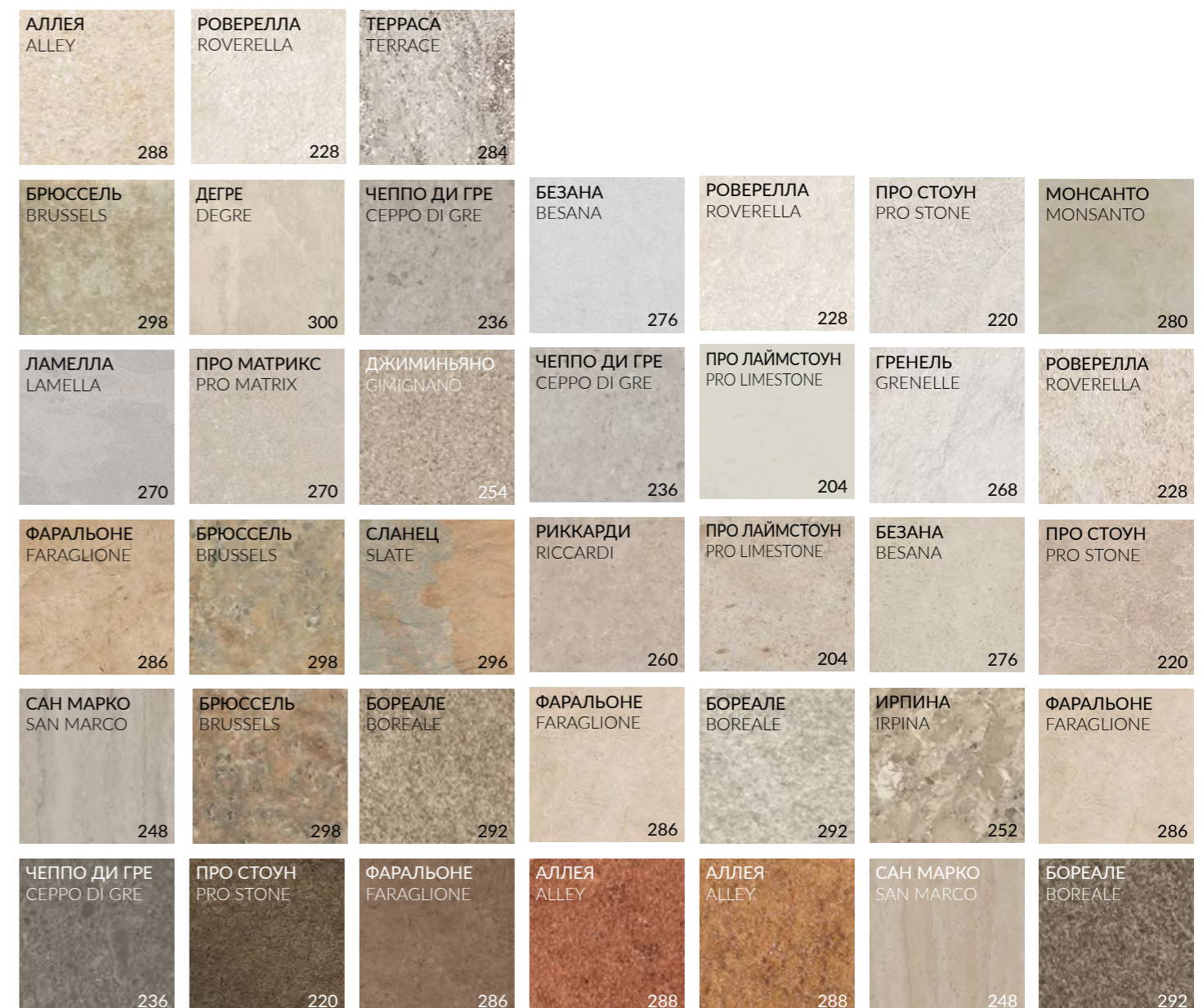
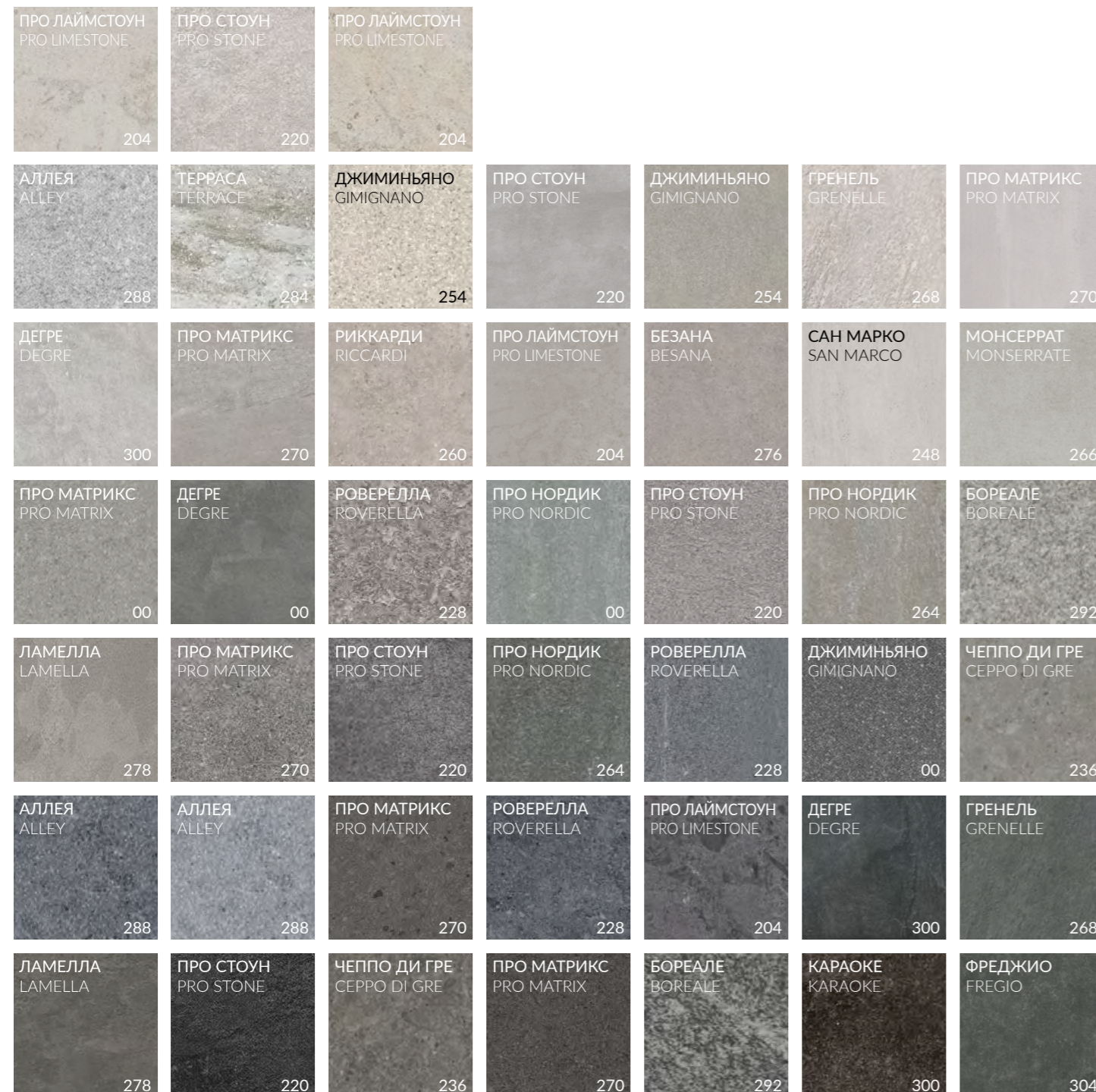

STONE SURFACE | ФАКТУРА КАМЕНЬ

Керамический камень KERAMA MARAZZI — это достоверное воспроизведение натурального камня, который на протяжении веков остается основным строительным материалом. В современном мире, где декорирование интерьеров и внешняя отделка играют всё большую роль, значение керамического камня возрастает год от года.

KERAMA MARAZZI's ceramic stone is a faithful reproduction of natural stone that remains the main building material to date. In today's world, where interior design and external finishes gain more and more importance, the value of porcelain stone increases every year.

Дополнительные фактуры камня — в каталоге сверхкрупных форматов Surface Laboratory.
Additional stone textures are introduced in the catalogue of extra-large formats by Surface Laboratory

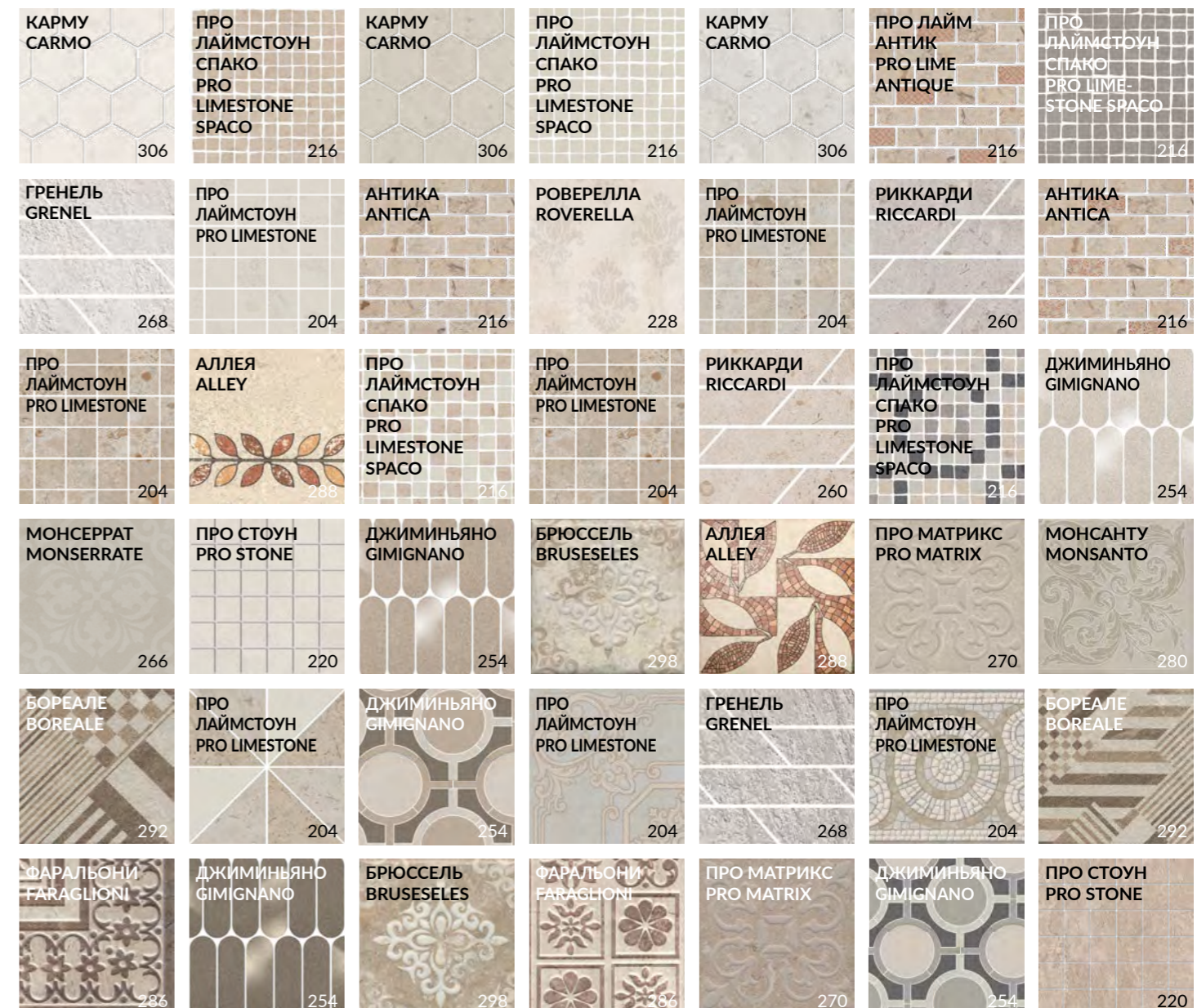
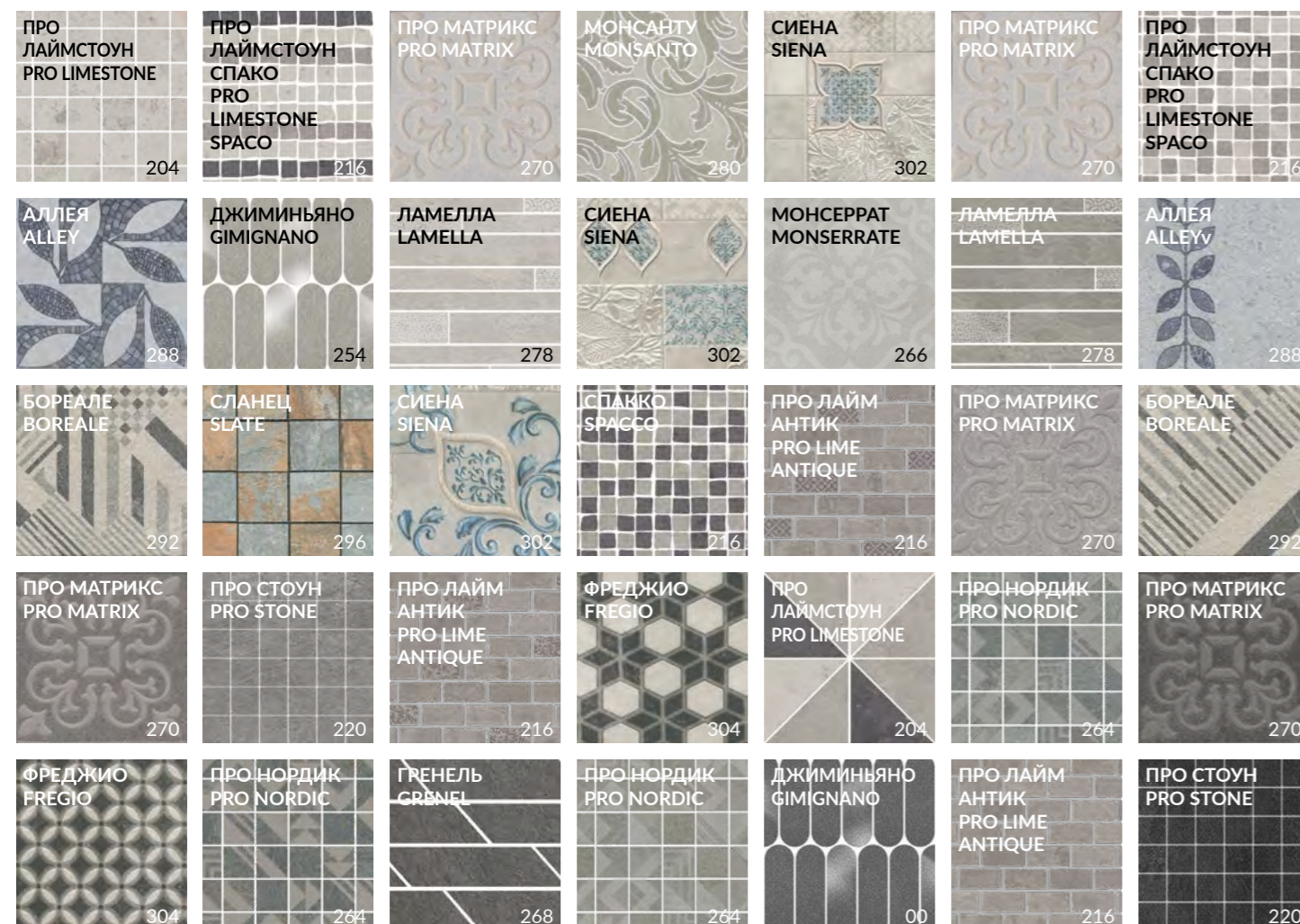

WOOD SURFACE | ФАКТУРА ДЕРЕВО

Керамическое дерево KERAMA MARAZZI — это удивительное многообразие вариантов материала, воспроизводящего эстетику древесины разных пород. Структура и оттенки полностью идентичны природным и никого не оставят равнодушным — при этом позволят проявить заботу об окружающей среде, экологично обустроив пространство для комфортной жизни.

KERAMA MARAZZI's ceramic wood offers an amazing variety of material that reproduces aesthetics of different wood types. Its elaborated structures and wide variety of shades are identical to those found in nature and do not leave anyone indifferent. At the same time, they help people to take more care about the environment while creating a comfortable living space.

Дополнительные фактуры дерева — в каталоге сверхкрупных форматов Surface Laboratory.
Additional wood textures introduced in the catalogue of extra-large formats by Surface Laboratory

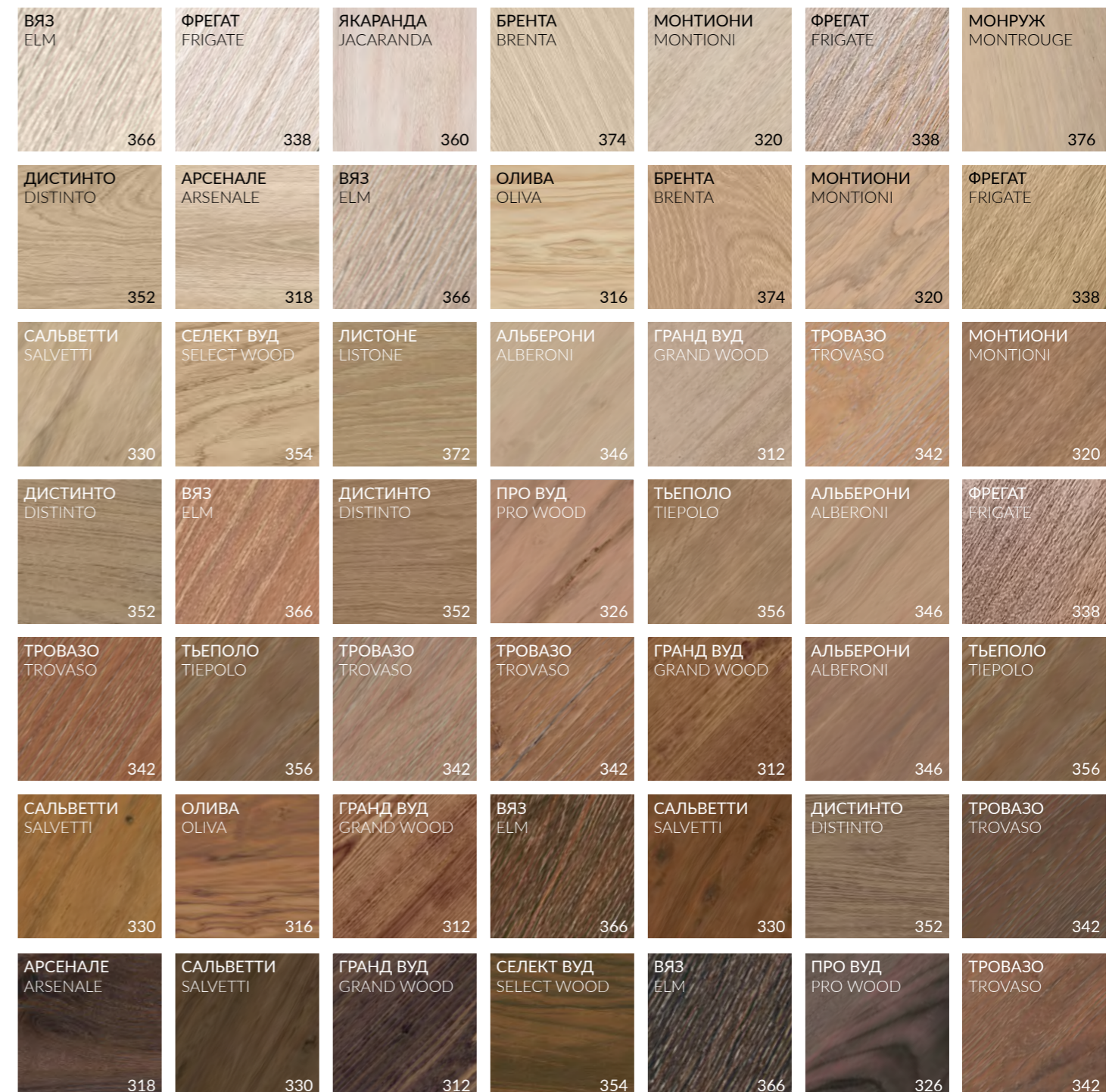
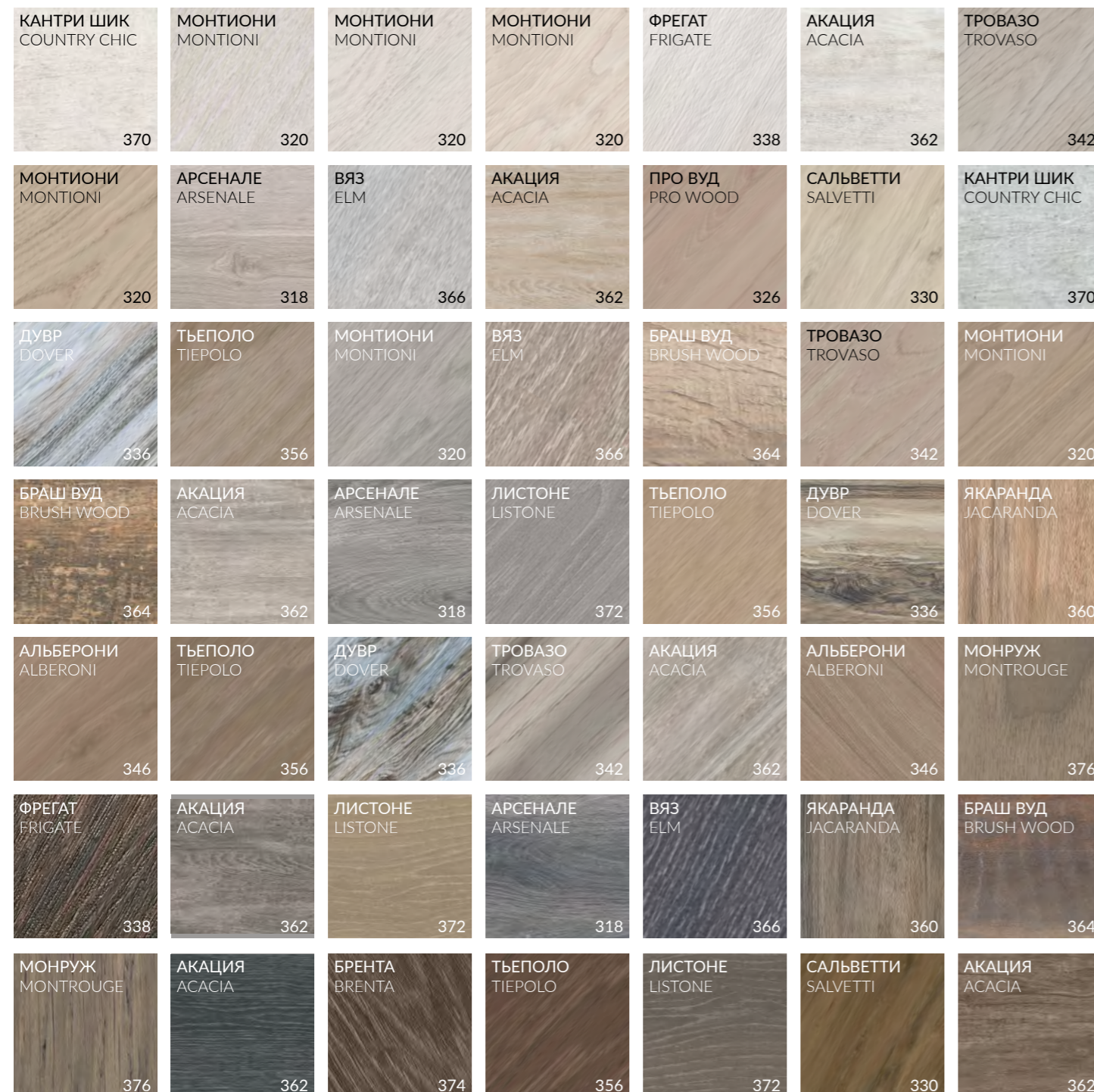

WOOD SURFACE | ФАКТУРА ДЕРЕВО

Керамическое дерево KERAMA MARAZZI — это удивительное многообразие вариантов материала, воспроизводящего эстетику древесины разных пород. Структура и оттенки полностью идентичны природным и никого не оставят равнодушным — при этом позволяют проявить заботу об окружающей среде, экологично обустривая пространство для комфортной жизни.

KERAMA MARAZZI's ceramic wood offers an amazing variety of material that reproduces aesthetics of different wood types. Its elaborated structures and wide variety of shades are identical to those found in nature and do not leave anyone indifferent. At the same time, they help people to take more care about the environment while creating a comfortable living space.

Дополнительные фактуры дерева — в каталоге сверхкрупных форматов Surface Laboratory.
Additional wood textures introduced in the catalogue of extra-large formats by Surface Laboratory

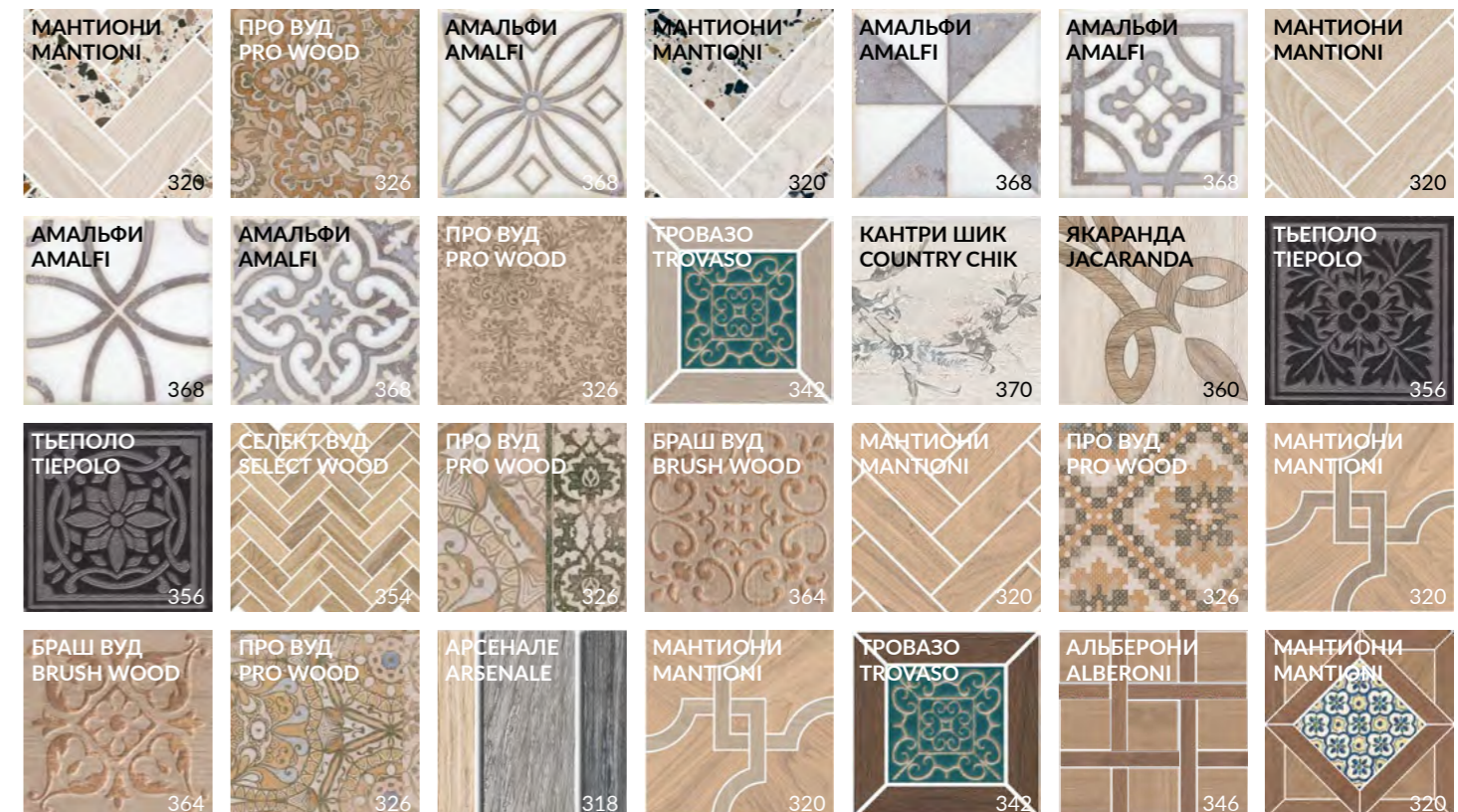
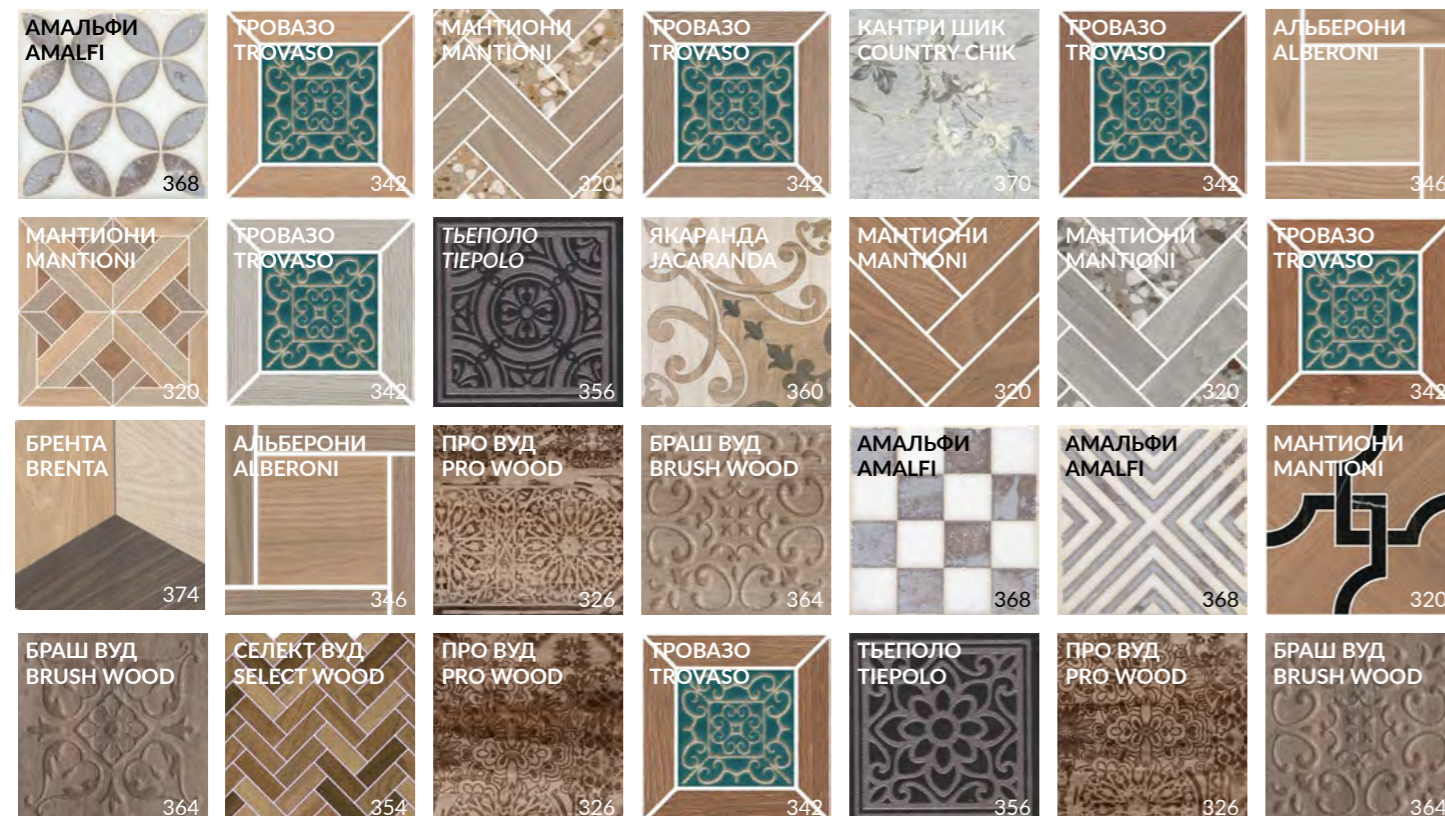

CONCRETE SURFACE | ФАКТУРА БЕТОН

Простой отделочный материал сегодня входит в творческий инструментарий дизайнеров и архитекторов наравне с другими, более именитыми «коллегами». Керамический бетон KERAMA MARAZZI успешно используется в оформлении ультрамодных помещений и фасадов современных зданий, подходит для частных и общественных интерьеров.

Today this simple finishing material represents a creative tool for modern designers and architects on a par with distinguished "colleagues" like wood, marble and stone. "Concrete" porcelain gres by KERAMA MARAZZI is successfully utilised for the design of trendy apartments and building facades, meeting all the requirements of residential and commercial interiors.

Дополнительные фактуры бетона — в каталоге сверхкрупных форматов Surface Laboratory.
Additional concrete textures are introduced in the catalogue of extra-large formats by Surface Laboratory

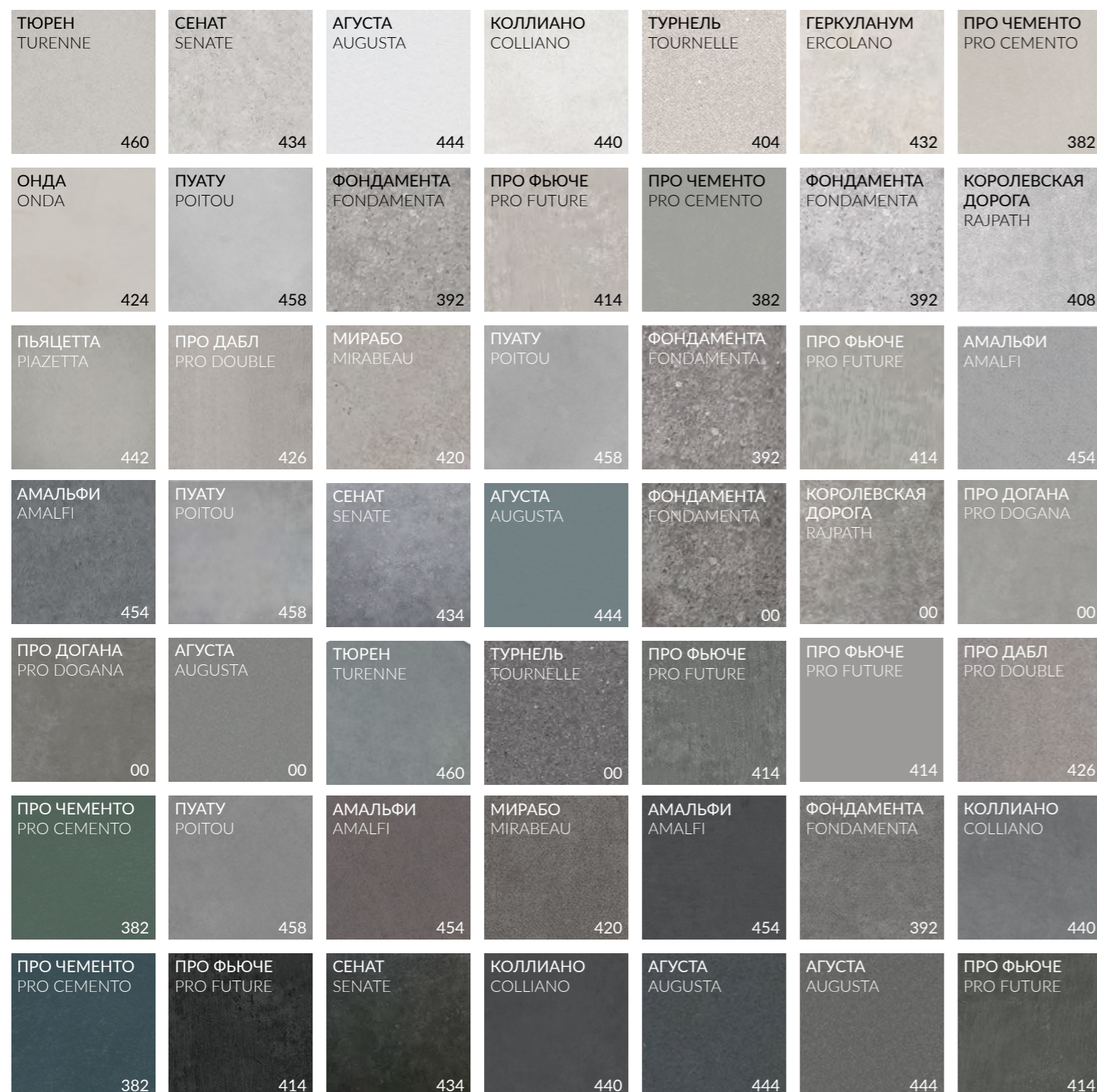

CONCRETE SURFACE | ФАКТУРА БЕТОН

Простой отделочный материал сегодня входит в творческий инструментарий дизайнеров и архитекторов наравне с другими, более именитыми «коллегами». Керамический бетон KERAMA MARAZZI успешно используется в оформлении ультрамодных помещений и фасадов современных зданий, подходит для частных и общественных интерьеров.

Today this simple finishing material represents a creative tool for modern designers and architects on a par with distinguished "colleagues" like wood, marble and stone. "Concrete" porcelain gres by KERAMA MARAZZI is successfully utilised for the design of trendy apartments and building facades, meeting all the requirements of residential and commercial interiors.

Дополнительные фактуры бетона — в каталоге сверхкрупных форматов Surface Laboratory.
Additional concrete textures are introduced in the catalogue of extra-large formats by Surface Laboratory

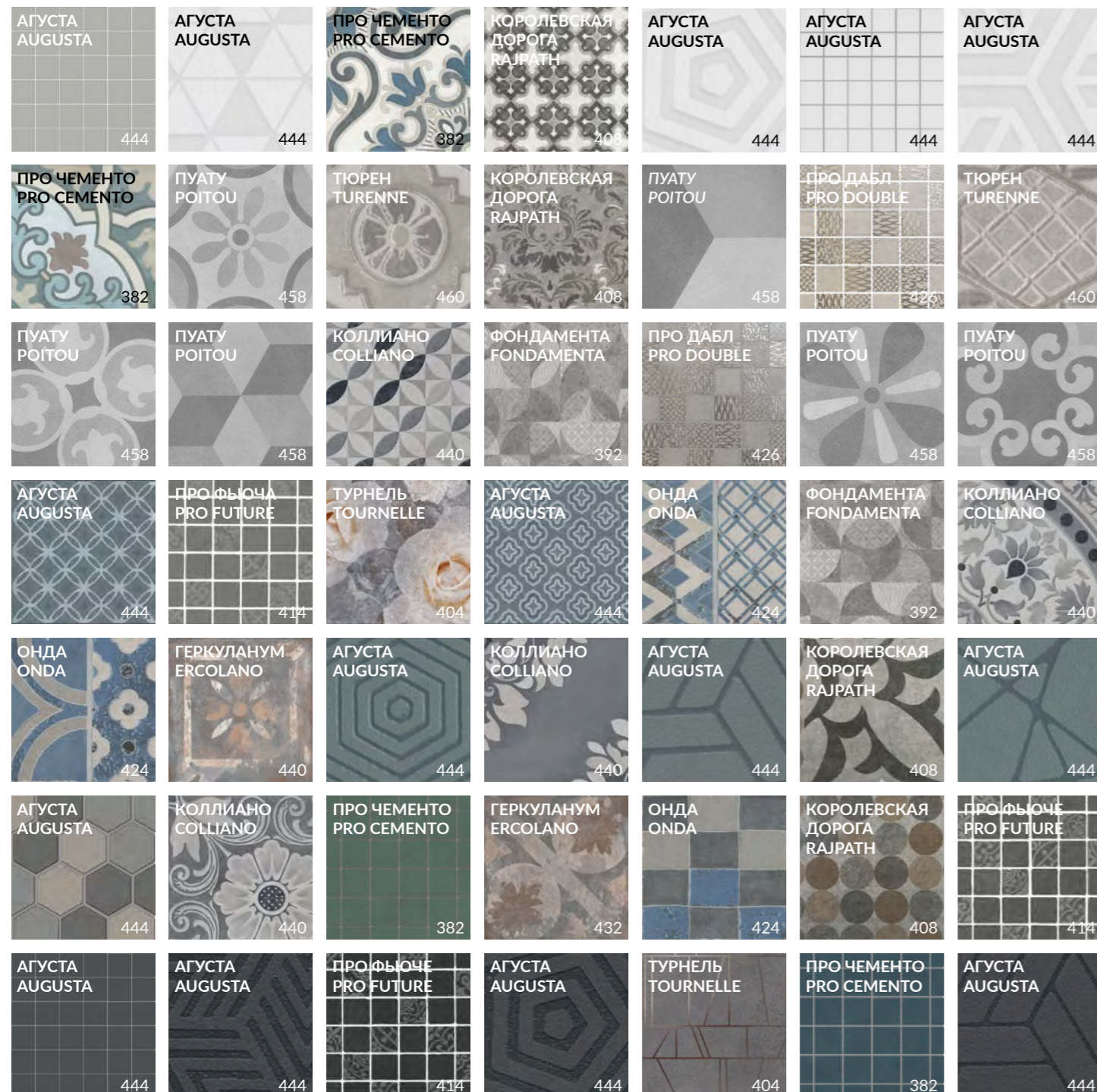

FUSION SURFACE | ФАКТУРА ФЬЮЖН

Керамический гранит KERAMA MARAZZI, представленный в данном разделе — словно палитра красок в руках художника, который постоянно ищет новые образы, формы и сочетания цветов. Такие творческие решения помогают реализовывать проекты, привлекающие оригинальностью и свежестью дизайна в архитектуре и строительстве.

This KERAMA MARAZZI catalogue section is just like a palette in hands of an artist, who is always looking for new images, shapes and colour combinations. Such creative solutions enables original and fresh design in architecture and construction.

Дополнительные фактуры фьюжн — в каталоге сверхкрупных форматов Surface Laboratory.
Additional fusion textures are introduced in the catalogue of extra-large formats by Surface Laboratory

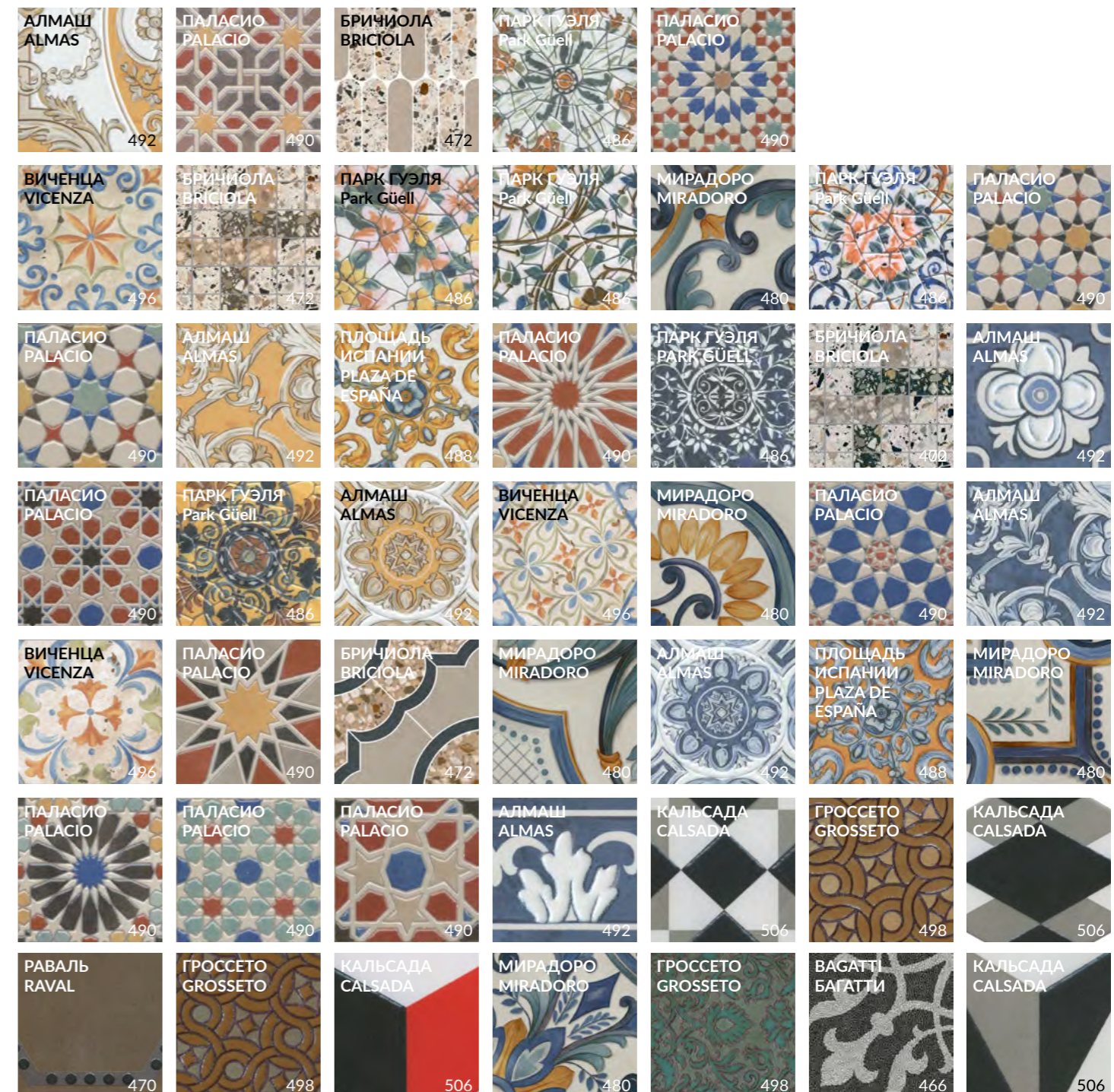
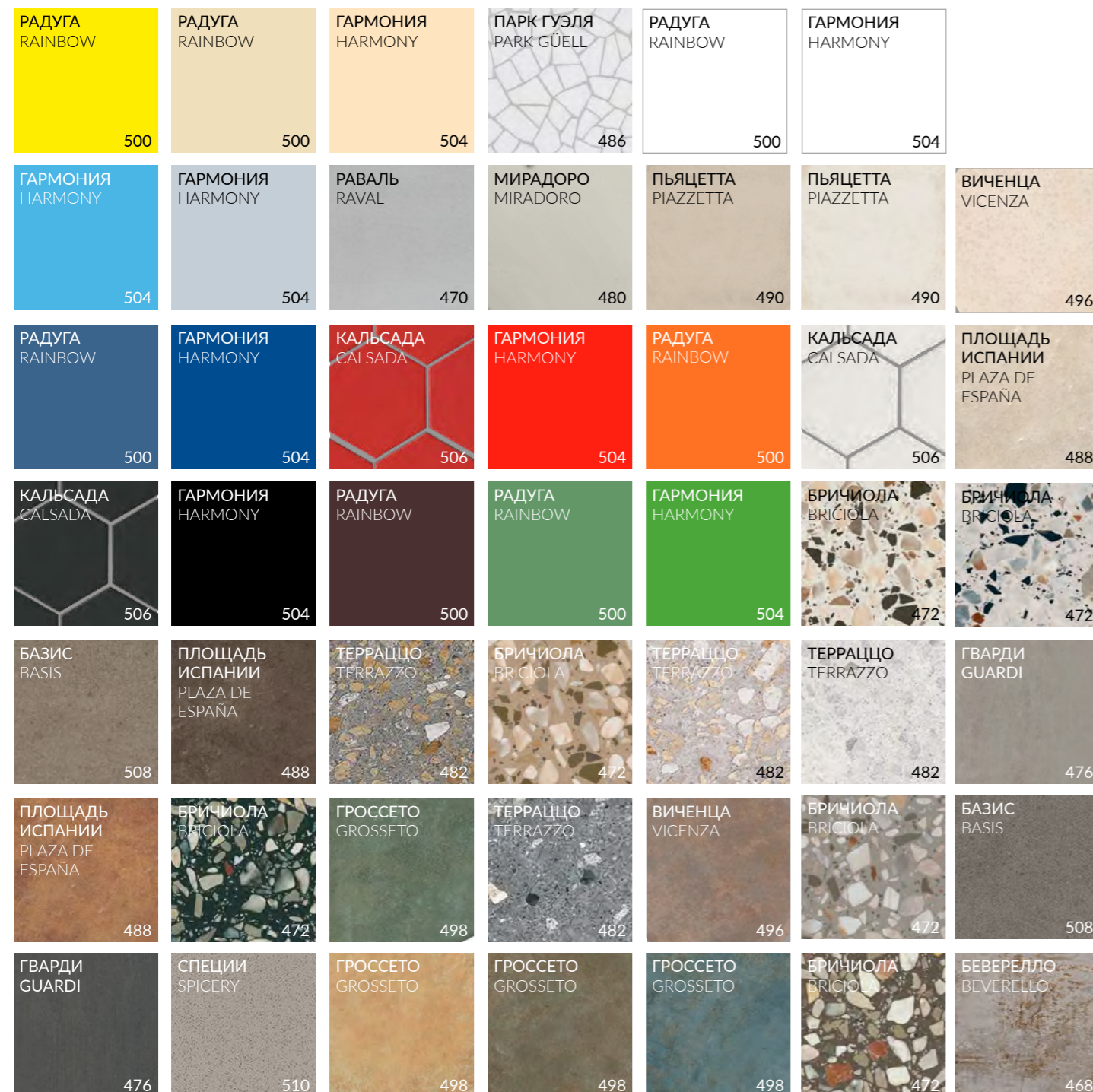

КОВРЫ / CARPETS INSPIRATION

119,5×238,5	NEW Бевилаква Bevilaqua	42
	Бозетто Bozetto	44
	Боттичелли Botticelli	46
	Венеция Venezia	48
	Гардена Gardena	50
	Давид и Венера Davide & Venere	52
	Давид Davide	54
	Даниэли Danielli	56
	Кампо Campo	58
	Ковёр Carpet	60
	Коллине Colline	62
	Маттино Mattino	64
	Монте Тиберио Monte Tiberio	66
	NEW Парадизо Paradiso	70
	Порту Porto	72
	Про Лаймстоун Pro Limestone	74
	NEW Ретичелла Reticella	76
	NEW Феллини Fellini	78
	Риальто Rialto	80
	Фолио Foglio	80

ДЕРЕВО / WOOD INSPIRATION

20×160	Гранд Вуд Grand Wood	312
60×119,5	Олива Oliva	316
20×119,5	Арсенале Arsenale	318
	Монтиони Montioni	320
	Олива Oliva	316
	Про Вуд Pro Wood	326
	Сальветти Salvetti	330
20×80	Дувр Dover	336
	Фрегат Frigate	338
13×80	NEW Тровазо Trovaso	342
60×60	NEW Альберони Alberoni	346
15×60	Дистинто Distinto	352
9,6×60	Селект Вуд Select Wood	354
	NEW Тьеполо Tiepolo	356
50,2×50,2	Якаранда Jacaranda	360
20,1×50,2	Акация Acacia	362
9,9×40,2	Браш Вуд Brush Wood	364
	Вяз Elm	366
	Кантри Шик Country Chic	370
	Листоне Listone	372
20×23,1	Брента Brenta	374
12×10,4	Монруж Montrouge	376

МРАМОР / MARBLE INSPIRATION

119,5×238,5	NEW Монте Тиберио Monte Tiberio	118
	NEW Ониче Onice	132
	NEW Риальто Rialto	96
	Риальто Нобиле Rialto Nobile	86
119,5×119,5	Альбино Albino	140
	Бьянко Неро Bianco Nero	142
	Гриджио Grigio	144
	NEW Монте Тиберио Monte Tiberio	118
	NEW Ониче Onice	132
	Сильвер Рут Silver Root	146
80×160	NEW Риальто Rialto	96
	NEW Монте Тиберио Monte Tiberio	118
60×119,5	Альбино Albino	140
	Бьянко Неро Bianco Nero	142
	Гриджио Grigio	144
	NEW Монте Тиберио Monte Tiberio	118
	NEW Ониче Onice	132
	NEW Риальто Rialto	96
	Риальто Нобиле Rialto Nobile	86
	Сильвер Рут Silver Root	146
80×80	NEW Риальто Rialto	96
	NEW Монте Тиберио Monte Tiberio	118
60×60	Альбино Albino	140
	Белем Belem	150
	Буонарротти Buonarrotti	160
	Греппи Greppi	156
	Джардини Giardini	158
	Карелли Carelli	162
	Контарини Contarini	164
	NEW Монте Тиберио Monte Tiberio	118
	Понтичелли Ponticelli	166
	NEW Риальто Rialto	96
	Риальто Нобиле Rialto Nobile	86
	Серенада Serenata	148
	Эвора Evora	152
50,2×50,2	Гран Пале Grand Palais	168
	NEW Коррер Correr	170
	Резиденция Residence	172
	Рочестер Rochester	174
	Сорбонна Sorbonne	176
	Театро Teatro	178
40,2×40,2	Кантата Cantata	180
	Каприччо Capriccio	182
	Лирия Liria	184
	Орсэ Orsay	186
	Пантеон Pantheon	188
30×30	Версаль Versailles	190
	NEW Мираколи Miracoli	192
	Риальто Антика Rialto Antica	114
	Фрагонар Fragonard	194
24×24	Сансерово Sansevero	196
	Стемма Stemma	198
9,8×9,8	Сансерово Sansevero	196

КАМЕНЬ / STONE INSPIRATION

119,5×238,5	Про Лаймстоун Pro Limestone	204
	Про Стоун Pro Stone	220
	Роверелла Roverella	228
	NEW Чеппо ди Гре Ceppo di Gre	236
119,5×119,5	Ирпина Irpina	252
	NEW Чеппо ди Гре Ceppo di Gre	236
80×160	NEW Сан Марко San Marco	248
60×119,5	Джиминьяно Gimignano	254
	Ирпина Irpina	252
	Про Лаймстоун Pro Limestone	204
	Про Стоун Pro Stone	220
	Риккарди Riccardi	260
	Роверелла Roverella	228
	NEW Чеппо ди Гре Ceppo di Gre	236
80×80	NEW Сан Марко San Marco	248
60×60	Гренель Grenelle	268
	Джиминьяно Gimignano	254
	Ирпина Irpina	252
	Монсеррат Monserrat	266
	Про Лаймстоун Pro Limestone	204
	Про Матрикс Pro Matrix	270
	Про Нордик Pro Nordic	264
	Про Стоун Pro Stone	220
	Риккарди Riccardi	260
	Роверелла Roverella	228
	NEW Чеппо ди Гре Ceppo di Gre	236
30×60	Про Стоун Pro Stone	220
50,2×50,2	Безана Besana	276
	Ламелла Lamella	278
40,2×40,2	Монсанту Monsanto	280
	Терраса Terrace	284
	Фаральони Faraglioni	286
30×32	Про Лаймстоун Антика / Спакко Pro Limestone Antica / Spacco	216
30×30	Аллея Alley	288
	Бореале Boreale	292
	Сланец Slate	296
29,8×39,8	Брюссель Brussels	298
	Дегре / Караоке Degre / Karaoke	300
29,7×29,8	Карму Carmo	306
24×24	Брюссель Brussels	298
20×20	Про Лаймстоун Антика / Спакко Pro Limestone Antica / Spacco	216
	Сиена Siena	302
	Фреджио Fregio	304

БЕТОН / CONCRETE INSPIRATION

119,5×238,5	Про Цемент Pro Cemento	382
	Фондамента Fundamenta	392
80×160	Турнель Tournelle	404
	NEW Про Догана Pro Dogana	398
60×119,5	Королевская дорога Rajpath	408
	Фондамента Fundamenta	392
	Про Фьюче Pro Future	414
	Про Цемент Pro Cemento	382
80×80	Турнель Tournelle	404
	NEW Про Догана Pro Dogana	398
60×60	Королевская дорога Rajpath	408
	Мирабо Mirabeau	420
	Онда Onda	424
	Про Дабл Pro Double	426
	Фондамента Fundamenta	392
	Про Фьюче Pro Future	414
	Про Цемент Pro Cemento	382
30×60	Про Фьюче Pro Future	414
50,2×50,2	Геркуланум Ercolano	432
40,2×40,2	Про Цемент Pro Cemento	382
	Сенат Senat	434
	NEW Скарпа Scarpa	436
	Туф Tuff	438
30,1×30,1	Агуста Augusta	444
30×30	Коллиано Colliano	440
29,8×39,8	Агуста Augusta	444
	Амальфи / Конфетти Amalfi / Confetti	454
29,7×29,8	Агуста Augusta	444
24×24	Агуста Augusta	444
	Пьяцетта Piazzetta	442
20×23,1	Пуату Poitou	458
12×10,4	Тюрен Turenne	460
9,8×9,8	Агуста Augusta	444

ФЬЮЖН / FUSION INSPIRATION

60×119,5	Радуга Rainbow	500
80×80	Багатти Bagatti	466
20×80	Беверелло Beverello	468
60×60	Бричиола Bríciola	472
	NEW Гварди Guardi	476
	Мирадори Miradoro	480
	Радуга Rainbow	500
	Терраццо Terrazzo	482
29×33,4	Раваль Raval	470
	Парк Гуэля Park Güell	486
	Площадь Испании Plaza de España	488
30×30	Алмаш Almas	492
	NEW Базис Basis	508
	Гармония Harmony	504
	Специи Spicery	510
24×24 - 9,8×9,8	Паласио Palacio	490
20×23,1	Буранелли Buranelli	494
	Виченца Vicenza	496
	Гроссетто Grosseto	498
12×10,4	Кальсада Calsada	506

СТУПЕНИ / УНИВЕРСАЛЬНЫЕ ВСТАВКИ /
STEPS / UNIVERSAL INSERTS

512

ТЕХНИЧЕСКАЯ ИНФОРМАЦИЯ /
TECHNICAL INFORMATION

532

ТЕХНИЧЕСКАЯ ИНФОРМАЦИЯ
TECHNICAL INFORMATION
стр./page 530

РАЗМЕРНЫЙ РЯД
SIZE RANGE

СЕРИЯ
SERIES

СПЕЦЭЛЕМЕНТЫ
SPECIAL ELEMENTS



ПРО ЧЕМЕНТО
PRO CEMENTO

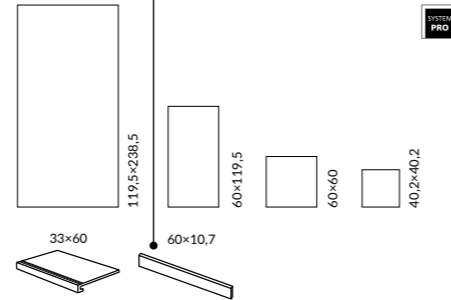

ОБЛАСТЬ ПРИМЕНЕНИЯ | PLACE OF APPLICATION

- Общественные помещения с высоким уровнем проходимости | Heavy traffic public spaces**
- Частный интерьер | Residential**
- Лестницы | Stairs**
- Экстерьер | Exterior**
- Паркинги | Parkings / Гаражи | Garages**
- Парки и сады | Parks & Gardens**

ЦВЕТ | COLOUR

серый светлый light grey 119,5x238,5 60x119,5 60x60 40,2x40,2		
серый grey 119,5x238,5 60x119,5 60x60 40,2x40,2	бежевый beige 60x119,5 60x60 40,2x40,2	коричневый тёмный dark brown 119,5x238,5 60x119,5 60x60 40,2x40,2
зеленый green 119,5x238,5 60x119,5 60x60 40,2x40,2	синий тёмный dark blue 60x119,5 60x60 40,2x40,2	антрацит anthracite 60x119,5 60x60 40,2x40,2

Координированная настенная плитка «Чемента» для этой серии представлена в Генеральном каталоге «Керамическая плитка для стен 2024». The «Cemento» wall tiles in the same style is featured in the General Catalogue «Ceramic tiles 2024». Технология изготовления ступеней представлена на стр. 000. Step manufacturing technology is on the page 000.

размер	шт. \ pcs	м²	кг \ kg	кор. \ box	м²	кг \ kg
119.5x238.5	11	-	-	5/15	14,25/42,75	448/1171
60x119.5	9	2,151	41,75	24	51,62	1024
60x60	9	1,8	36,5	30	54	1119
40.2x40.2	8	1,62	28,7	48	77,76	1408

БЕТОН | CONCRETE INSPIRATION | 377

ВЕС
WEIGHT
стр./page 548

ЦВЕТА / РАЗМЕРНЫЙ РЯД
COLOURS / SIZE RANGE

КАТЕГОРИЯ ГРАНИТА
PORCELAIN GRES
CATEGORY



СИСТЕМА PRO
SYSTEM PRO



ИЗНОСОСТОЙКОСТЬ
WEAR RESISTANCE.....

546

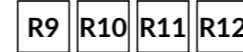

КАТЕГОРИИ УСТОЙЧИВОСТИ К СКОЛЬЖЕНИЮ ОБУВИ ДЛЯ НАПОЛЬНЫХ ПОКРЫТИЙ В РАБОЧИХ ЗОНАХ СО СКОЛЬЗКИМИ ПОВЕРХНОСТЯМИ
SLIP PREVENTION RATINGS FOR FLOORING SURFACES IN SHOD FEET ENVIROMENTS.....

545

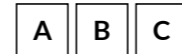

КАТЕГОРИЯ АНТИСКОЛЬЖЕНИЯ ВО ВЛАЖНЫХ ЗОНАХ, ГДЕ ХОДЯТ БОСЫМИ НОГАМИ
COLOR SLIP PREVENTION RATINGS FOR WET FLOORING SURFACES IN BARE FEET ENVIRONMENTS.....

545



ВАРИАТИВНОСТЬ ЦВЕТА И РИСУНКА
VARIATION OF COLOUR AND PATTERN.....

544

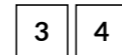

РЕИ (УСТОЙЧИВОСТЬ К ИЗНОСУ ПОВЕРХНОСТИ)
RESISTANCE TO SURFACE ABRASION.....

528



МОРОЗОСТОЙКОСТЬ
FROST RESISTANCE.....

548



ПОВЕРХНОСТЬ ЛАППАТИРОВАННАЯ IN CRESTA
LAPPATO IN CRESTA



ПОВЕРХНОСТЬ ЛАППАТИРОВАННАЯ CAMPO PIENO
LAPPATO CAMPO PIENO

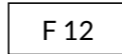

ВАРИАНТЫ ГРАФИЧЕСКИХ ИЗОБРАЖЕНИЙ
NUMBER OF GRAPHIC IMAGES



ГЛЯНЦЕВАЯ ПОВЕРХНОСТЬ
GLOSSY



МАТОВАЯ ПОВЕРХНОСТЬ
MATT



ПЛИТКА ДЛЯ СТЕН
WALL TILES



ПЛИТКА ДЛЯ ПОЛА
FLOOR TILES



Керамические ковры впервые представлены в коллекции KERAMA MARAZZI 2017 года: с тех пор это декоративное решение только набирает популярность. Плиты впечатляющего формата 119,5x238,5 см предлагаются наравне с модульными элементами, которые можно комбинировать друг с другом для получения единого покрытия.

МАКСИ-ковры с равным успехом используются в частных интерьерах и общественных пространствах, на полу и на стене. Материалы отлично сочетаются с керамическим деревом, мрамором и камнем, выступая на их фоне выразительным акцентом.

Ceramic carpets were first introduced in KERAMA MARAZZI's 2017 collection: since then, this decorative solution has only grown in popularity. The impressive 119.5 x 238.5 cm tiles are offered alongside modular elements, which can be combined together to create a single covering.

MAXI carpets can be successfully used in private interiors and public spaces, on the floor and on the wall. The materials mix well with ceramic wood, marble and stone, adding a bright and original touch.



119,5×238,5

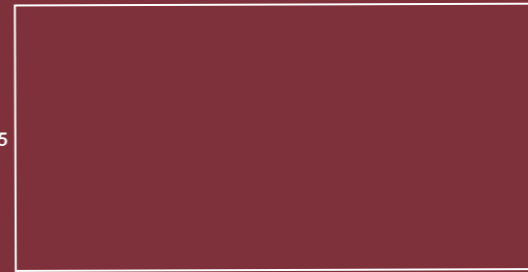

CARPETS | КОВРЫ

119,5×238,5	NEW Бевилаква Bevilaqua	42
	Бозетто Bozetto.....	44
	Боттичелли Botticelli.....	46
	Венеция Venezia	48
	Гардена Gardena	50
	Давид и Венера Davide & Venere.....	52
	Давид Davide	54
	Даниэли Danielli.....	56
	Кампо Campo.....	58
	Ковёр Carpet	60
	Коллине Colline.....	62
	Маттино Mattino.....	64
	Монте Тиберио Monte Tiberio	66
	NEW Парадизо Paradiso	70
	Порту Porto	72
	Про Лаймстоун Pro Limestone	74
	NEW Ретичелла Reticella.....	76
	NEW Феллини Fellini	78
	Риальто Rialto	68
	Фолио Foglio.....	80





NEW БЕВИЛАКВА
BEVILACQUA

ОБЛАСТЬ ПРИМЕНЕНИЯ | PLACE OF APPLICATION

Частный интерьер | Residential

Экстерьер | Exterior



119,5×238,5



VT\A643\SG591820R
Бевилаква обрезной 119,5×238,5×0,9
Bevilacqua rectified





ОБЛАСТЬ ПРИМЕНЕНИЯ | PLACE OF APPLICATION

Частный интерьер | Residential

Экстерьер | Exterior



VT\A488\SG5918R
Бозетто натуральный 119,5×238,5×1,1
Bozetto natural



		шт. \ pcs	м²	кг \ kg	кор. \ box	м²	кг \ kg
119,5×238,5	11	-	-	-	5 плит	14,25	448



119,5×238,5

ОБЛАСТЬ ПРИМЕНЕНИЯ | PLACE OF APPLICATION

Частный интерьер | Residential

Экстерьер | Exterior

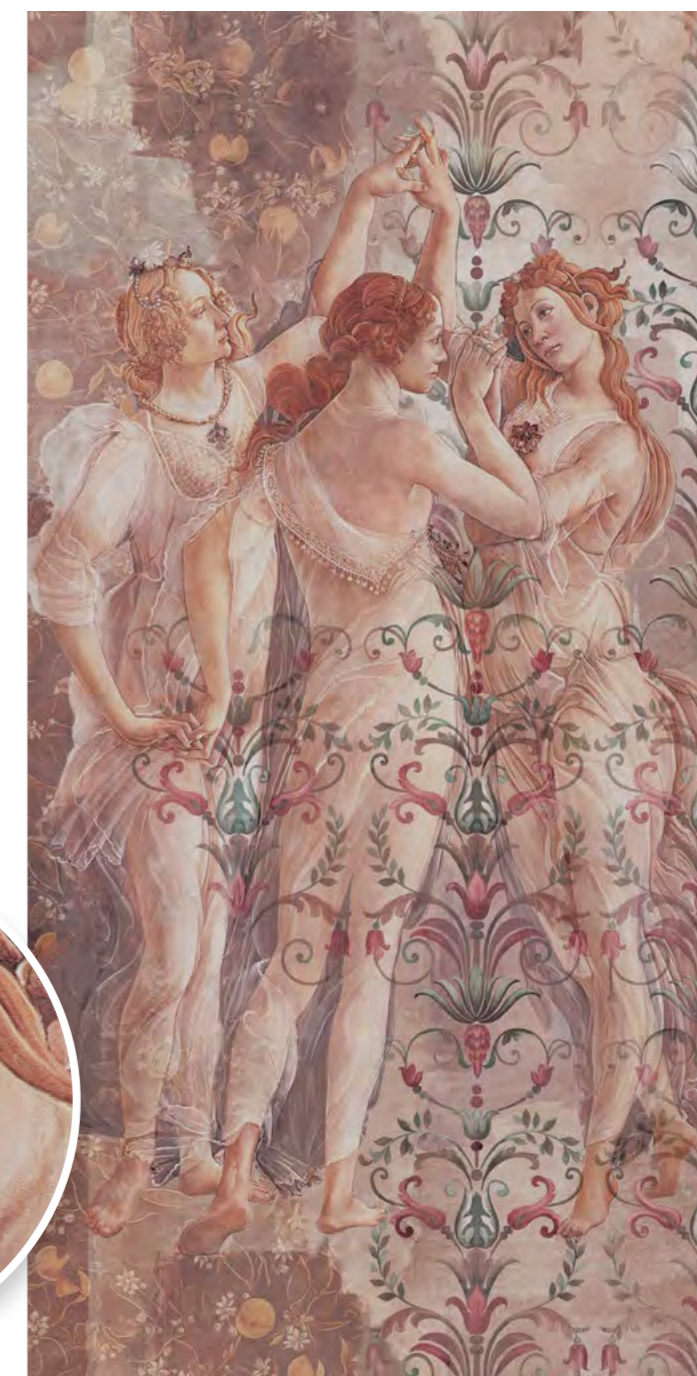

VT\A549\SG5918R
Ковёр Боттичелли матовый 119,5×238,5×1,1
Carpet Botticelli matt



		шт. \ pcs	м²	кг \ kg	кор. \ box	м²	кг \ kg
119,5×238,5	11	-	-	-	5 плит	14,25	448



119,5×238,5

ВЕНЕЦИЯ VENEZIA

ОБЛАСТЬ ПРИМЕНЕНИЯ | PLACE OF APPLICATION

Частный интерьер | Residential

Экстерьер | Exterior

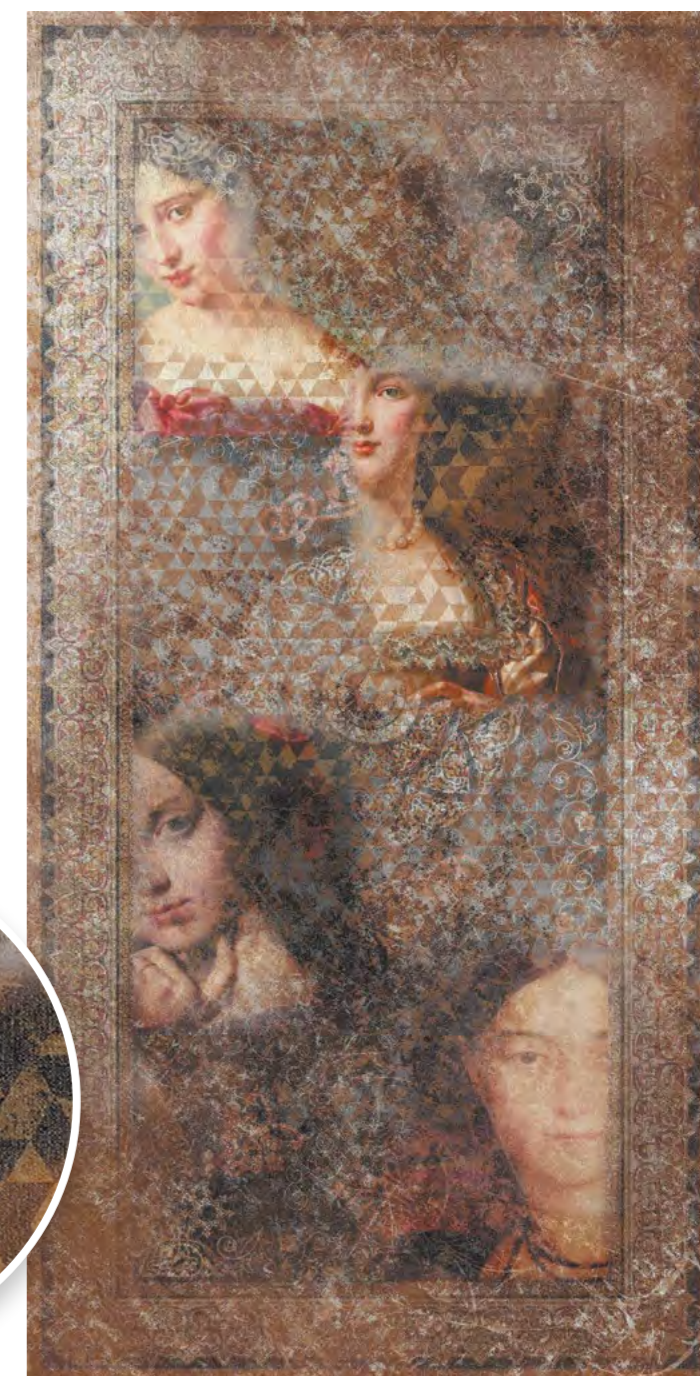

SG590400R
Венеция декорированный обрезной 119,5×238,5×1,1
Venezia decorated rectified

3

		шт. \ pcs	м ²	кг \ kg	кор. \ box	м ²	кг \ kg
119,5×238,5	11	-	-	-	5 плит	14,25	448



ОБЛАСТЬ ПРИМЕНЕНИЯ | PLACE OF APPLICATION

Частный интерьер | Residential

Экстерьер | Exterior



119,5×238,5



VT\A189\SG5918R
Гардена обрезной 119,5×238,5×1,1
Gardena rectified



		шт. \ pcs	м ²	кг \ kg	кор. \ box	м ²	кг \ kg
119,5×238,5	11	-	-	-	5 плит	14,25	448



119,5×238,5

ДАВИД И ВЕНЕРА DAVIDE & VENERE

ОБЛАСТЬ ПРИМЕНЕНИЯ | PLACE OF APPLICATION

Частный интерьер | Residential

Экстерьер | Exterior



VT\A564\SG5918R
Ковёр Давид 1 матовый 119,5×238,5×1,1
Carpet Davide 1 matt



VT\A563\SG5918R
Ковёр Венера матовый 119,5×238,5×1,1
Carpet Venere matt

		шт. \ pcs	м ²	кг \ kg	кор. \ box	м ²	кг \ kg
119,5×238,5	11	-	-	-	5 плит	14,25	448





119,5×238,5

ОБЛАСТЬ ПРИМЕНЕНИЯ | PLACE OF APPLICATION

Частный интерьер | Residential

Экстерьер | Exterior



VT\B564\SG5918R
Ковёр Давид 2 матовый 119,5×238,5×1,1
Carpet Davide 2 matt



		шт. \ pcs	м ²	кг \ kg	кор. \ box	м ²	кг \ kg
119,5×238,5	11	-	-	-	5 плит	14,25	448



ОБЛАСТЬ ПРИМЕНЕНИЯ | PLACE OF APPLICATION

Частный интерьер | Residential

Экстерьер | Exterior



VT\A645\SG591820R
Ковёр Даниэли обрешной 119,5×238,5×0,9
Cover Danieli rectified





119,5×238,5

ОБЛАСТЬ ПРИМЕНЕНИЯ | PLACE OF APPLICATION

Частный интерьер | Residential

Экстерьер | Exterior

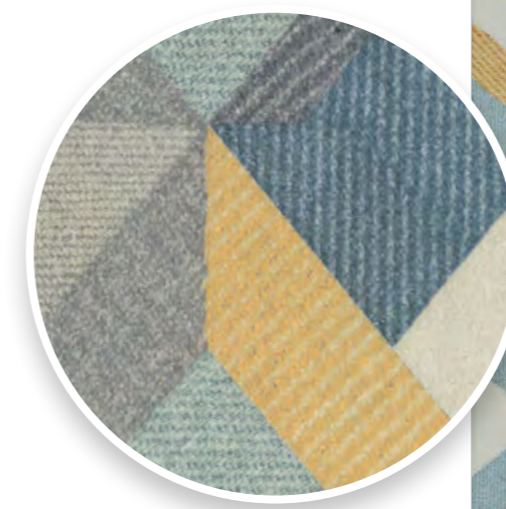

VT\A561\SG5918R
Ковёр Кампо матовый 119,5×238,5×1,1
Carpet Campo matt



		шт. \ pcs	м ²	кг \ kg	кор. \ box	м ²	кг \ kg
119,5×238,5	11	-	-	-	5 плит	14,25	448



ОБЛАСТЬ ПРИМЕНЕНИЯ | PLACE OF APPLICATION

Частный интерьер | Residential

Экстерьер | Exterior



SG590300R
Ковёр декорированный обрешной 119,5×238,5×1,1
Carpet decorated rectified

3

		шт. \ pcs	м ²	кг \ kg	кор. \ box	м ²	кг \ kg
119,5×238,5	11	-	-	-	5 плит	14,25	448





119,5×238,5

ОБЛАСТЬ ПРИМЕНЕНИЯ | PLACE OF APPLICATION

Частный интерьер | Residential

Экстерьер | Exterior

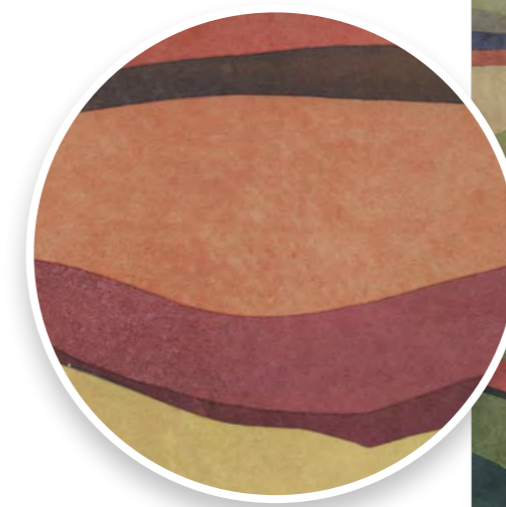

VT\A551\SG5918R
Ковёр Коллине матовый 119,5×238,5×1,1
Carpet Colline matt

		шт. \ pcs	м ²	кг \ kg	кор. \ box	м ²	кг \ kg
119,5×238,5	11	-	-	-	5 плит	14,25	448





МАТТИНО MATTINO

ОБЛАСТЬ ПРИМЕНЕНИЯ | PLACE OF APPLICATION

Частный интерьер | Residential

Экстерьер | Exterior



119,5×238,5



VT\A486\SG5918R
Маттино натуральный 119,5×238,5×1,1
Mattino natural



		шт. \ pcs	м²	кг \ kg	кор. \ box	м²	кг \ kg
119,5×238,5	11	-	-	-	5 плит	14,25	448



LCP V3 3 MAXI

МОНТЕ ТИБЕРИО

MONTE TIBERIO

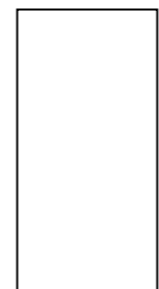

119,5×238,5

ОБЛАСТЬ ПРИМЕНЕНИЯ | PLACE OF APPLICATION

Частный интерьер | Residential

Экстерьер | Exterior



SG591702R
 Монте Тиберио декорированный лаппатированный 119,5×238,5×1,1
 Monte Tiberio decorated lappato

V3 3



		шт. \ pcs	м ²	кг \ kg	кор. \ box	м ²	кг \ kg
119,5×238,5	11	-	-	-	5 плит	14,25	448

LCP V3 3    МАХИ





119,5×238,5

ОБЛАСТЬ ПРИМЕНЕНИЯ | PLACE OF APPLICATION



 Частный интерьер | Residential

 Экстерьер | Exterior



SG592702R
Риальто серый тёмный декорированный лаппатированный 119,5×238,5×1,1  
Rialto dark grey decorated lappato



		шт. \ pcs	м ²	кг \ kg	кор. \ box	м ²	кг \ kg
119,5×238,5	11 	-	-	-	 5 плит	14,25	448



ОБЛАСТЬ ПРИМЕНЕНИЯ | PLACE OF APPLICATION

Частный интерьер | Residential

Экстерьер | Exterior



VT\A620\SG591820R
Парадизо розовый обрезной 119,5×238,5×0,9
Paradiso pink rectified



VT\B620\SG591820R
Парадизо белый обрезной 119,5×238,5×0,9
Paradiso white rectified





ОБЛАСТЬ ПРИМЕНЕНИЯ | PLACE OF APPLICATION

Частный интерьер | Residential

Экстерьер | Exterior



119,5×238,5



VT\A508\SG5918R

Порту натуральный 119,5×238,5×1,1
Porto natural

		шт. \ pcs	м ²	кг \ kg	кор. \ box	м ²	кг \ kg
119,5×238,5	11	-	-	-	5 плит	14,25	448



119,5×238,5

ОБЛАСТЬ ПРИМЕНЕНИЯ | PLACE OF APPLICATION

Частный интерьер | Residential

Экстерьер | Exterior

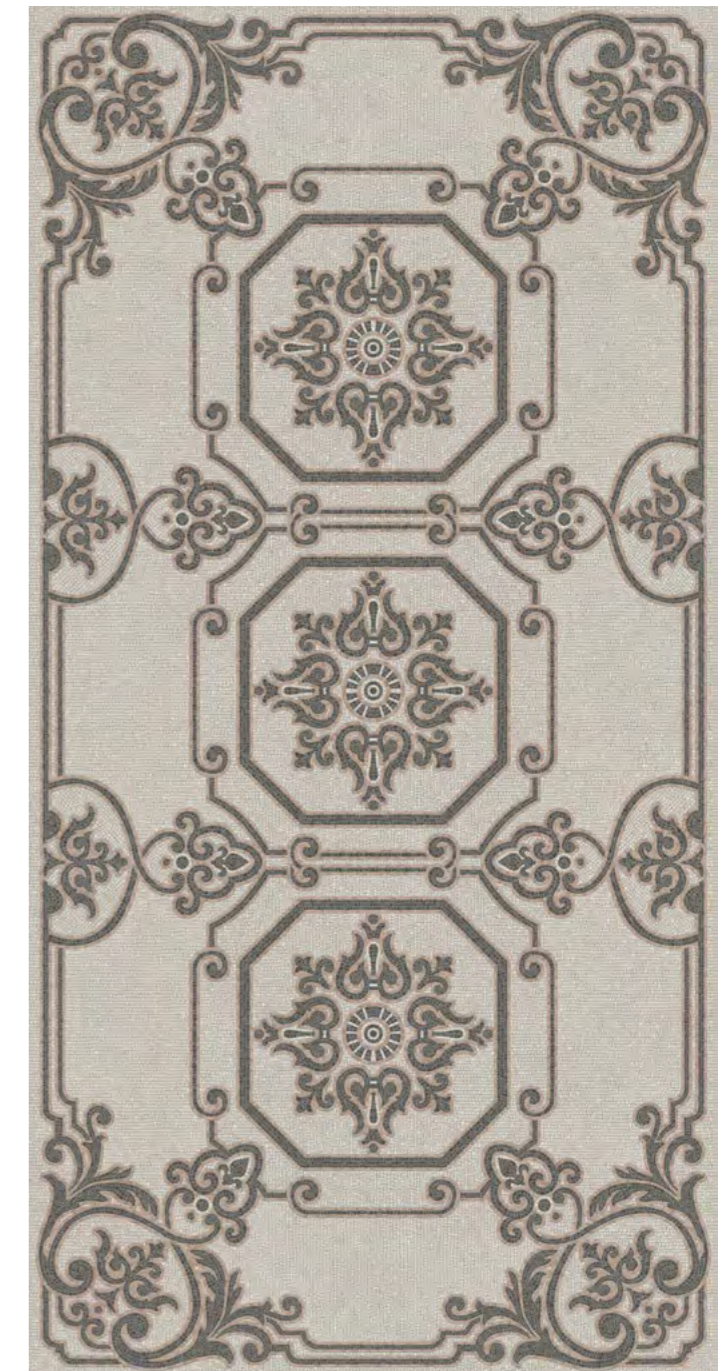
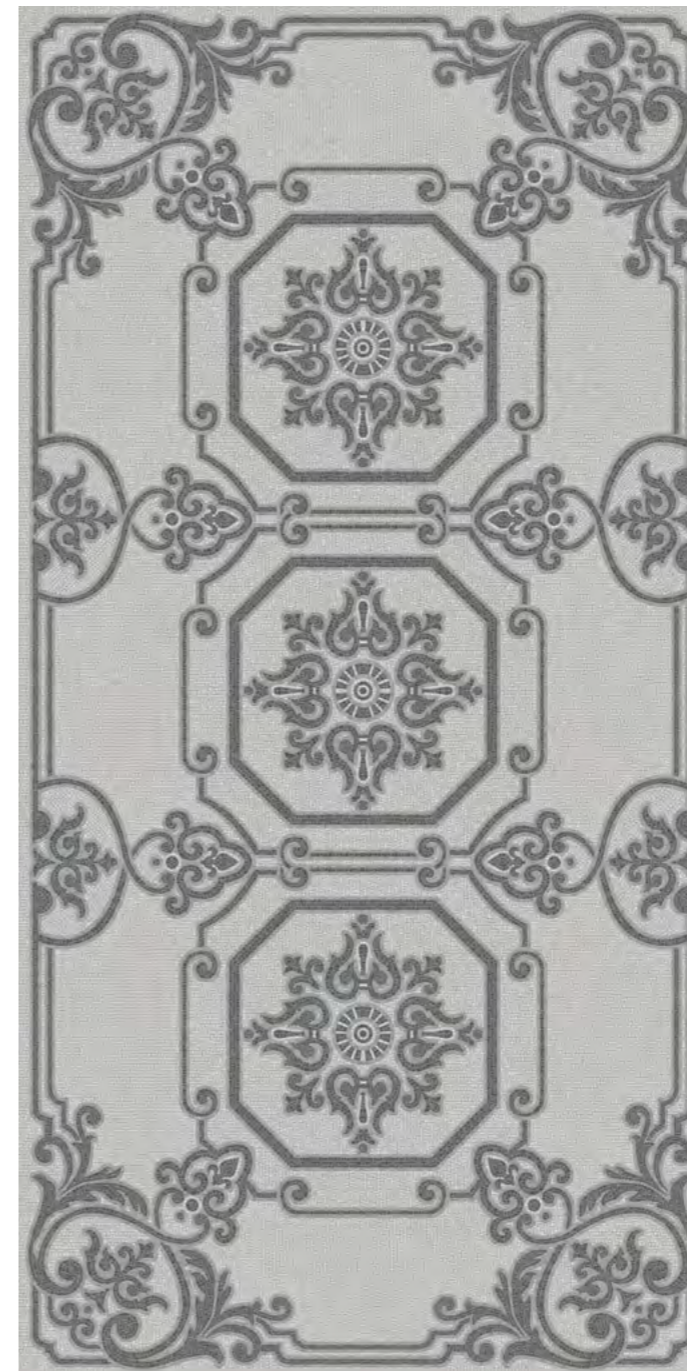

VT\A507\SG5918R

Декор Про Лаймстоун серый натуральный обрезной 119,5×238,5×1,1
Decor Pro Limestone grey natural rectified

VT\B507\SG5918R

Декор Про Лаймстоун бежевый натуральный обрезной 119,5×238,5×1,1
Decor Pro Limestone beige natural rectified



	шт. \ pcs	м ²	кг \ kg	кор. \ box	м ²	кг \ kg
119,5×238,5	11	-	-	5 плит	14,25	448



ОБЛАСТЬ ПРИМЕНЕНИЯ | PLACE OF APPLICATION

Частный интерьер | Residential

Экстерьер | Exterior



VT\A629\SG591820R
Ретичелла обрезной 119,5×238,5×0,9
Reticella rectified





ОБЛАСТЬ ПРИМЕНЕНИЯ | PLACE OF APPLICATION

Частный интерьер | Residential

Экстерьер | Exterior



119,5×238,5



VT\A644\SG591820R
Феллини обрезной 119,5×238,5×0,9
Fellini rectified



ОБЛАСТЬ ПРИМЕНЕНИЯ | PLACE OF APPLICATION

Частный интерьер | Residential

Экстерьер | Exterior



VT\A487\SG5918R
Фолио натуральный 119,5×238,5×1,1
Foglio natural



		шт. \ pcs	м ²	кг \ kg	кор. \ box	м ²	кг \ kg
119,5×238,5	11	-	-	-	5 плит	14,25	448

MARBLE | МРАМОР



Керамический мрамор KERAMA MARAZZI с поразительной точностью передает красоту и благородство природного материала, добываемого в мраморных карьерах по всему миру – например, в итальянской Карраре.

Детальная проработка натурального рисунка доступна в естественных и фантазийных цветах, делающих ярче палитру материалов. Полированные поверхности травертина и оникса дополняют обстановку современных «мраморных дворцов», создатели которых могут почувствовать себя новыми Микеланджело.

KERAMA MARAZZI's ceramic marble conveys with remarkable accuracy the beauty and nobility of the natural material extracted from quarries all over the world – such as Carrara in Italy.

The detailed workmanship of the natural pattern is available in natural and fantasy colours, making the palette of materials even more striking. The polished surfaces of travertine and onyx complement the furnishings of modern 'marble palaces', where their creators can feel like a new Michelangelo.



KERAMA MARAZZI



MARBLE | МРАМОР

119,5×238,5



80×160



119,5×119,5

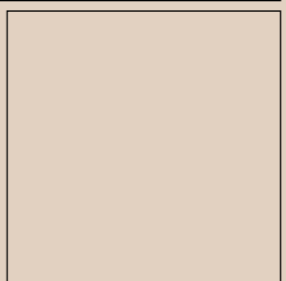

60×119,5



80×80



40×80



60×60



50,2×50,2



40,2×40,2



30×30



24×24



9,8×9,8



119,5×238,5	NEW Монте Тиберио Monte Tiberio	118
	NEW Ониче Onice	132
	NEW Риальто Rialto	96
	Риальто Нобиле Rialto Nobile	86
119,5×119,5	Альбино Albino	140
	Бьянко Неро Bianco Nero	142
	Гриджи Grigio	144
	NEW Монте Тиберио Monte Tiberio	118
	NEW Ониче Onice	132
	Сильвер Рут Silver Root	146
80×160	NEW Риальто Rialto	96
	NEW Монте Тиберио Monte Tiberio	118
60×119,5	Альбино Albino	140
	Бьянко Неро Bianco Nero	142
	Гриджи Grigio	144
	NEW Монте Тиберио Monte Tiberio	118
	NEW Ониче Onice	132
	NEW Риальто Rialto	96
	Риальто Нобиле Rialto Nobile	86
	Сильвер Рут Silver Root	146
80×80	NEW Риальто Rialto	96
	NEW Монте Тиберио Monte Tiberio	118
60×60	Альбино Albino	140
	Белем Belem	150
	Буонарроти Buonarroti	160
	Греппи Greppi	156
	Джардини Giardini	158
	Карелли Carelli	162
	Контарини Contarini	164
	NEW Монте Тиберио Monte Tiberio	118
	Понтичелли Ponticelli	166
	NEW Риальто Rialto	96
	Риальто Нобиле Rialto Nobile	86
	Серенада Serenata	148
	Эвора Evora	152
50,2×50,2	Гран Пале Grand Palais	168
	NEW Коррер Correr	170
	Резиденция Residence	172
	Рочестер Rochester	174
	Сорбонна Sorbonne	176
	Театро Teatro	178
40,2×40,2	Кантата Cantata	180
	Каприччо Capriccio	182
	Лирия Liria	184
	Орсэ Orsay	186
	Пантеон Pantheon	188
30×30	Версаль Versailles	190
	NEW Мираколи Miracoli	192
	Риальто Антика Rialto Antica	114
	Фрагонар Fragonard	194
24×24	Сансеверо / Sansevero	196
	Стемма Stemma	198
9,8×9,8	Сансеверо / Sansevero	196

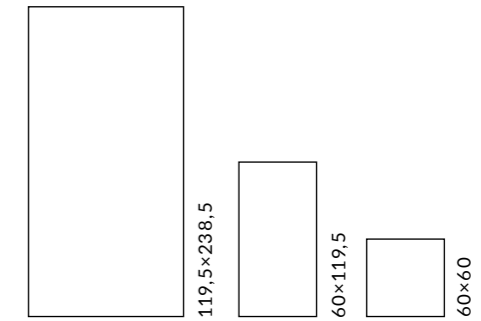

ОБЛАСТЬ ПРИМЕНЕНИЯ | PLACE OF APPLICATION

Общественные помещения со средним уровнем проходимости | Medium traffic public spaces

Лестницы | Stairs

Экстерьер | Exterior

ЦВЕТ | COLOUR

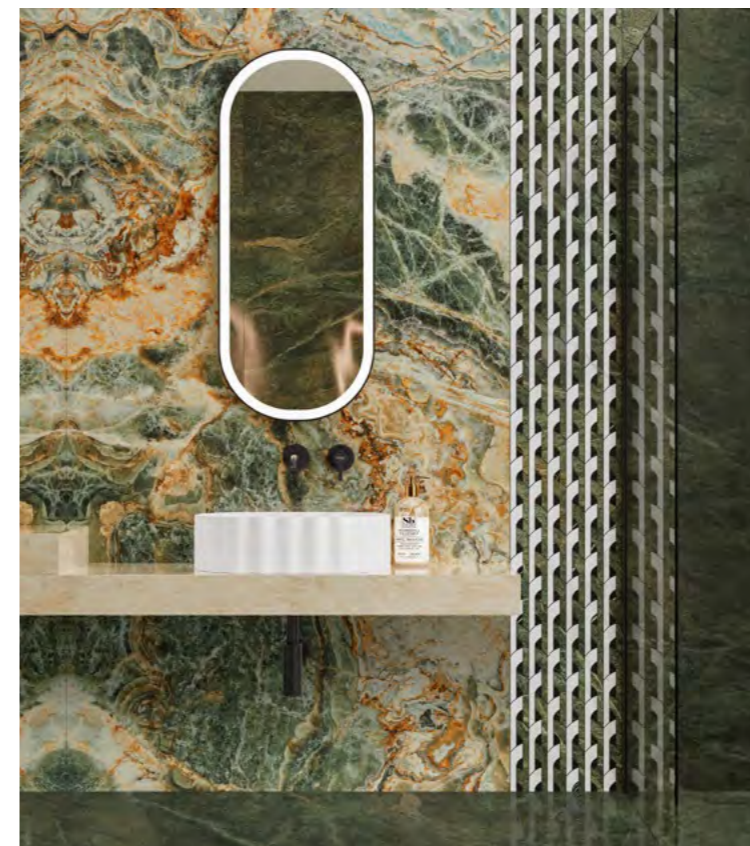
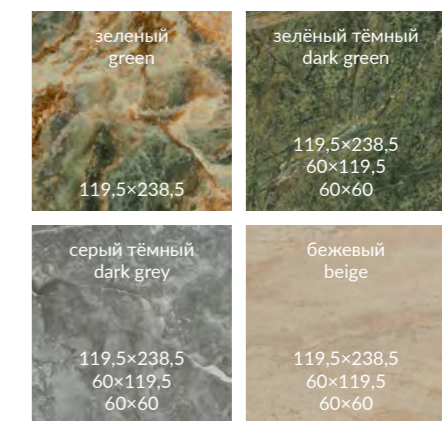

	шт. \ pcs	м²	кг \ kg	кор. \ box	м²	кг \ kg
119,5×238,5	11	-	-	5/15	14,25/42,75	448,5/1171
60×119,5	9	2,151	41,75	24	51,62	1024
60×60	9	1,8	36,5	30	54	1125

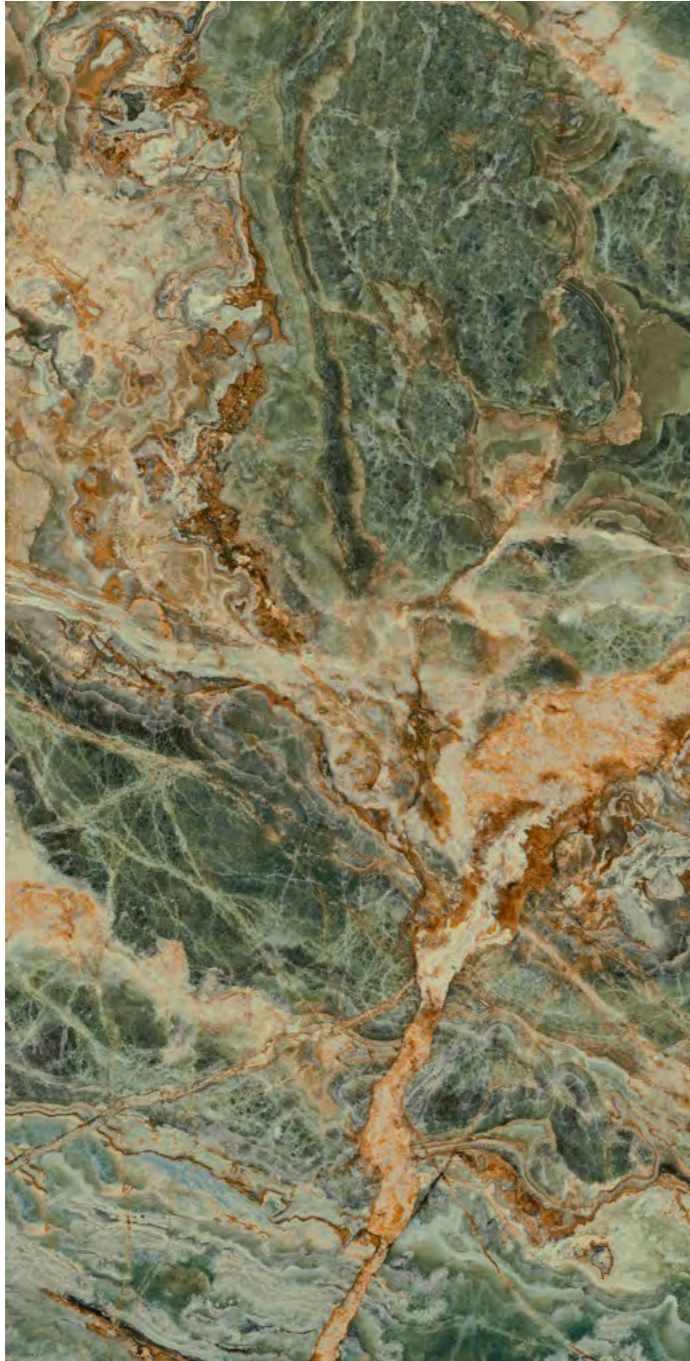

SG593502RA\D
Панно Риальто Нобиле 1
зелёный лапатированный обрезной 119,5×238,5×1,1
Panel Rialto Nobile 1 green lappato rectified

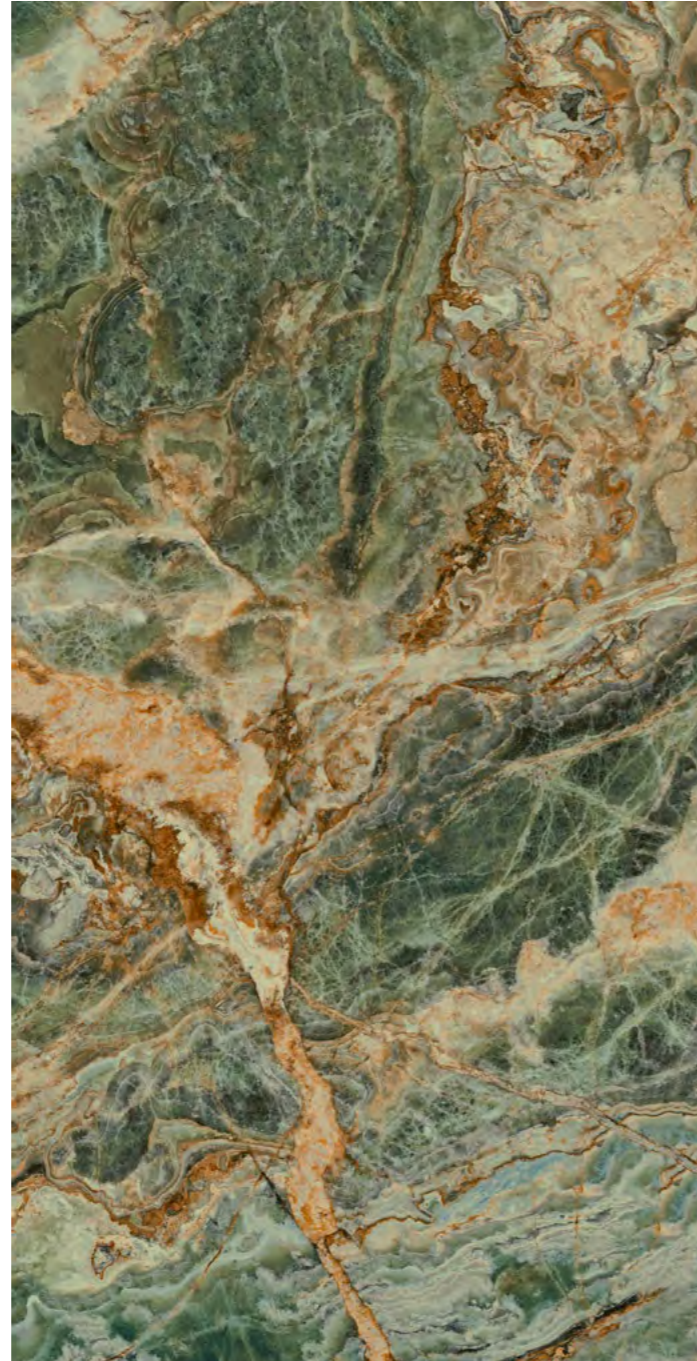
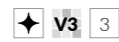

SG593502RB\D
Панно Риальто Нобиле 2
зелёный лапатированный обрезной 119,5×238,5×1,1
Panel Rialto Nobile 2 green lappato rectified

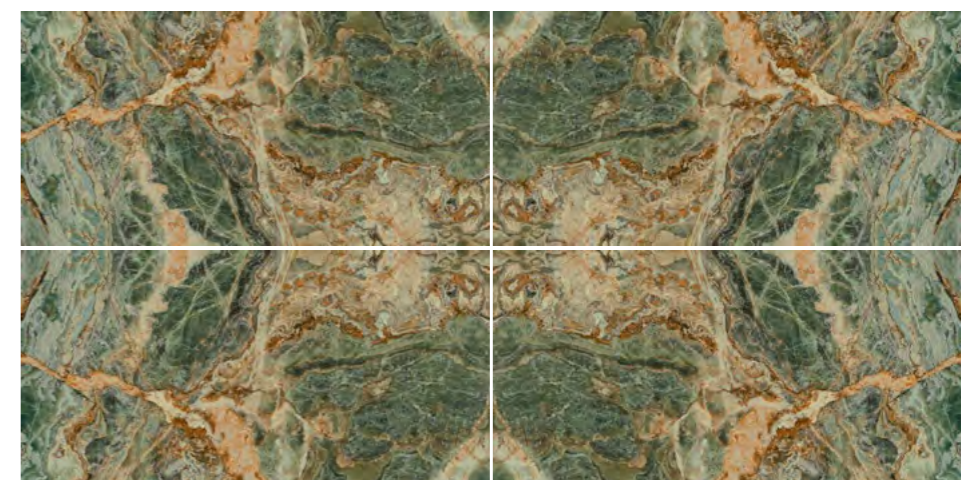
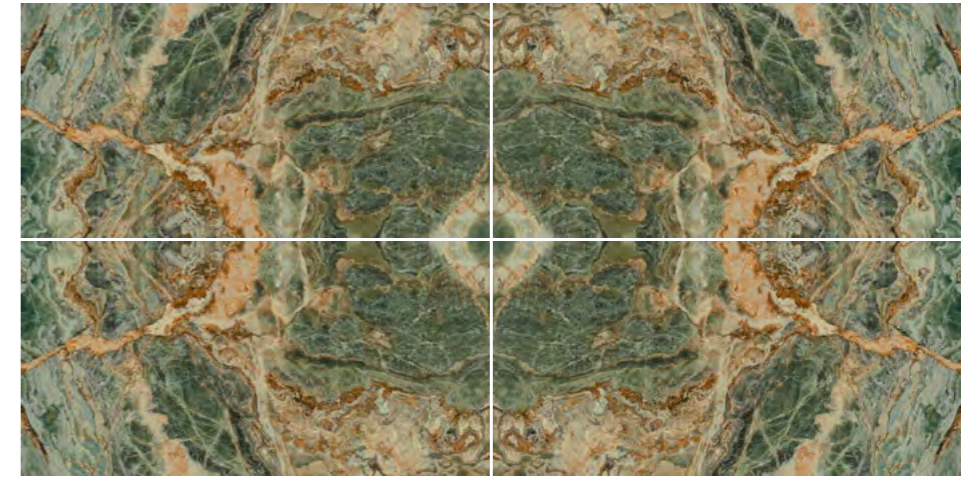
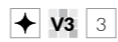



SG593402R
 Риальто Нобиле зелёный тёмный
 лапатированный обрезной 119,5×238,5×1,1
 Rialto Nobile dark green lappato rectified

✦ V3 3
 F 6

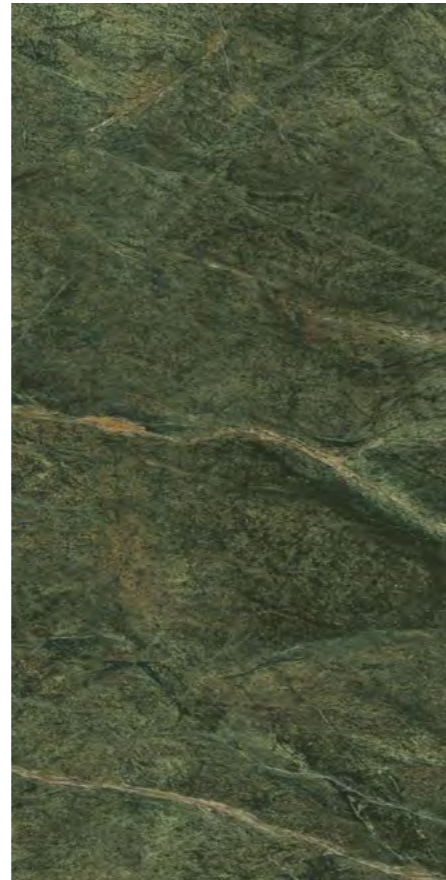

SG50000222R
 Риальто Нобиле зелёный
 тёмный лапатированный
 обрезной 60×119,5×0,9
 Rialto Nobile dark green lappato rectified

✦ V3 3
 F 24



SG649222R
 Риальто Нобиле зелёный
 тёмный лапатированный
 обрезной 60×60×0,9
 Rialto Nobile dark green lappato rectified

✦ V3 3
 F 24

НЕКОТОРЫЕ ИЗ ВАРИАНТОВ РИСУНКА | SOME OF THE PATTERN OPTIONS

зелёный тёмный
 dark green

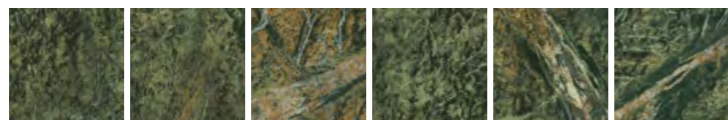



SG593302R
Риальто Нобиле серый
тёмный лапатированный обрезной 119,5×238,5×1,1
Rialto Nobile dark grey lappato rectified

✦ V3 3
F 4



SG50000122R
Риальто Нобиле серый
тёмный лапатированный
обрезной 60×119,5×0,9
Rialto Nobile dark grey lappato rectified

✦ V3 3
F 24



SG649122R
Риальто Нобиле серый
тёмный лапатированный
обрезной 60×60×0,9
Rialto Nobile dark grey lappato rectified

✦ V3 3
F 24





ID172
Декор Риальто Нобиле
наборный лапатированный 30×30
Decor Rialto Nobile compound lappato

НЕКОТОРЫЕ ИЗ ВАРИАНТОВ РИСУНКА | SOME OF THE PATTERN OPTIONS



серый тёмный
dark grey





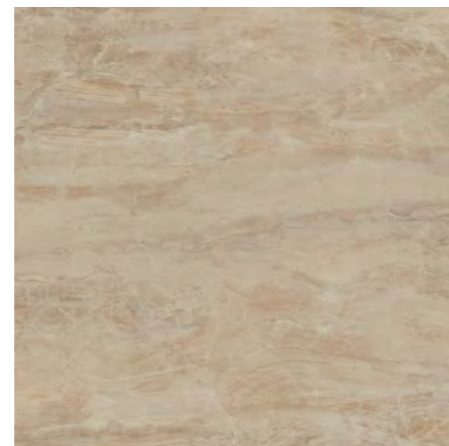

SG5000022R  
 Риальто Нобиле бежевый
 лапатированный обрезной 60×119,5×0,9 
 Rialto Nobile beige lappato rectified



SG649022R  
 Риальто Нобиле бежевый
 лапатированный обрезной 60×60×0,9 
 Rialto Nobile beige lappato rectified

SG593202R  
 Риальто Нобиле бежевый
 лапатированный обрезной 119,5×238,5×1,1 
 Rialto Nobile beige lappato rectified



ID148
 Декор Риальто Нобиле 2
 наборный лапатированный 34,5×30
 Decor Rialto Nobile 2 compound lappato

НЕКОТОРЫЕ ИЗ ВАРИАНТОВ РИСУНКА | SOME OF THE PATTERN OPTIONS

бежевый
 beige



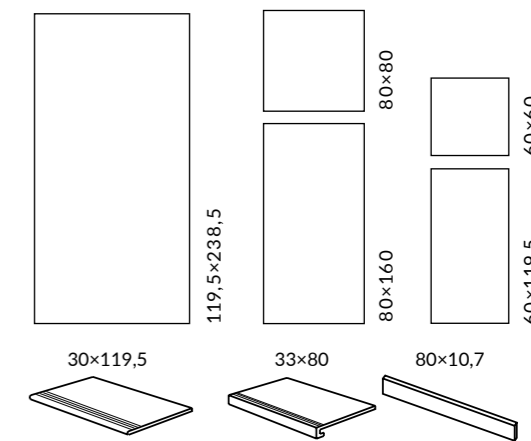
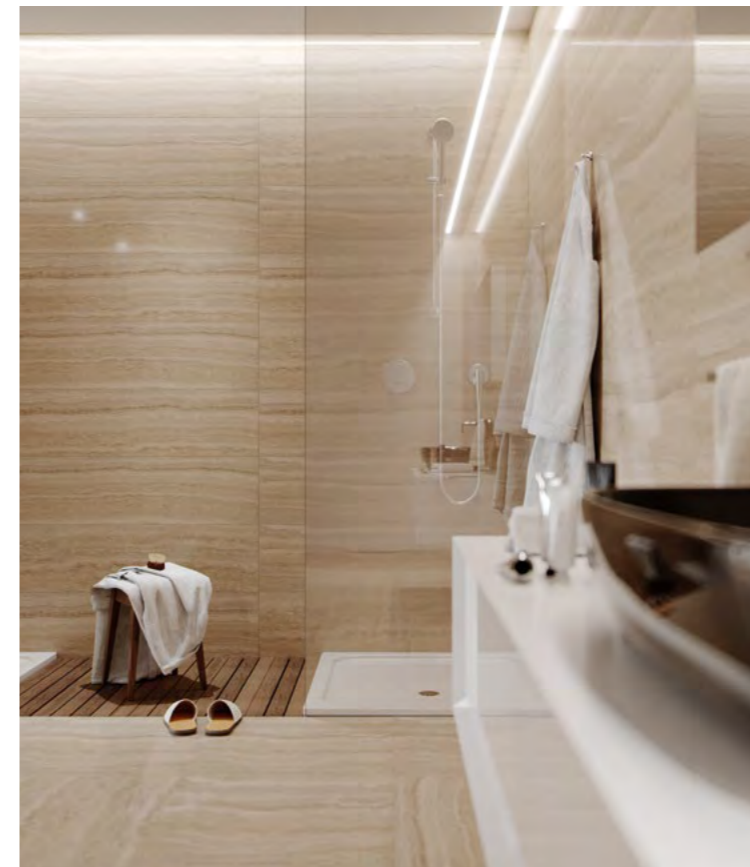

ОБЛАСТЬ ПРИМЕНЕНИЯ | PLACE OF APPLICATION

Общественные помещения со средним уровнем проходимости | Medium traffic public spaces | Частный интерьер | Residential

Лестницы | Stairs

ЦВЕТ | COLOUR

<p>бордо bordeaux</p> <p>80×160 80×80</p>	<p>коричневый brown</p> <p>60×119,5 60×60</p>	<p>песочный sand</p> <p>119,5×238,5 60×119,5 60×60</p>
<p>песочный светлый light sand</p> <p>60×119,5 60×60</p>	<p>светлый light</p> <p>119,5×238,5 60×119,5 60×60</p>	<p>серый светлый light grey</p> <p>80×160 80×80</p>
<p>серый grey</p> <p>119,5×238,5 60×119,5 60×60</p>	<p>серый тёмный dark grey</p> <p>80×160 80×80</p>	<p>голубой light blue</p> <p>80×160 80×80</p>
<p>дымчатый smoky</p> <p>80×160 80×80</p>	<p>чёрный black</p> <p>80×160 80×80</p>	<p>антрацит anthracite</p> <p>119,5×238,5 60×119,5 60×60</p>
<p>зеленый green</p> <p>119,5×238,5 60×119,5 60×60</p>		

Технология изготовления ступеней представлена на стр. 538.
Step manufacturing technology is on the page 538.



	шт. \ pcs	м²	кг \ kg	кор. \ box	м²	кг \ kg
119,5×238,5	11	-	-	5 плит	14,25	448
60×119,5	9	3	2,151	24	51,62	1023,6
60×60	9	5	1,8	30	54	1120





SG572792R
Риальто голубой лаппатированный обрезной 80×160×0,9
Rialto light blue lappato rectified



SG572892R
Риальто бордо лаппатированный обрезной 80×160×0,9
Rialto bordeaux lappato rectified



SG850592R
Риальто голубой лаппатированный обрезной 80×80×0,9
Rialto light blue lappato rectified

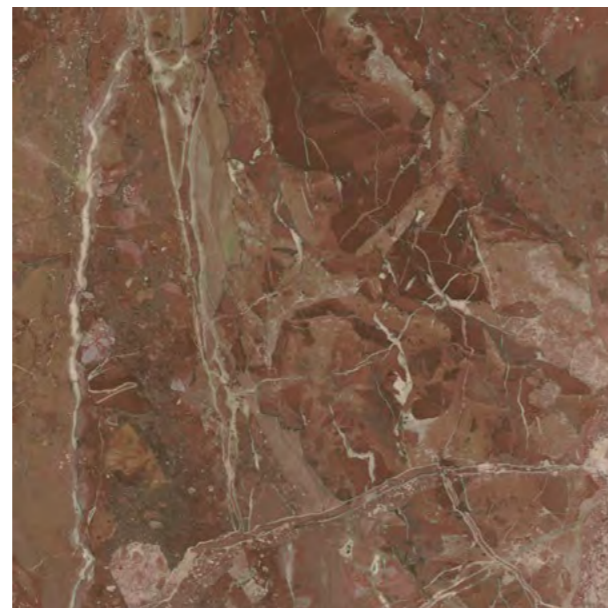

SG850692R
Риальто бордо лаппатированный обрезной 80×80×0,9
Rialto bordeaux lappato rectified



НЕКОТОРЫЕ ИЗ ВАРИАНТОВ РИСУНКА | SOME OF THE PATTERN OPTIONS

голубой
light blue



бордо
bordeaux

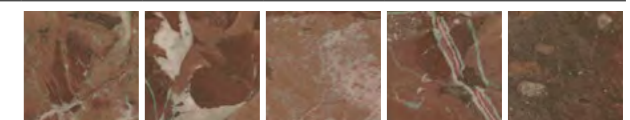

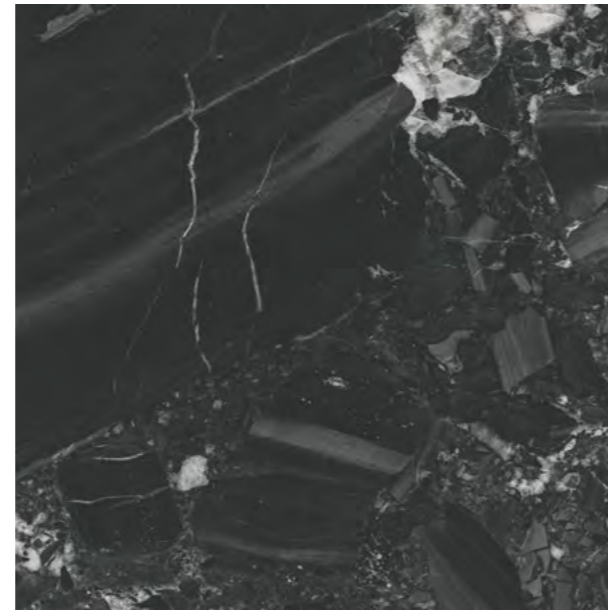
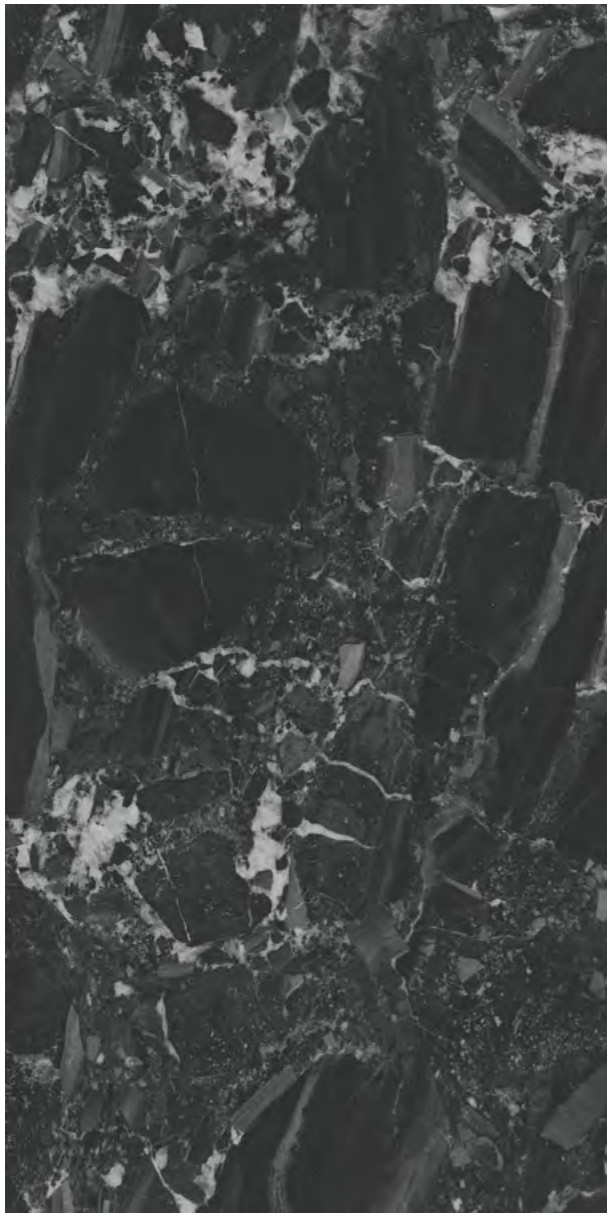

SG850792R \ SG850790R
 Риа́льто чёрный лаппатированный
 обрезной \ матовый обрезной 80×80×0,9
 Rialto black lappato rectified \ matt rectified



SG850790R\6
 Подступёнок Риа́льто чёрный матовый обрезной 80×10,7×0,9
 Riser Rialto black matt rectified



SG850790R\8BT
 Плинтус Риа́льто чёрный матовый обрезной 80×9,5×0,9
 Plinth Rialto black matt rectified



SG850790R\GCF
 Ступень клеёная Риа́льто чёрный матовый 33×80×0,9
 Glued step Rialto black matt

SG572992R \ SG572990R
 Риа́льто чёрный лаппатированный
 обрезной \ матовый обрезной 80×160×0,9
 Rialto black lappato rectified \ matt rectified

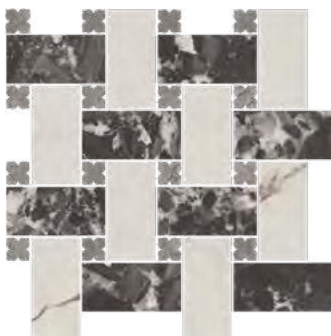

ID163
 Декор Риа́льто 3 наборный
 матовый 43,5×43,5×0,9
 Decor Rialto 3 compounded matt



ID166
 Декор Риа́льто 2 наборный
 лаппатированный 48×29,5×0,9
 Decor Rialto 2 compounded lappato



ID167
 Декор Риа́льто 3 наборный
 лаппатированный 48×29,5×0,9
 Decor Rialto 3 compounded lappato



SG850892R \ SG850890R
 Риа́льто серый тёмный лаппатированный
 обрезной \ матовый обрезной 80×80×0,9
 Rialto dark grey lappato rectified \ matt rectified



SG850890R\6
 Подступёнок Риа́льто серый тёмный матовый обрезной 80×10,7×0,9
 Riser Rialto dark grey matt rectified



SG850890R\8BT
 Плинтус Риа́льто серый тёмный матовый обрезной 80×9,5×0,9
 Plinth Rialto dark grey matt rectified



SG850890R\GCF
 Ступень клеёная Риа́льто серый
 тёмный матовый 33×80×0,9
 Glued step Rialto dark grey matt

SG573092R \ SG573090R
 Риа́льто серый тёмный лаппатированный
 обрезной \ матовый обрезной 80×160×0,9
 Rialto dark grey lappato rectified \ matt rectified



ID162
 Декор Риа́льто 2 наборный
 матовый 43,5×43,5×0,9
 Decor Rialto 2 compounded matt



ID164
 Декор Риа́льто наборный
 матовый 40×31,5×0,9
 Decor Rialto compounded matt



ID165
 Декор Риа́льто 1 наборный
 лаппатированный 48×29,5×0,9
 Decor Rialto 1 compounded lappato

	шт. \ pcs	м²	кг \ kg	кор. \ box	м²	кг \ kg
80×160	3	3,84	76,8	16	61,44	1292
80×80	3	1,92	40,5	30	57,6	1250



SG572692R \ SG572690R
 Риальто дымчатый лаппатированный обрезной \ матовый обрезной 80×160×0,9
 Rialto smoky lappato rectified \ matt rectified



HGD \ B592 \ SG850290R
 Декор Риальто 2 серый матовый обрезной 80×80×0,9
 Decor Rialto grey matt rectified

KERAMA MARAZZI



SG850492R \ SG850490R
 Риальто дымчатый лаппатированный обрезной \ матовый обрезной 80×80×0,9
 Rialto smoky lappato rectified \ matt rectified

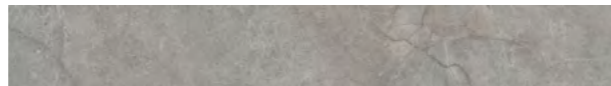

SG850490R \ 6
 Подступёнок Риальто дымчатый матовый обрезной 80×10,7×0,9
 Riser Rialto smoky matt rectified

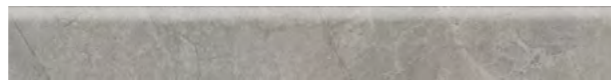

SG850490R \ 8BT
 Плинтус Риальто дымчатый матовый обрезной 80×9,5×0,9
 Plinth Rialto smoky matt rectified



SG850490R \ GCF
 Ступень клеёная Риальто дымчатый матовый 33×80×0,9
 Glued step Rialto smoky matt



SG572592R \ SG572590R
 Риальто серый светлый лаппатированный обрезной \ матовый обрезной 80×160×0,9
 Rialto light grey lappato rectified \ matt rectified

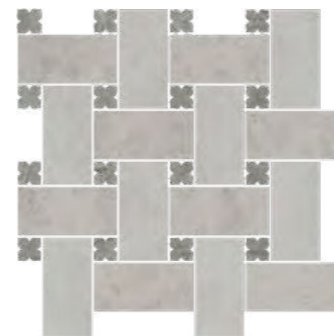

ID161
 Декор Риальто 1 наборный матовый 43,5×43,5×0,9
 Decor Rialto 1 compounded matt

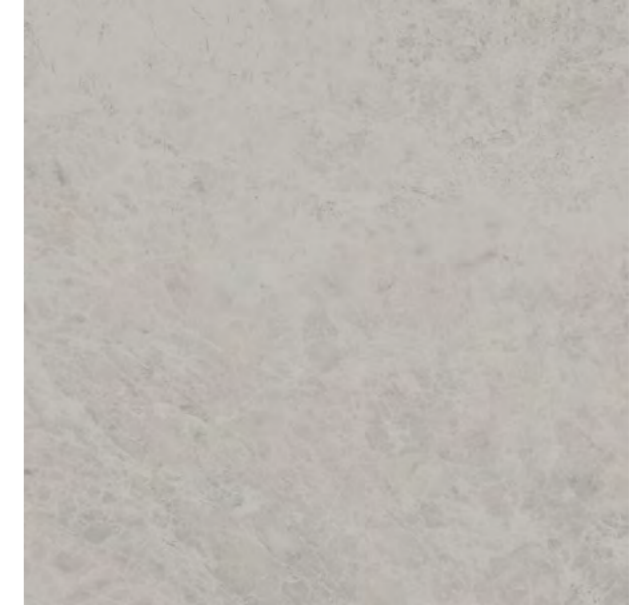

SG850392R \ SG850390R
 Риальто серый светлый лаппатированный обрезной \ матовый обрезной 80×80×0,9
 Rialto light grey lappato rectified \ matt rectified

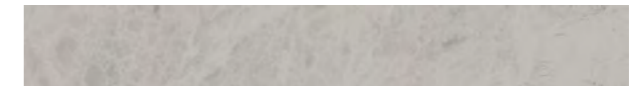

SG850390R \ 6
 Подступёнок Риальто серый светлый матовый обрезной 80×10,7×0,9
 Riser Rialto light grey matt rectified



SG850390R \ 8BT
 Плинтус Риальто серый светлый матовый обрезной 80×9,5×0,9
 Plinth Rialto light grey matt rectified



SG850390R \ GCF
 Ступень клеёная Риальто серый светлый матовый 33×80×0,9
 Glued step Rialto light grey matt

НЕКОТОРЫЕ ИЗ ВАРИАНТОВ РИСУНКА | SOME OF THE PATTERN OPTIONS

чёрный black					
серый тёмный dark grey					
дымчатый smoky					
серый свет- лый light grey					





SG592202R
Риальто светлый обрезной лаппатированный 119,5×238,5×1,1
Rialto light rectified lappato

◆ V4 3
F 6

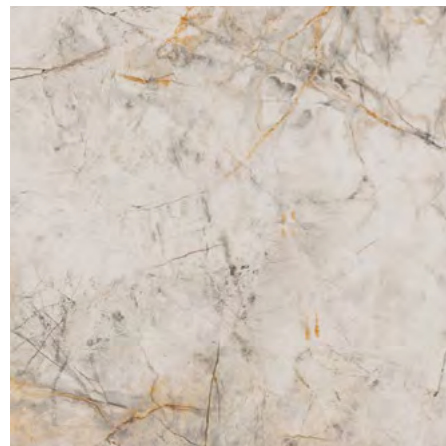

SG651622R
Риальто светлый обрезной лаппатированный 60×60×0,9
Rialto light rectified lappato

◆ V4 3
F 36



SG564622R
Риальто светлый обрезной лаппатированный 60×119,5×0,9
Rialto light rectified lappato

◆ V4 3
F 36

НЕКОТОРЫЕ ИЗ ВАРИАНТОВ РИСУНКА | SOME OF THE PATTERN OPTIONS

светлый
light





SG590100R
Риальто песочный обрезной 119,5×238,5×1,1
Rialto sand rectified



SG560920R \ SG560922R
Риальто песочный светлый обрезной натуральный \
обрезной лаппатированный 60×119,5×0,9
Rialto light sand rectified natural \ rectified lappato



SG634420R \ SG634422R
Риальто песочный светлый
обрезной натуральный \
обрезной лаппатированный 60×60×0,9
Rialto light sand rectified natural \ rectified lappato

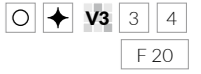

SG633920R \ SG633922R
Риальто песочный обрезной
натуральный \ обрезной
лаппатированный 60×60×0,9
Rialto sand rectified natural \ rectified lappato



SG560420R \ SG560422R
Риальто песочный обрезной натуральный \
обрезной лаппатированный 60×119,5×0,9
Rialto sand rectified natural \ rectified lappato

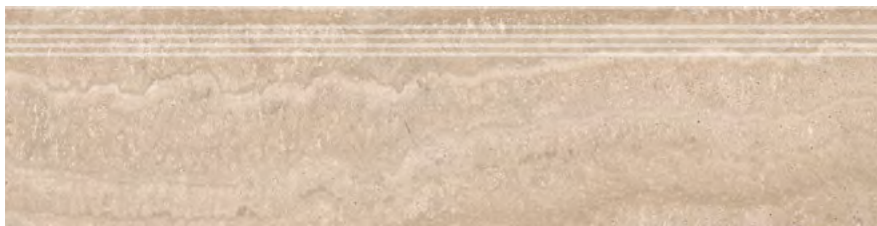

SG560400R\GR
Ступень Риальто песочный
натуральный 30×119,5×1,1
step Rialto sand natural

НЕКОТОРЫЕ ИЗ ВАРИАНТОВ РИСУНКА | SOME OF THE PATTERN OPTIONS

песочный
sand





SG592502R
Риальто антрацит обрезной лаппатированный 119,5×238,5×1,1
Rialto anthracite rectified lappato

◆ V2 3
F 4



SG592302R
Риальто зелёный обрезной лаппатированный 119,5×238,5×1,1
Rialto green rectified lappato

◆ V3 3
F 4



SG634522R
Риальто антрацит обрезной лаппатированный 60×60×0,9
Rialto anthracite rectified lappato

◆ V2 3
F 24

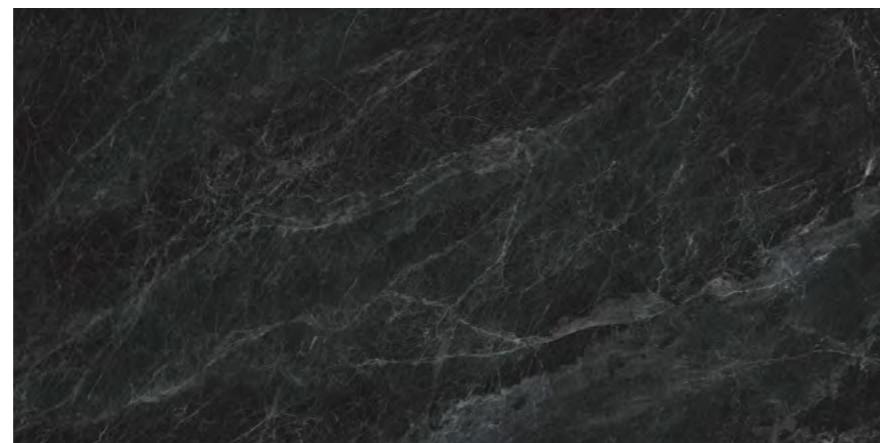

SG561122R
Риальто антрацит обрезной лаппатированный 60×119,5×0,9
Rialto anthracite rectified lappato

◆ V2 3
F 24



SG651322R
Риальто зелёный обрезной лаппатированный 60×60×0,9
Rialto green rectified lappato

◆ V3 3
F 32



SG564722R
Риальто зелёный обрезной лаппатированный 60×119,5×0,9
Rialto green rectified lappato

◆ V3 3
F 32

НЕКОТОРЫЕ ИЗ ВАРИАНТОВ РИСУНКА | SOME OF THE PATTERN OPTIONS

антрацит
anthracite



НЕКОТОРЫЕ ИЗ ВАРИАНТОВ РИСУНКА | SOME OF THE PATTERN OPTIONS

зелёный
green

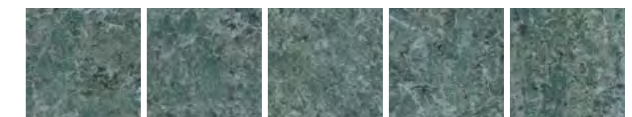



SG590200R
Риальто серый обрезной 119,5×238,5×1,1
Rialto grey rectified

○ V3 3
F 6

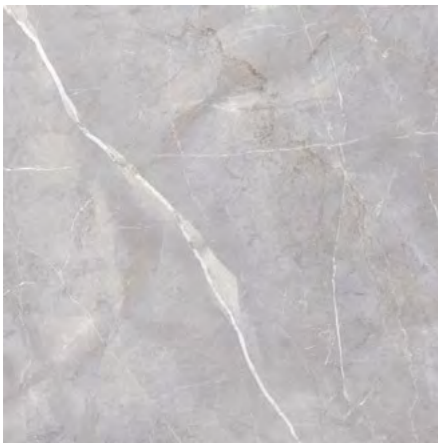

SG634220R \ SG634222R
Риальто серый обрезной
натуральный \ обрезной
лаппатированный 60×60×0,9
Rialto grey rectified natural \ rectified lappato

○ ✦ V3 3
F 20



SG560720R \ SG560722R
Риальто серый обрезной натуральный \ обрезной лаппатированный 60×119,5×0,9
Rialto grey rectified natural \ rectified lappato

○ ✦ V3 3
F 10

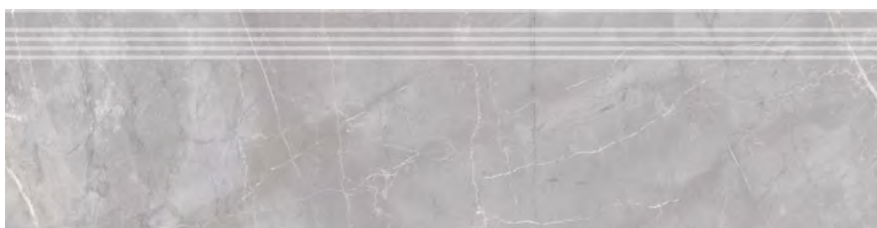

SG560700R\GR
Ступень Риальто серый
натуральный 30×119,5×1,1
step Rialto grey natural

НЕКОТОРЫЕ ИЗ ВАРИАНТОВ РИСУНКА | SOME OF THE PATTERN OPTIONS

серый
grey

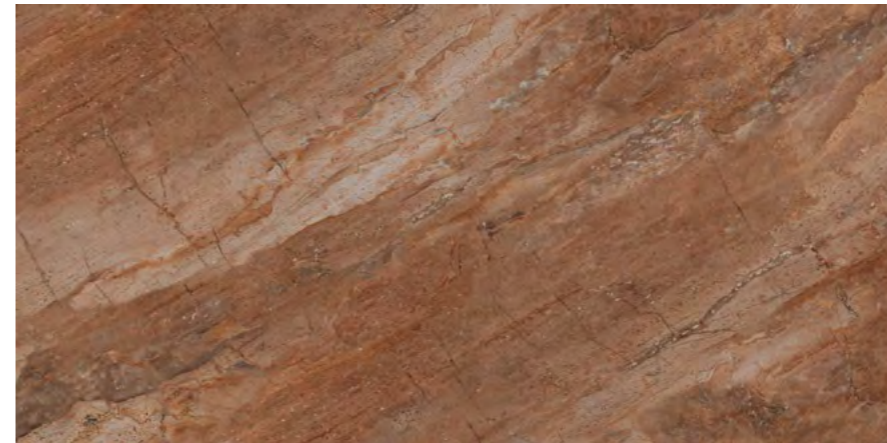

SG560522R
Риальто коричневый светлый обрезной лаппатированный 60×119,5×0,9
Rialto light brown rectified lappato

✦ V3 3
F 39



SG634022R
Риальто коричневый светлый
обрезной лаппатированный 60×60×0,9
Rialto light brown rectified lappato

✦ V3 3
F 30



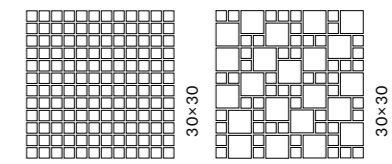

РИАЛЬТО АНТИКА RIALTO ANTICA

ОБЛАСТЬ ПРИМЕНЕНИЯ | PLACE OF APPLICATION

-  **Общественные помещения со средним уровнем проходимости |**
Medium traffic public spaces

-  **Частный интерьер | Residential**



MBD005
Риальто Антика мозаичный песочный светлый матовый 30x30
Rialto Antica mosaic light sand matt



MBD007
Риальто Антика мозаичный песочный матовый 30x30
Rialto Antica mosaic sand matt



MBD006
Декор Риальто Антика мозаичный песочный светлый матовый 30x30
Decor Rialto Antica mosaic light sand matt



MBD008
Декор Риальто Антика мозаичный песочный матовый 30x30
Decor Rialto Antica mosaic sand matt



MBD001
Риальто Антика мозаичный песочный светлый мозаичный матовый 30x30
Rialto Antica mosaic light sand matt



MBD003
Риальто Антика мозаичный песочный мозаичный матовый 30x30
Rialto Antica mosaic sand matt

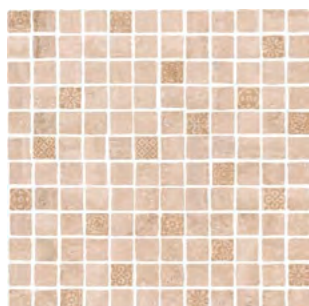

MBD002
Декор Риальто Антика мозаичный песочный светлый матовый 30x30
Decor Rialto Antica mosaic light sand matt



MBD004
Декор Риальто Антика мозаичный песочный матовый 30x30
Decor Rialto Antica mosaic sand matt

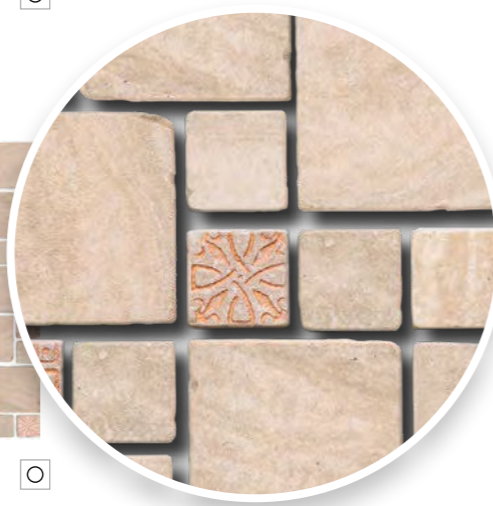

Благородный керамический мрамор «Риальто» в мозаиках представлен элементами разного размера — 5x5 и 2,5x2,5. Такой микс помогает получить динамичную раскладку, дополнительно украсить которую можно с помощью мозаичных декоров.

Каждый чип, использованный в мозаике, прошел специальную обработку для достижения эффекта состаренной поверхности.

Noble "Rialto" porcelain marble is represented in the mosaics with elements of different sizes — 5x5 and 2.5x2.5 cm. Such a mix helps making a dynamic layout, which can be additionally decorated using mosaic decorative elements.

Each chip used in the mosaic was processed in a special manner in order to get the "aged surface" effect.



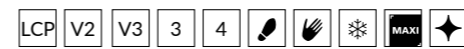

NEW МОНТЕ ТИБЕРИО
MONTE TIBERIO

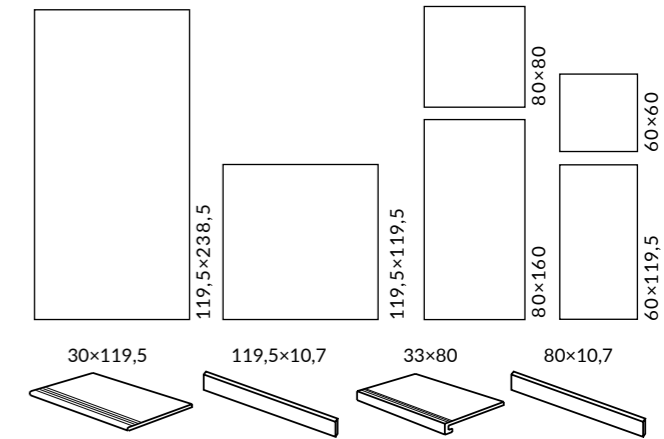

ОБЛАСТЬ ПРИМЕНЕНИЯ | PLACE OF APPLICATION

- Общественные помещения со средним уровнем проходимости | Medium traffic public spaces
- Частный интерьер | Residential
- Лестницы | Stairs
- Экстерьер | Exterior

ЦВЕТ | COLOUR

ЦВЕТ | COLOUR

бежевый beige 119,5×238,5 60×119,5 60×60	белый white 119,5×238,5 119,5×119,5 80×160 80×80	
серый светлый light grey 119,5×238,5 119,5×119,5 80×160 80×80	бежевый светлый light beige 119,5×238,5 119,5×119,5 80×160 80×80	серый grey 119,5×238,5 119,5×119,5 80×160 80×80

Технология изготовления ступеней представлена на стр. 538.
Step manufacturing technology is on the page 538.

	✚	шт. \ pcs	м²	кг \ kg	кор. \ box	м²	кг \ kg
119,5×238,5	11	-	-	-	5 плит	14,25	448
119,5×119,5	11	2	2,856	72	16	45,696	1212
60×119,5	9	3	2,151	41,8	24	51,62	1023,6
60×60	9	5	1,8	36,5	30	54,0	1225

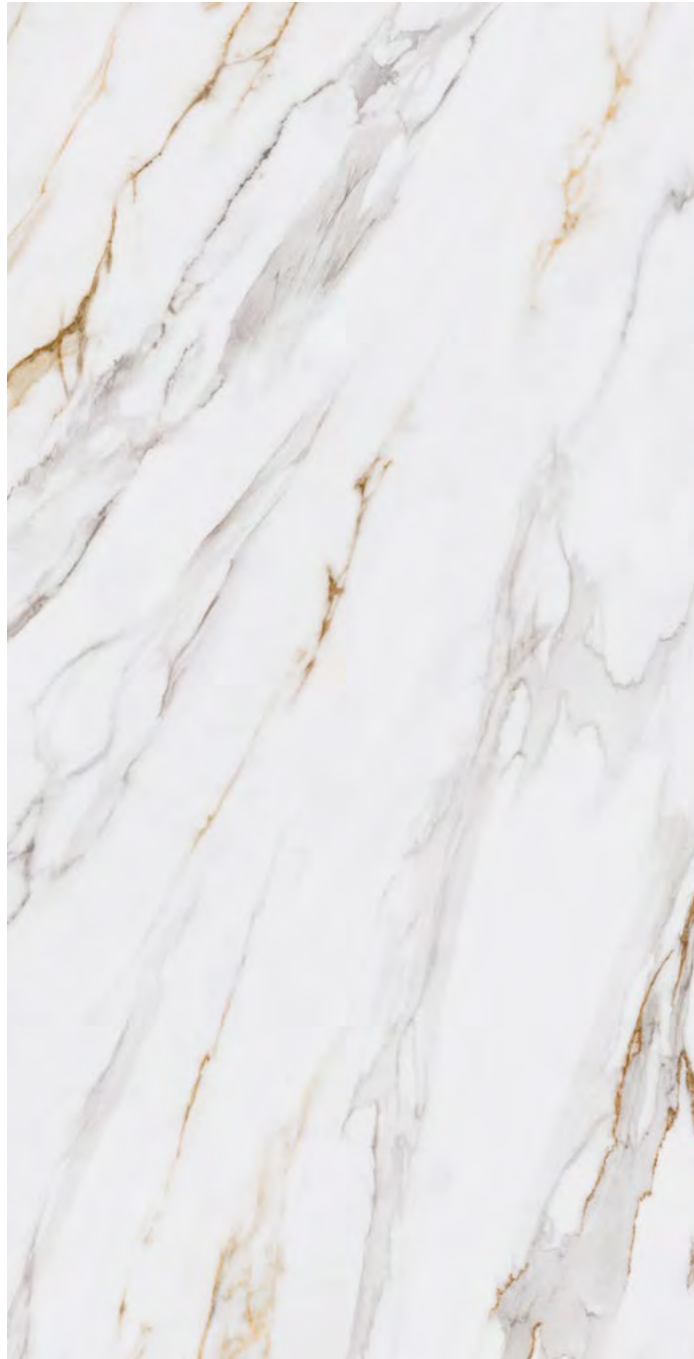

SG592002R
 Монте Тиберио бежевый обрезной
 лаппатированный 119,5×238,5×1,1
 Monte Tiberio beige rectified lappato

✦ V3 3
 F 8

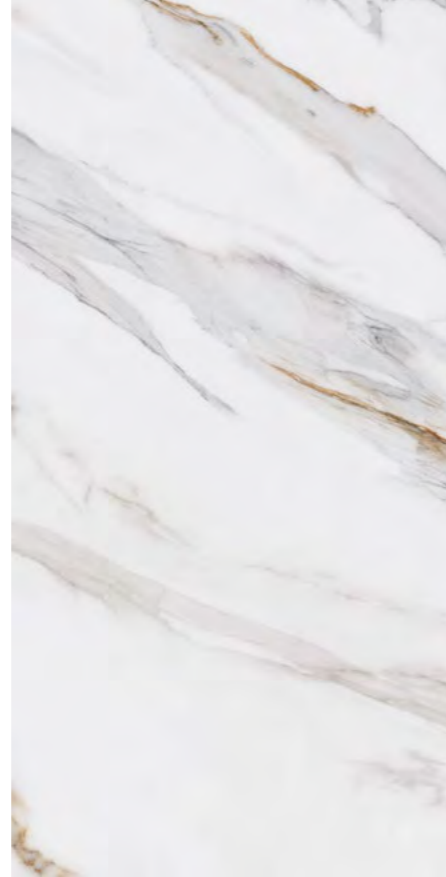

SG564522R
 Монте Тиберио бежевый обрезной
 лаппатированный 60×119,5×0,9
 Monte Tiberio beige rectified lappato

✦ V3 3
 F 26

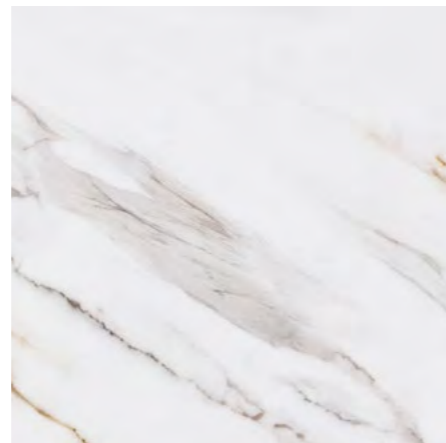

SG651522R
 Монте Тиберио бежевый обрезной
 лаппатированный 60×60×0,9
 Monte Tiberio beige rectified lappato

✦ V3 3
 F 26

НЕКОТОРЫЕ ИЗ ВАРИАНТОВ РИСУНКА | SOME OF THE PATTERN OPTIONS

бежевый
 beige

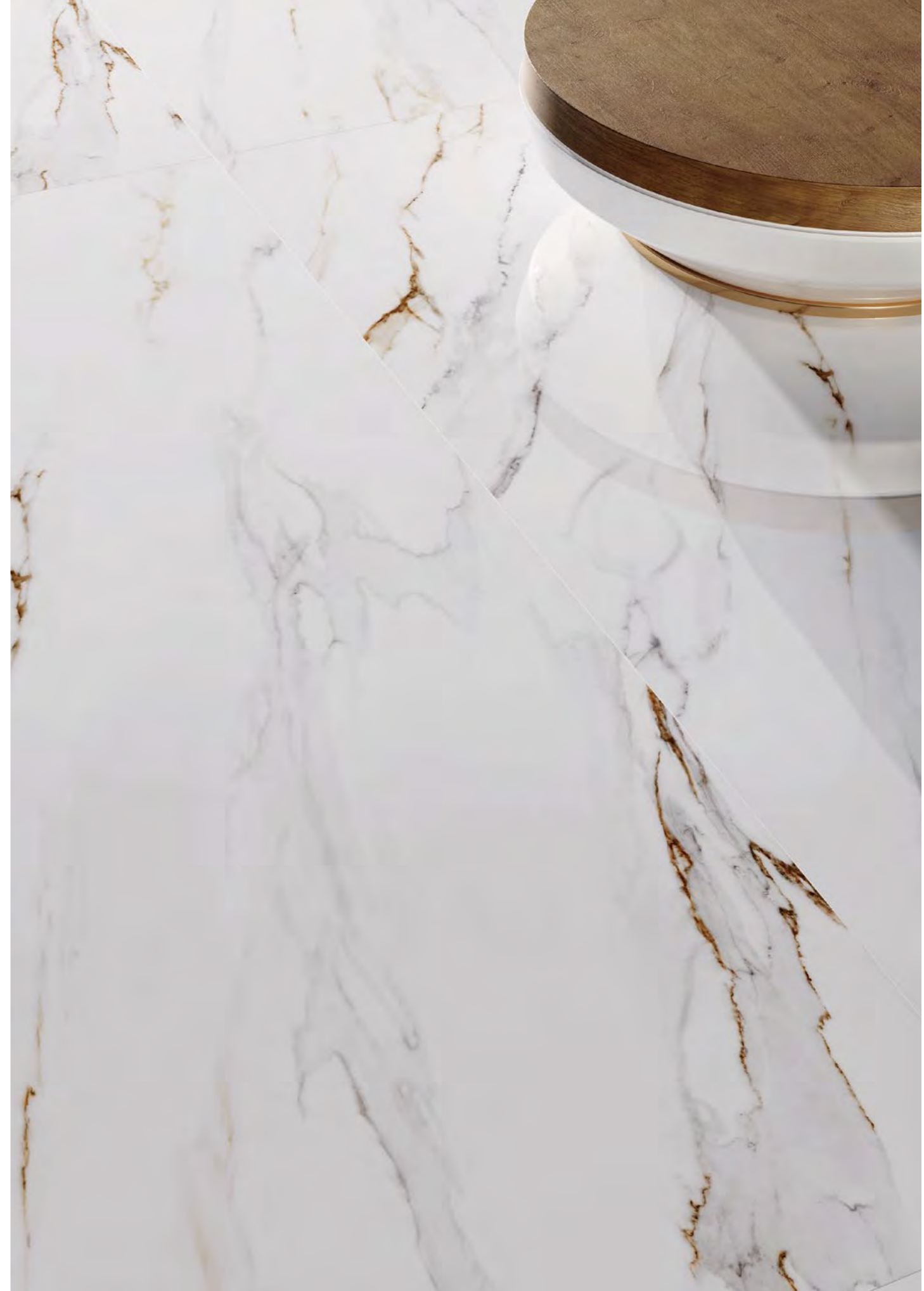
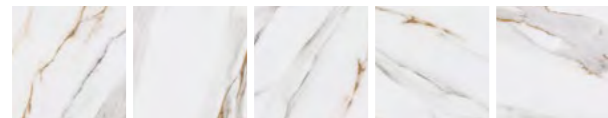



SG015402R \ SG015400R
 Монте Тиберио белый лапатированный обрезной \ матовый обрезной 119,5×119,5×1,1
 Monte Tiberio white lappato rectified \ matt rectified

3 4 **V3**
 F 8

SG597702R \ SG597700R
 Монте Тиберио белый лапатированный обрезной \ матовый обрезной 119,5×238,5×1,1
 Monte Tiberio white lappato rectified \ matt rectified

3 4 **V3**
 F 4



SG015702R \ SG015700R
 Монте Тиберио серый лапатированный обрезной \ матовый обрезной 119,5×119,5×1,1
 Monte Tiberio grey lappato rectified \ matt rectified

3 4 **V2**
 F 6

SG597202R \ SG597200R
 Монте Тиберио серый лапатированный обрезной \ матовый обрезной 119,5×238,5×1,1
 Monte Tiberio grey lappato rectified \ matt rectified

3 4 **V2**
 F 3

НЕКОТОРЫЕ ИЗ ВАРИАНТОВ РИСУНКА | SOME OF THE PATTERN OPTIONS

белый
white

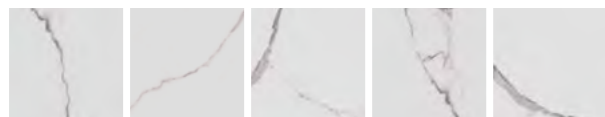

НЕКОТОРЫЕ ИЗ ВАРИАНТОВ РИСУНКА | SOME OF THE PATTERN OPTIONS

бежевый
светлый
light beige



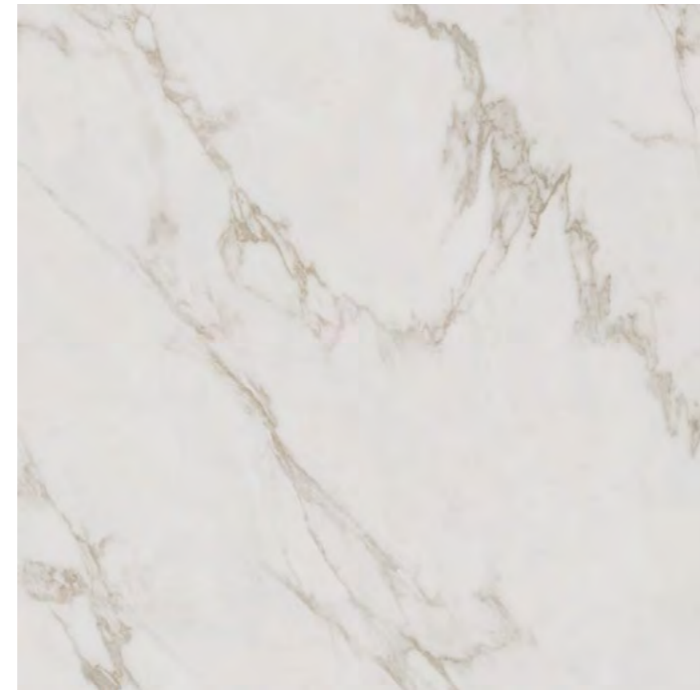

SG015602R \ SG015600R
 Монте Тиберио серый светлый лаппатированный \ матовый обрезной обрезной 119,5×119,5×1,1
 Monte Tiberio light grey lappato rectified \ matt rectified



F 12

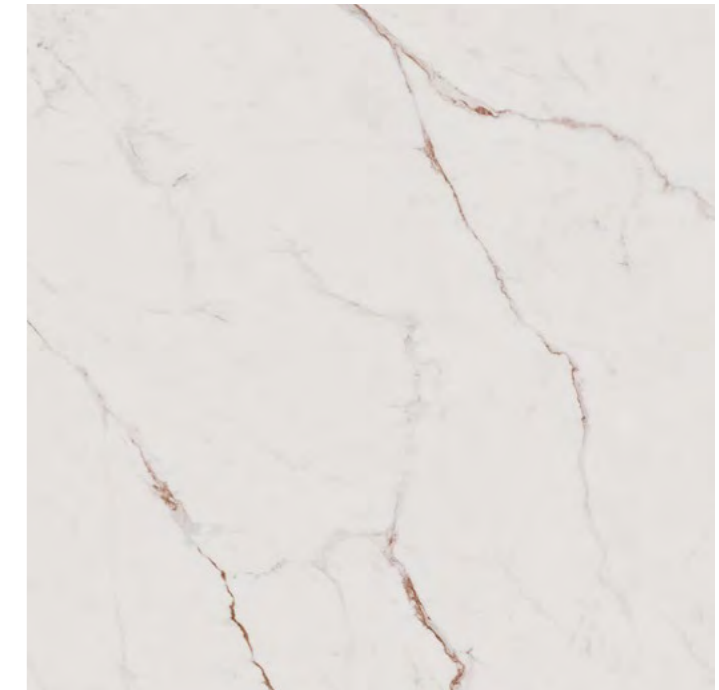
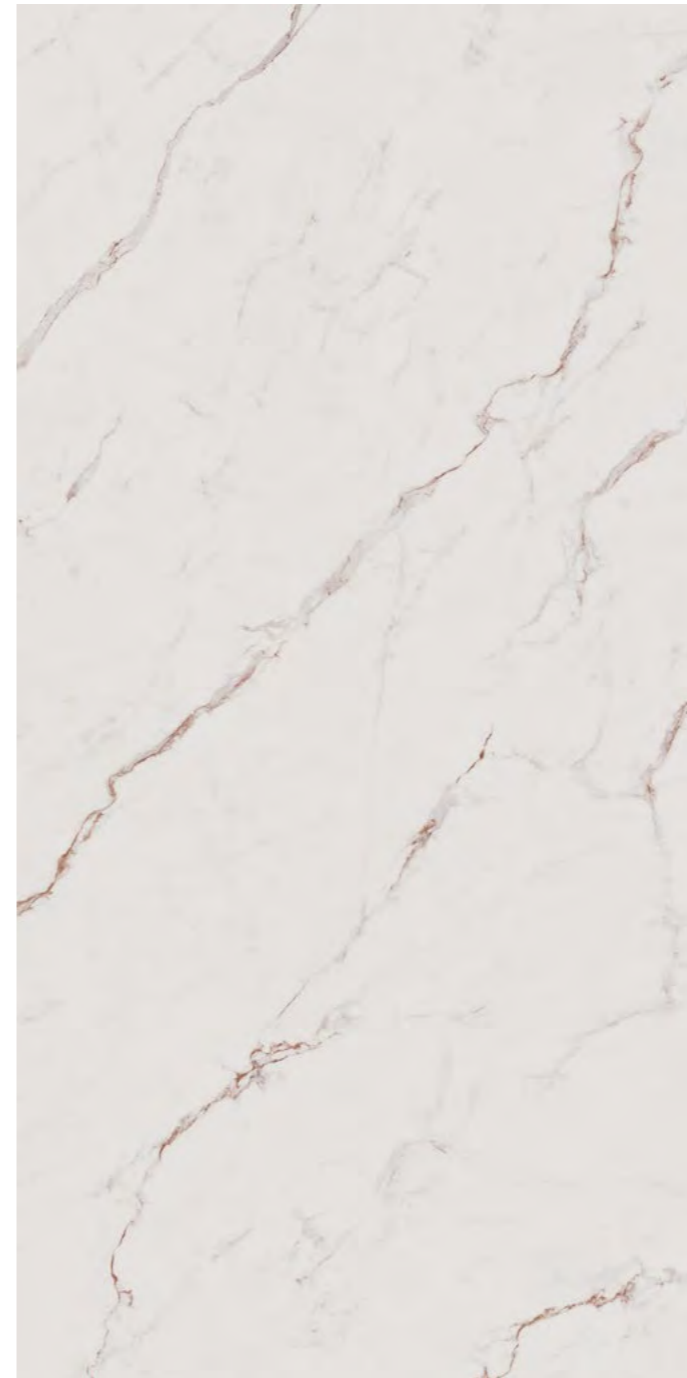

SG015502R \ SG015500R
 Монте Тиберио бежевый светлый лаппатированный \ матовый обрезной обрезной 119,5×119,5×1,1
 Monte Tiberio light beige lappato rectified \ matt rectified



F 8

SG593102R \ SG593100R
 Монте Тиберио серый светлый лаппатированный \ матовый обрезной обрезной 119,5×238,5×1,1
 Monte Tiberio light grey lappato rectified \ matt rectified



F 6

SG597802R \ SG597800R
 Монте Тиберио бежевый светлый лаппатированный \ матовый обрезной обрезной 119,5×238,5×1,1
 Monte Tiberio light beige lappato rectified \ matt rectified



F 4

НЕКОТОРЫЕ ИЗ ВАРИАНТОВ РИСУНКА | SOME OF THE PATTERN OPTIONS

серый
 светлый
 light grey

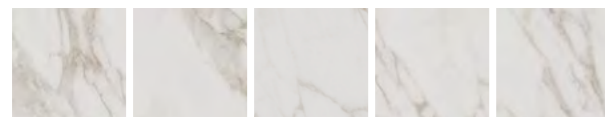

НЕКОТОРЫЕ ИЗ ВАРИАНТОВ РИСУНКА | SOME OF THE PATTERN OPTIONS

бежевый
 светлый
 light beige

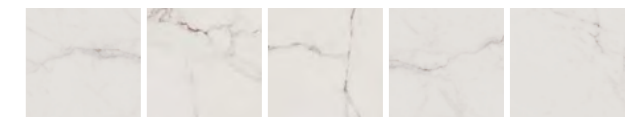

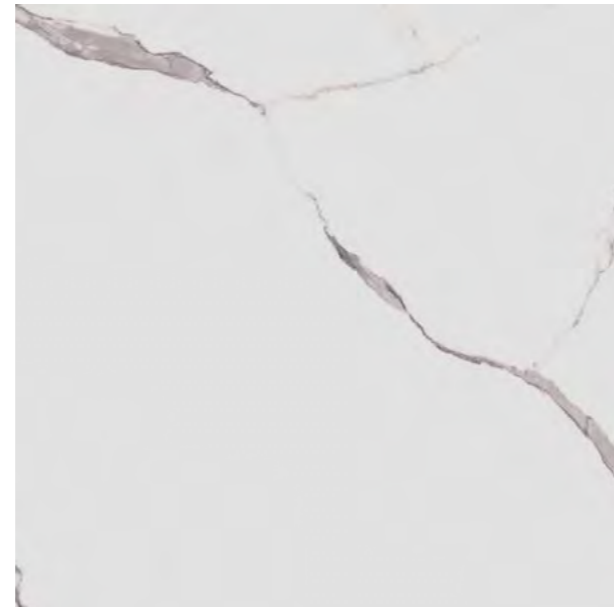
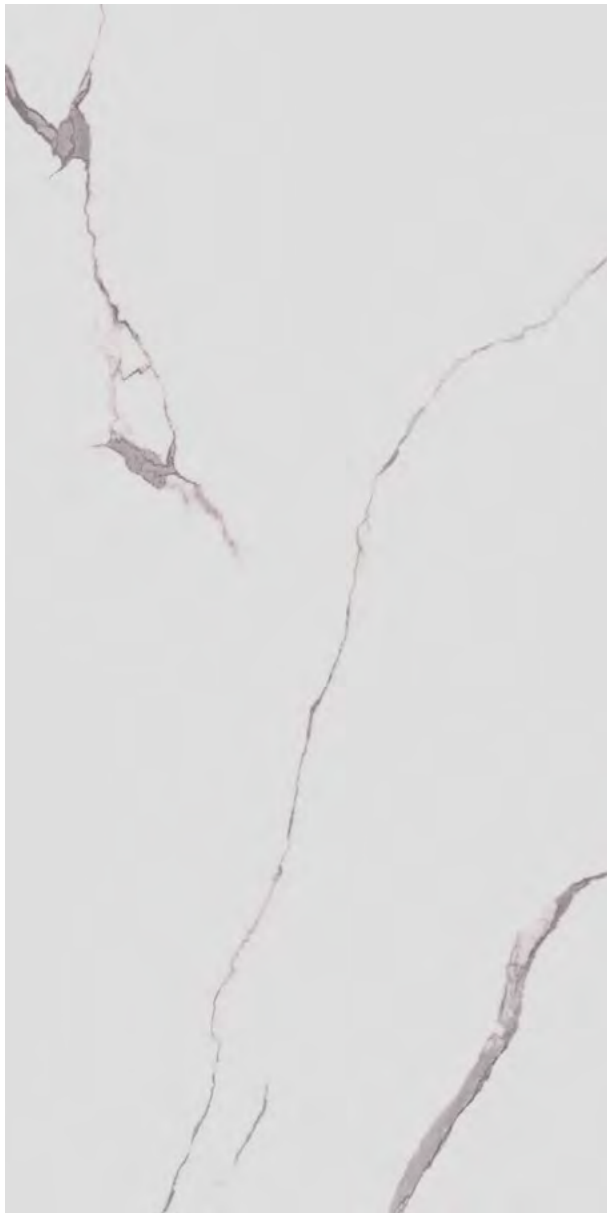

SG849992R \ SG849990R
 Монте Тиберио белый лапатированный
 обрезной \ матовый обрезной 80×80×0,9
 Monte Tiberio white lappato rectified \ matt rectified



SG849992R\6 \ SG849990R\6
 Подступёнок Монте Тиберио белый лапатированный обрезной \
 матовый обрезной 80×10,7×0,9
 Riser Monte Tiberio white lappato rectified \ white rectified

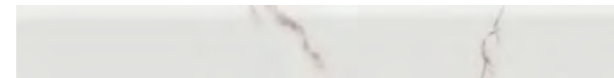

SG849992R\8BT \ SG849990R\8BT
 Плинтус Монте Тиберио белый лапатированный обрезной
 \ матовый обрезной 80×9,5×0,9
 Plinth Monte Tiberio white lappato rectified \ matt rectified

SG572192R \ SG572190R
 Монте Тиберио белый лапатированный
 обрезной \ матовый обрезной 80×160×0,9
 Monte Tiberio white lappato rectified \ matt rectified



SG849992R\GCF
 Ступень клеёная Монте Тиберио
 белый лапатированный 33×80×0,9
 Glued step Monte Tiberio white lappato



SG849990R\GCF
 Ступень клеёная Монте Тиберио
 белый матовый 33×80×0,9
 Glued step Monte Tiberio white matt

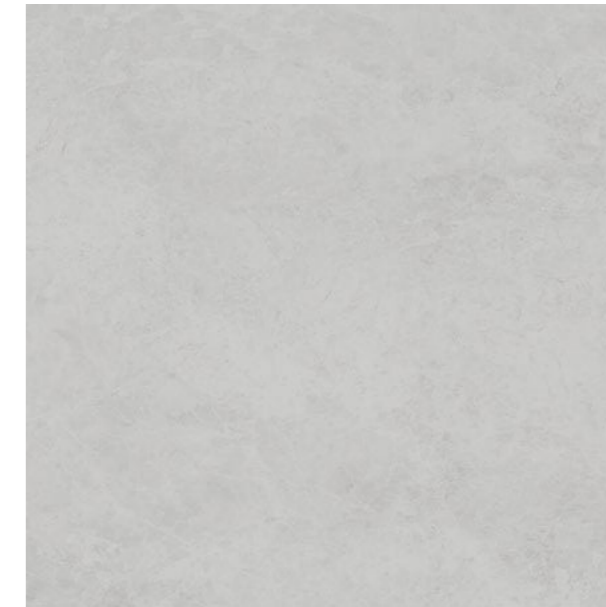

SG850292R \ SG850290R
 Монте Тиберио серый лапатированный
 обрезной \ матовый обрезной 80×80×0,9
 Monte Tiberio grey lappato rectified \ matt rectified

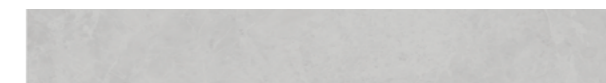

SG850292R\6 \ SG850290R\6
 Подступёнок Монте Тиберио серый лапатированный обрезной \
 матовый обрезной 80×10,7×0,9
 Riser Monte Tiberio grey lappato rectified \ matt rectified



SG850292R\8BT \ SG850290R\8BT
 Плинтус Монте Тиберио серый лапатированный обрезной \ мато-
 вый обрезной 80×9,5×0,9
 Plinth Monte Tiberio grey lappato rectified \ matt rectified

SG572492R \ SG572490R
 Монте Тиберио серый лапатированный
 обрезной \ матовый обрезной 80×160×0,9
 Monte Tiberio grey lappato rectified \ matt rectified



SG850292R\GCF
 Ступень клеёная Монте Тиберио
 серый лапатированный 33×80×0,9
 Glued step Monte Tiberio grey lappato



SG850290R\GCF
 Ступень клеёная Монте Тиберио
 серый матовый 33×80×0,9
 Glued step Monte Tiberio grey matt

	шт. \ pcs	м²	кг \ kg	кор. \ box	м²	кг \ kg
80×160	9	3,84	76,8	16	61,44	1292
80×80	9	1,92	40,5	33	63,36	1366,5

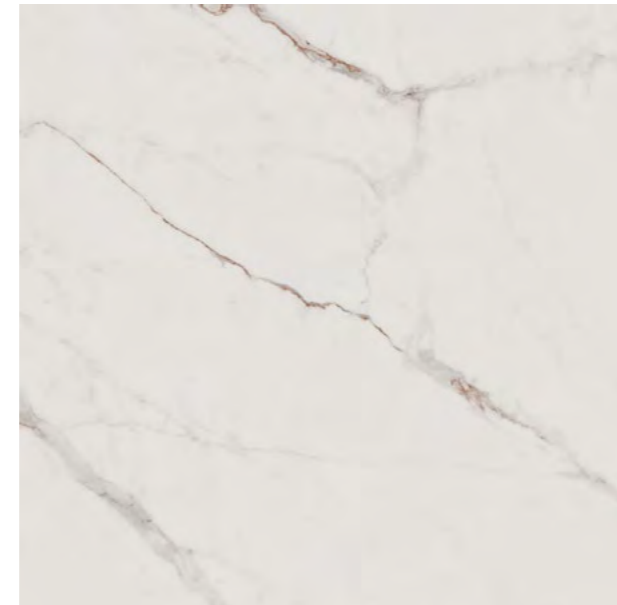

SG850092R \ SG850090R
 Монте Тиберио бежевый светлый лаппатированный обрезной \ матовый обрезной 80×80×0,9
 Monte Tiberio light beige lappato rectified \ matt rectified



SG850092R\6 \ SG850090R\6
 Подступёнок Монте Тиберио бежевый светлый лаппатированный обрезной \ матовый обрезной 80×10,7×0,9
 Riser Monte Tiberio light beige lappato rectified \ matt rectified



SG850092R\8BT \ SG850090R\8BT
 Плинтус Монте Тиберио бежевый светлый лаппатированный обрезной \ матовый обрезной 80×9,5×0,9
 Plinth Rialto light beige lappato rectified \ matt rectified

SG572292R \ SG572290R
 Монте Тиберио бежевый светлый лаппатированный обрезной \ матовый обрезной 80×160×0,9
 Monte Tiberio light beige lappato rectified \ matt rectified



SG850092R\GCF
 Ступень клеёная Монте Тиберио бежевый светлый лаппатированный 33×80×0,9
 Glued step Monte Tiberio light beige lappato



SG850090R\GCF
 Ступень клеёная Монте Тиберио бежевый светлый матовый 33×80×0,9
 Glued step Monte Tiberio light beige matt

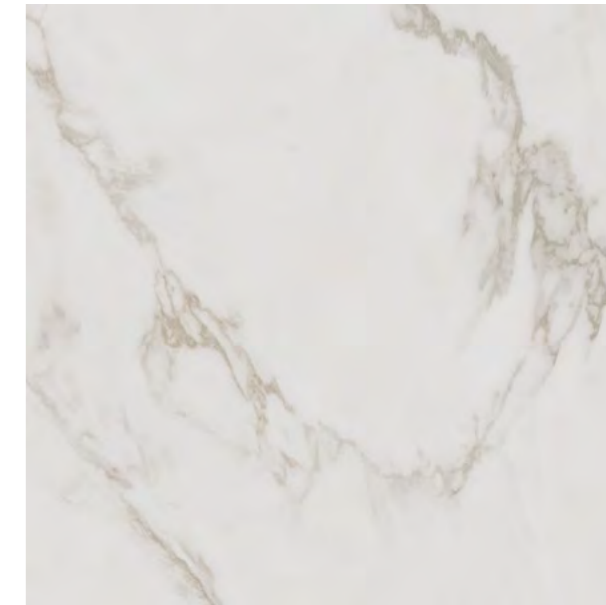
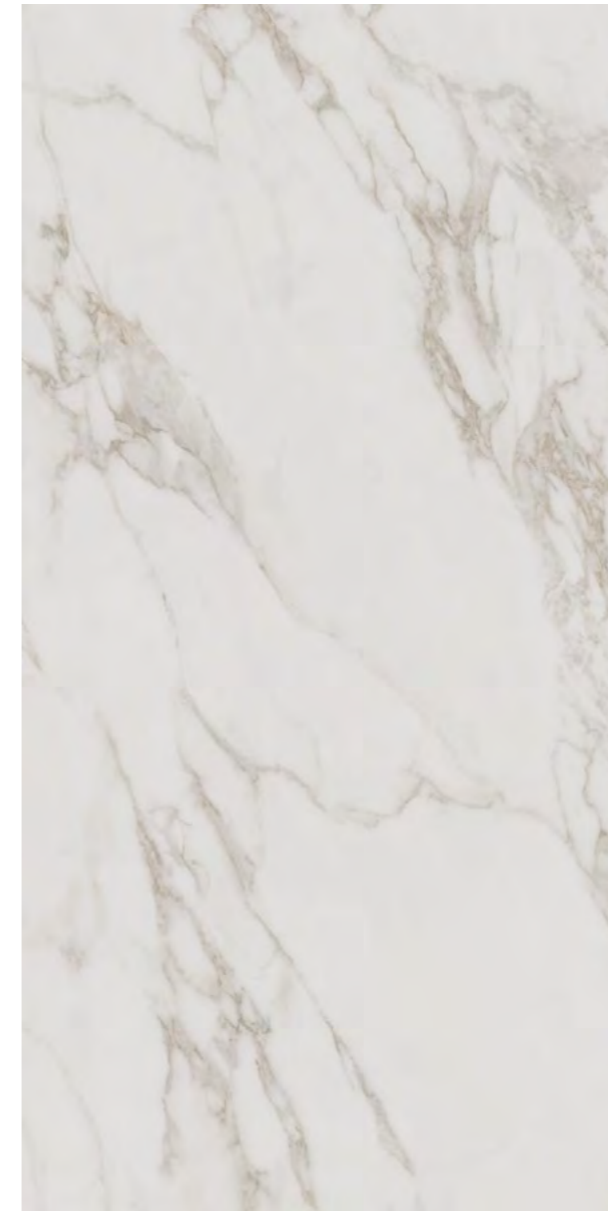

SG850192R \ SG850190R
 Монте Тиберио серый светлый лаппатированный обрезной \ матовый обрезной 80×80×0,9
 Monte Tiberio light grey lappato rectified \ matt rectified



SG850192R\6 \ SG850190R\6
 Подступёнок Монте Тиберио серый светлый лаппатированный обрезной \ матовый обрезной 80×10,7×0,9
 Riser Monte Tiberio light grey lappato rectified \ matt rectified



SG850192R\8BT \ SG850190R\8BT
 Плинтус Монте Тиберио серый светлый лаппатированный обрезной \ матовый обрезной 80×9,5×0,9
 Plinth Monte Tiberio light grey lappato rectified \ matt rectified

SG572392R \ SG572390R
 Монте Тиберио серый светлый лаппатированный обрезной \ матовый обрезной 80×160×0,9
 Monte Tiberio light grey lappato rectified \ matt rectified



SG850192R\GCF
 Ступень клеёная Монте Тиберио серый светлый лаппатированный 33×80×0,9
 Glued step Monte Tiberio light grey lappato



SG850190R\GCF
 Ступень клеёная Монте Тиберио серый светлый матовый 33×80×0,9
 Glued step Monte Tiberio light grey matt

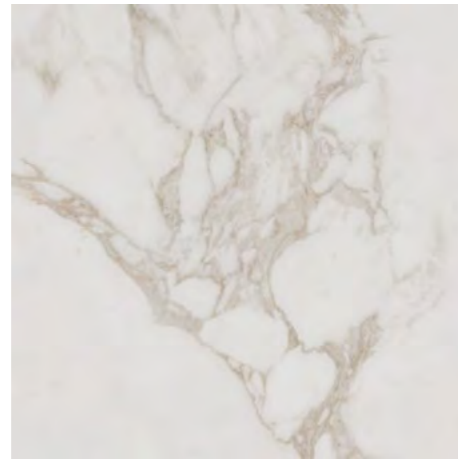
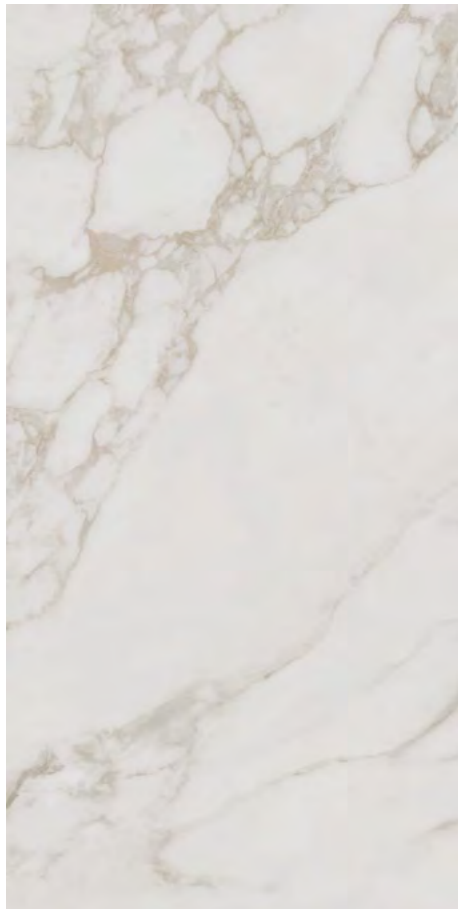

SG654422R \ SG654420R
 Монте Тиберио серый светлый лаппатированный обрезной \ матовый обрезной 60×60×0,9
 Monte Tiberio light grey lappato rectified \ matt rectified



ID169
 Декор Монте Тиберио наборный лаппатированный 48×29,5×0,9
 Decor Monte Tiberio compounded lappato



ID168
 Декор Монте Тиберио наборный матовый 48×29,5×0,9
 Decor Monte Tiberio compounded matt



SG540722R \ SG540720R
 Монте Тиберио серый светлый лаппатированный обрезной \ матовый обрезной 60×119,5×0,9
 Monte Tiberio light grey lappato \ matt rectified rectified



SG540722R\5 \ SG540720R\5
 Подступёнок Монте Тиберио серый светлый лаппатированный обрезной \ матовый обрезной 119,5×10,7×0,9
 Riser Monte Tiberio light grey lappato rectified \ matt rectified

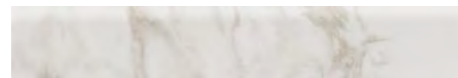

SG654422R\6BT \ SG654420R\6BT
 Плинтус Монте Тиберио серый светлый лаппатированный обрезной \ матовый обрезной 60×9,5×0,9
 Plinth Rialto light grey lappato rectified \ matt rectified



SG540722R\GCF
 Ступень клеёная Монте Тиберио серый светлый лаппатированный 33×119,5×0,9
 Glued step Monte Tiberio light grey lappato



SG540720R\GCF
 Ступень клеёная Монте Тиберио серый светлый матовый 33×119,5×0,9
 Glued step Monte Tiberio light grey matt



НЕКОТОРЫЕ ИЗ ВАРИАНТОВ РИСУНКА | SOME OF THE PATTERN OPTIONS

серый светлый light grey

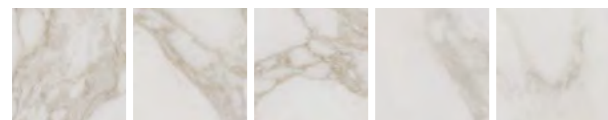

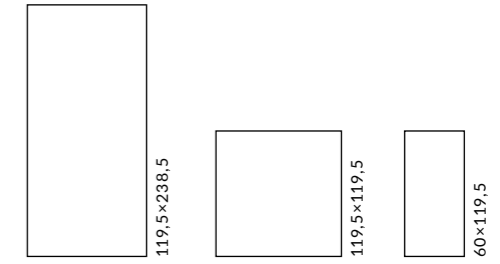

ОБЛАСТЬ ПРИМЕНЕНИЯ | PLACE OF APPLICATION

-  **Общественные помещения со средним уровнем проходимости |**
Medium traffic public spaces
-  **Частный интерьер | Residential**
-  **Экстерьер | Exterior**

ЦВЕТ | COLOUR

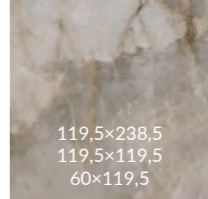
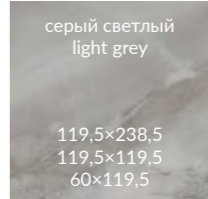
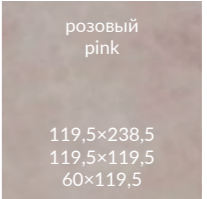
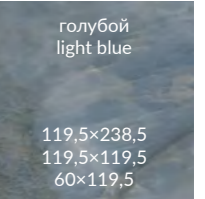
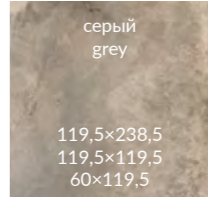
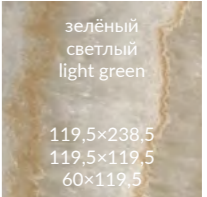
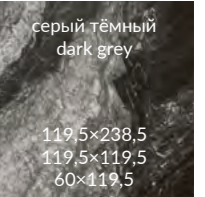
 <p>119,5×238,5 119,5×119,5 60×119,5</p>		
 <p>серый светлый light grey</p> <p>119,5×238,5 119,5×119,5 60×119,5</p>	 <p>розовый pink</p> <p>119,5×238,5 119,5×119,5 60×119,5</p>	 <p>голубой light blue</p> <p>119,5×238,5 119,5×119,5 60×119,5</p>
 <p>серый grey</p> <p>119,5×238,5 119,5×119,5 60×119,5</p>	 <p>зелёный светлый light green</p> <p>119,5×238,5 119,5×119,5 60×119,5</p>	 <p>серый тёмный dark grey</p> <p>119,5×238,5 119,5×119,5 60×119,5</p>



	шт. \ pcs	м²	кг \ kg	кор. \ box	м²	кг \ kg
119,5×238,5	11	-	-	15/5	42,75/14,25	1171/448,665
119,5×119,5	11	2,856	72	16	45,696	1212
60×119,5	9	2,151	41,8	24	51,62	1023,6



SG597402R
 Ониче лапатированный обрезной 119,5×238,5×1,1
 Onice lappato rectified



SG597502R
 Ониче розовый лапатированный обрезной 119,5×238,5×1,1
 Onice pink lappato rectified



SG597602R
 Ониче голубой лапатированный обрезной 119,5×238,5×1,1
 Onice light blue lappato rectified



SG597302R
 Ониче серый светлый лапатированный обрезной 119,5×238,5×1,1
 Onice light grey lappato rectified



SG50005922R
 Ониче лапатированный обрезной 60×119,5×0,9
 Onice lappato rectified



SG50006022R
 Ониче розовый лапатированный обрезной 60×119,5×0,9
 Onice pink lappato rectified

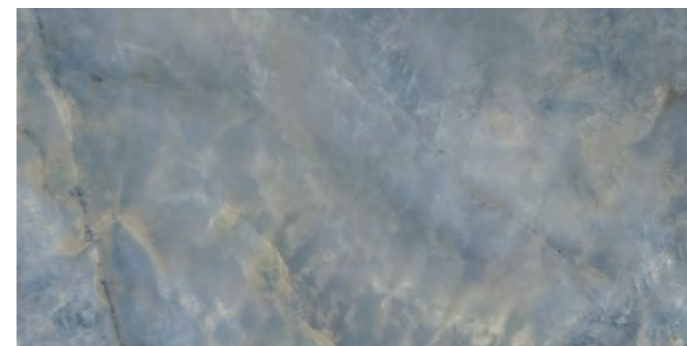

SG50006122R
 Ониче голубой лапатированный обрезной 60×119,5×0,9
 Onice light blue lappato rectified



SG50005822R
 Ониче серый светлый лапатированный обрезной 60×119,5×0,9
 Onice light grey lappato rectified





SG015902R
 Ониче серый лаппатированный обрезной
 119,5×119,5×1,1
 Onice grey lappato rectified

◆ V4 3
 F 8



SG016002R
 Ониче розовый лаппатированный обрезной
 119,5×119,5×1,1
 Onice pink lappato rectified

◆ V3 3
 F 8



SG016102R
 Ониче голубой лаппатированный обрезной
 119,5×119,5×1,1
 Onice light blue lappato rectified

◆ V4 3
 F 10



SG015802R
 Ониче серый светлый лаппатированный обрезной
 119,5×119,5×1,1
 Onice light grey lappato rectified

◆ V3 3
 F 10





SG595202R
 Ониче зелёный светлый обрезной
 лапатированный 119,5×238,5×1,1
 Onice light green rectified lappato

◆ V4 3
 F 3



SG595602R
 Ониче серый обрезной
 лапатированный 119,5×238,5×1,1
 Onice grey rectified lappato

◆ V4 3
 F 6



SG595902R
 Ониче серый тёмный обрезной
 лапатированный 119,5×238,5×1,1
 Onice dark grey rectified lappato

◆ V4 3
 F 4



SG567222R
 Ониче зелёный светлый обрезной
 лапатированный 60×119,5×0,9
 Onice light green rectified lappato

◆ V4 3
 F 24

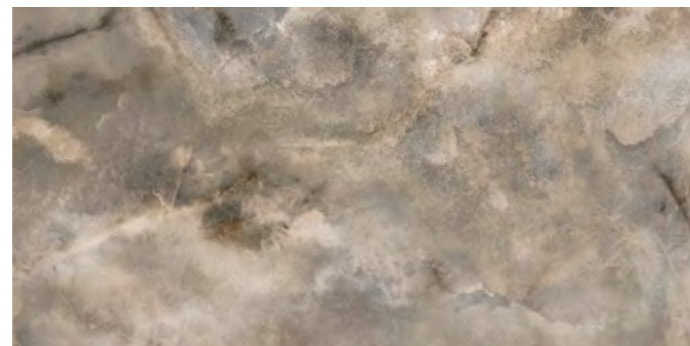

SG567422R
 Ониче серый обрезной
 лапатированный 60×119,5×0,9
 Onice grey rectified lappato

◆ V4 3
 F 46



SG567722R
 Ониче серый тёмный обрезной
 лапатированный 60×119,5×0,9
 Onice dark grey rectified lappato

◆ V4 3
 F 32

НЕКОТОРЫЕ ИЗ ВАРИАНТОВ РИСУНКА | SOME OF THE PATTERN OPTIONS

серый
grey



розовый
pink



голубой
light blue

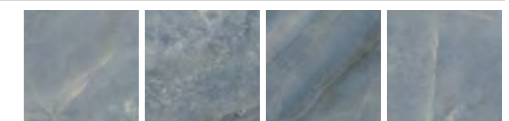

зелёный
светлый
light green



серый
grey

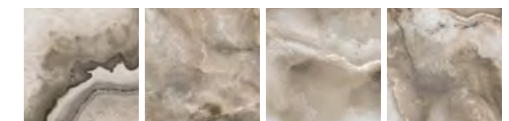

серый тёмный
dark grey



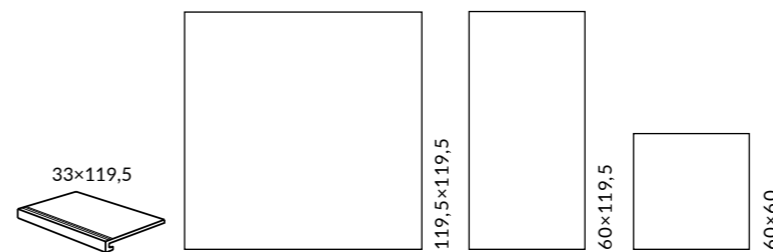

ОБЛАСТЬ ПРИМЕНЕНИЯ | PLACE OF APPLICATION

- Общественные помещения с высоким уровнем проходимости | Heavy traffic public spaces
- Частный интерьер | Residential
- Экстерьер | Exterior
- Лестницы | Stairs



DL503120R
Альбино серый обрезной 60×119,5×0,9
Albino grey rectified



DL013300R
Альбино серый обрезной 119,5×119,5×1,1
Albino grey rectified

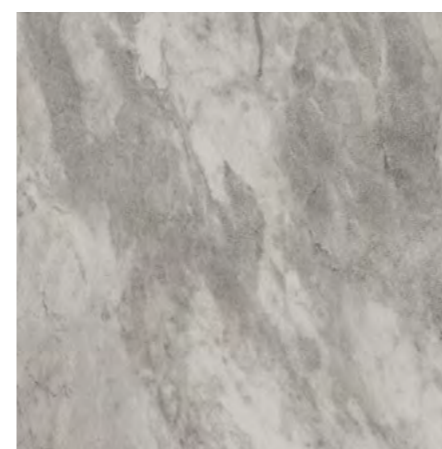

DL602720R
Альбино серый обрезной 60×60×0,9
Albino grey rectified



DL503100R\GCF
Ступень клееная Альбино серый обрезной 33×119,5
glued step Albino grey rectified

Технология изготовления ступеней представлена на стр. 538.
Step manufacturing technology is on the page 538.

	шт. \ pcs	м²	кг \ kg	кор. \ box	м²	кг \ kg
119,5×119,5	11	2	2,856	16	45,696	1212
60×119,5	9	3	2,151	24	51,6	1024
60×60	9	5	1,8	30	54	1125



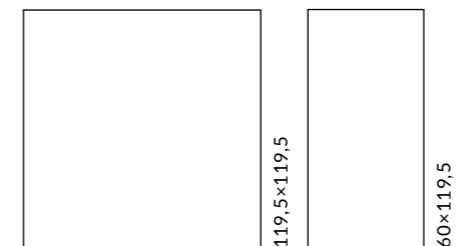

ОБЛАСТЬ ПРИМЕНЕНИЯ | PLACE OF APPLICATION

- Общественные помещения с средним уровнем проходимости | Medium traffic public spaces
- Частный интерьер | Residential
- Экстерьер | Exterior

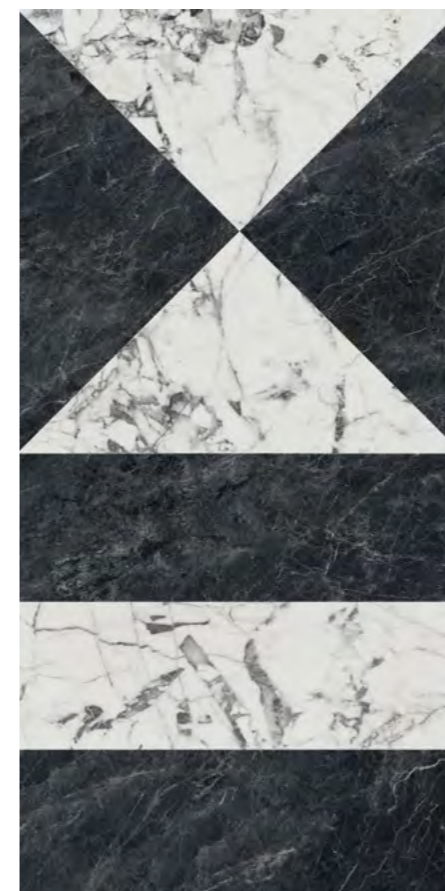

SG565422R
 Бьянко Неро белый чёрный
 обрезной лаппатированный 60×119,5×0,9 F 8
 Bianco Nero black white rectified lappato



SG013302R
 Бьянко Неро белый чёрный обрезной лаппатированный 119,5×119,5×1,1 F 2
 Bianco Nero black white rectified lappato

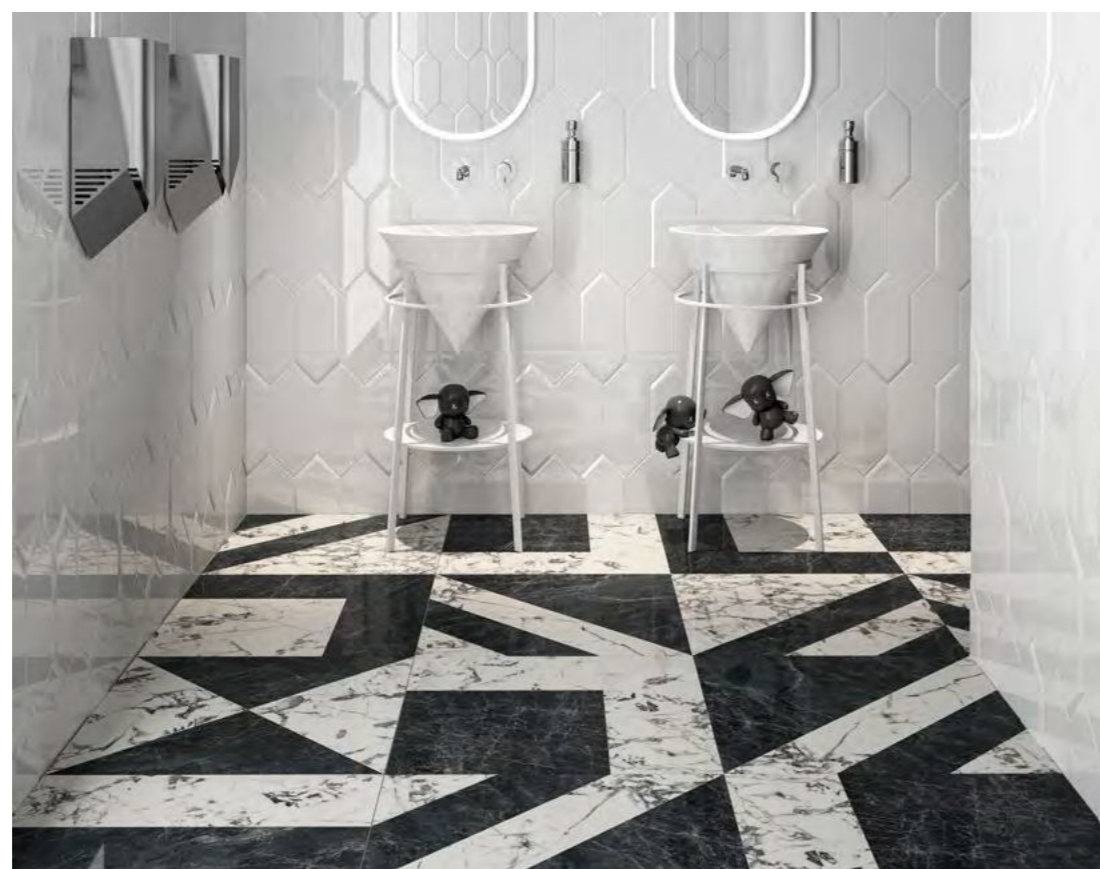

	шт. \ pcs	м²	кг \ kg	кор. \ box	м²	кг \ kg
119,5×119,5	2	2,856	72	16	45,696	1182
60×119,5	3	2,151	41,8	24	51,62	1023,6



SYSTEM
PRO

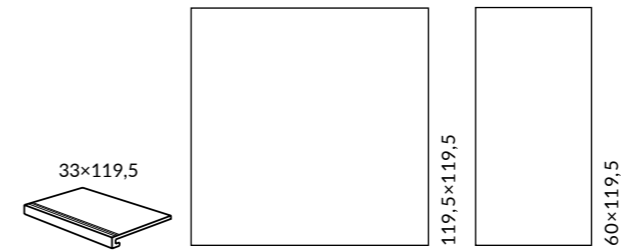

ОБЛАСТЬ ПРИМЕНЕНИЯ | PLACE OF APPLICATION

-  **Общественные помещения с высоким уровнем проходимости | Heavy traffic public spaces**
-  **Частный интерьер | Residential**
-  **Экстерьер | Exterior**
-  **Лестницы | Stairs**



DL502820R
Гриджио серый обрезной 60×119,5×0,9
Grigio grey rectified



DL013000R
Гриджио серый обрезной 119,5×119,5×1,1
Grigio grey rectified



DL502800R\GCF
Ступень клееная Гриджио серый
обрезной 33×119,5
glued step Grigio grey rectified

Технология изготовления ступеней представлена на стр. 538.
Step manufacturing technology is on the page 538.

	шт. \ pcs	м ²	кг \ kg	кор. \ box	м ²	кг \ kg
119,5×119,5	2	2,856	72	16	45,696	1212
60×119,5	3	2,151	41,8	24	51,6	1024



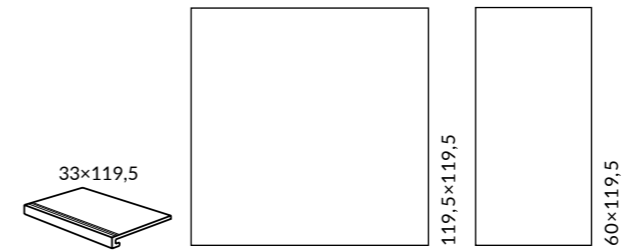

СИЛЬВЕР РУТ SILVER ROOT



ОБЛАСТЬ ПРИМЕНЕНИЯ | PLACE OF APPLICATION

-  **Общественные помещения с высоким уровнем проходимости | Heavy traffic public spaces**
-  **Частный интерьер | Residential**
-  **Экстерьер | Exterior**
-  **Лестницы | Stairs**



DL502920R
Сильвер Рут серый обрезной
60×119,5×0,9
Silver Root grey rectified



DL013100R
Сильвер Рут серый обрезной 119,5×119,5×1,1
Silver Root grey rectified



DL502900R\GCF
Ступень клееная Сильвер Рут
серый обрезной 33×119,5
glued step Silver Root grey rectified

Технология изготовления ступеней представлена на стр. 538.
Step manufacturing technology is on the page 538.

		шт. \ pcs	м ²	кг \ kg	кор. \ box	м ²	кг \ kg
119,5×119,5	11	2	2,856	72	16	45,696	1212
60×119,5	9	3	2,151	41,8	24	51,6	1024



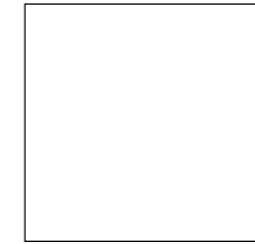

60x60

ОБЛАСТЬ ПРИМЕНЕНИЯ | PLACE OF APPLICATION

-  **Общественные помещения с средним уровнем проходимости** | Medium traffic public spaces
-  **Частный интерьер** | Residential
-  **Экстерьер** | Exterior
-  **Лестницы** | Stairs

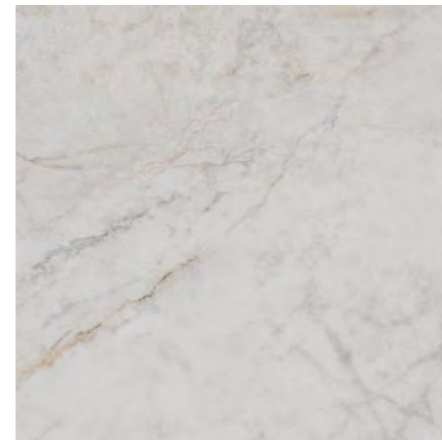

SG654022R
Серенада белый лапатированный обрезной 60x60x0,9
Serenata white lappato rectified



SG654122R
Серенада бежевый тёмный лапатированный обрезной 60x60x0,9
Serenata dark beige lappato rectified

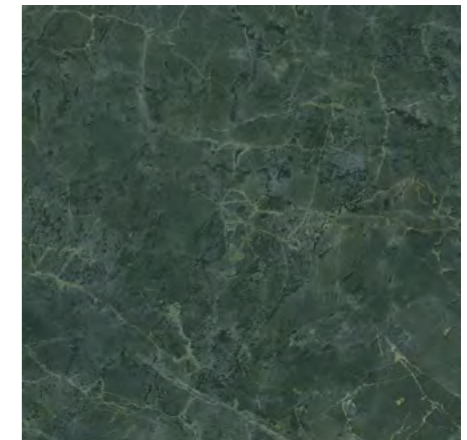

SG654222R
Серенада зелёный лапатированный обрезной 60x60x0,9
Serenata green lappato rectified



OS\A284\SG606220RL
Бордюр Серенада 1 лапатированный обрезной 60x7,2
Border Serenata 1 lappato rectified



OS\A286\SG606220RL
Бордюр Серенада 2 лапатированный обрезной 60x7,2
Border Serenata 2 lappato rectified



OS\A313\SG606220RL
Бордюр Серенада 3 лапатированный обрезной 60x7,2
Border Serenata 3 lappato rectified



OS\A283\SG606220RL
Вставка Серенада 1 лапатированный обрезной 7,2x7,2
Insert Serenata 1 lappato rectified



OS\A285\SG606220RL
Вставка Серенада 2 лапатированный обрезной 7,2x7,2
Insert Serenata 2 lappato rectified



OS\A312\SG606220RL
Вставка Серенада 3 лапатированный обрезной 7,2x7,2
Insert Serenata 3 lappato rectified



T038\SG6540
Декор Серенада мозаичный белый лапатированный 32x32
Decor Serenata mosaic white lappato



T038\SG6541
Декор Серенада мозаичный бежевый тёмный лапатированный 32x32
Decor Serenata mosaic dark beige lappato



T038\SG6542
Декор Серенада мозаичный зелёный лапатированный 32x32
Decor Serenata mosaic green lappato

Координированная настенная плитка «Серенада» для этой серии представлена в Генеральном каталоге «Керамическая плитка для стен 2024». The "Serenata" wall tiles in the same style is featured in the General Catalogue "Ceramic tiles 2024".

		шт. \ pcs	м²	кг \ kg		кор. \ box	м²	кг \ kg
60x60	9 	5	1,8	36,5	30	54	1125	



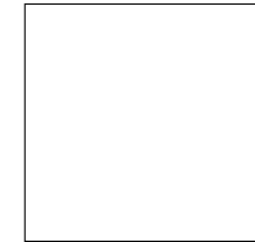

60x60

ОБЛАСТЬ ПРИМЕНЕНИЯ | PLACE OF APPLICATION

Общественные помещения с средним уровнем проходимости |
Medium traffic public spaces

Частный интерьер | Residential

Экстерьер | Exterior

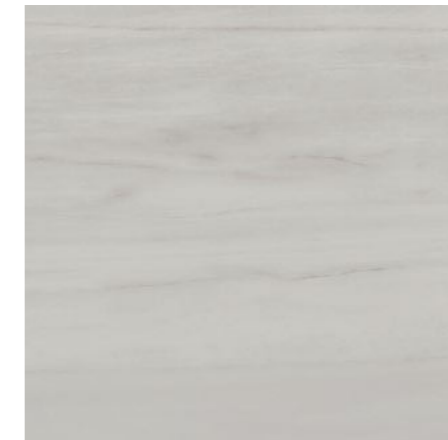

SG647222R
Белем серый светлый
лапатированный обрезной 60x60x0,9
Belem light grey lappato rectified



SG647320R
Белем серый светлый
натуральный обрезной 60x60x0,9
Belem light grey natural rectified



Координированная настенная плитка «Белем» для этой серии представлена в Генеральном каталоге «Керамическая плитка для стен 2024». The «Belem» wall tiles in the same style is featured in the General Catalogue «Ceramic tiles 2024».

		шт. \ pcs	м ²	кг \ kg	кор. \ box	м ²	кг \ kg
60x60	9	5	1,8	36,5	30	54	1120



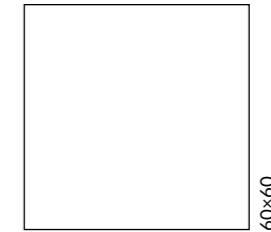



ОБЛАСТЬ ПРИМЕНЕНИЯ | PLACE OF APPLICATION

-  **Общественные помещения с средним уровнем проходимости |**
Medium traffic public spaces
-  **Частный интерьер | Residential**
-  **Экстерьер | Exterior**

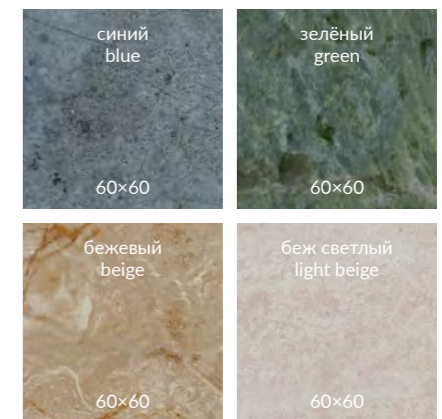
ЦВЕТ | COLOUR



Координированная настенная плитка «Эвора» для этой серии представлена в Генеральном каталоге «Керамическая плитка для стен 2024». The "Evora" wall tiles in the same style is featured in the General Catalogue "Ceramic tiles 2024".

	шт. \ pcs	м ²	кг \ kg	кор. \ box	м ²	кг \ kg
60x60	9 	5	1,8	30 	54	1120



SG647822R
Эвора бежевый обрезной лаппатированный 60×60×0,9
Evora beige rectified lappato



F 13

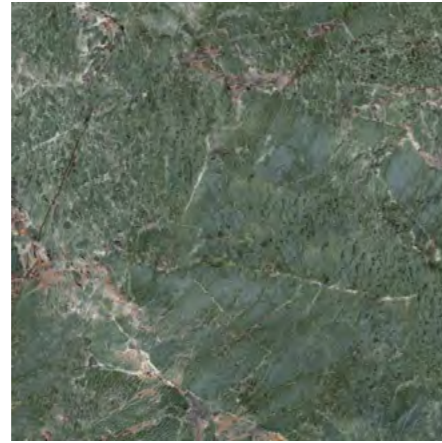

SG648022R
Эвора зелёный обрезной лаппатированный 60×60×0,9
Evora green rectified lappato



F 9



SG647922R
Эвора синий обрезной лаппатированный 60×60×0,9
Evora blue rectified lappato



F 11

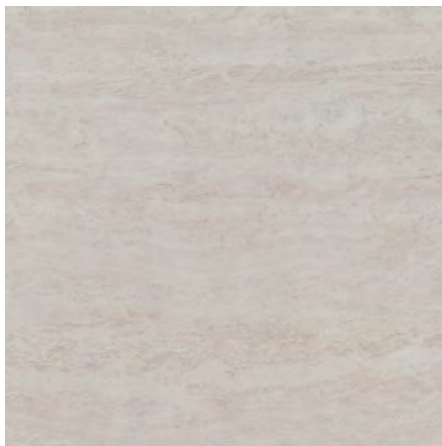

SG647622R
Эвора беж светлый обрезной лаппатированный 60×60×0,9
Evora light beige rectified lappato



F 6



DC\A37\SG6062RL
Бордюр Эвора лаппатированный 60×9,6
Border Evora lappato



DC\A36\SG606220RL
Эвора лаппатированный 9,6×9,6
Evora lappato



HGD\A516\SG606220RL
Декор Эвора угол лаппатированный 60×60
Decor Evora corner lappato



HGD\A517\SG606220RL
Декор Эвора продолжение угла лаппатированный 60×60
Decor Evora addition to corner lappato



HGD\A518\SG606220RL
Декор Эвора центр лаппатированный 60×60
Decor Evora center lappato



НЕКОТОРЫЕ ИЗ ВАРИАНТОВ РИСУНКА | SOME OF THE PATTERN OPTIONS

беж светлый light beige						
бежевый beige						
зелёный green						
синий светлый light blue						

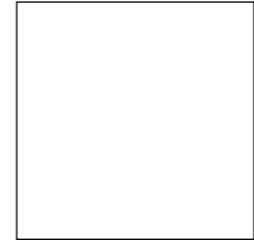

60×60

ОБЛАСТЬ ПРИМЕНЕНИЯ | PLACE OF APPLICATION

- Общественные помещения с средним уровнем проходимости | Medium traffic public spaces
- Частный интерьер | Residential
- Экстерьер | Exterior

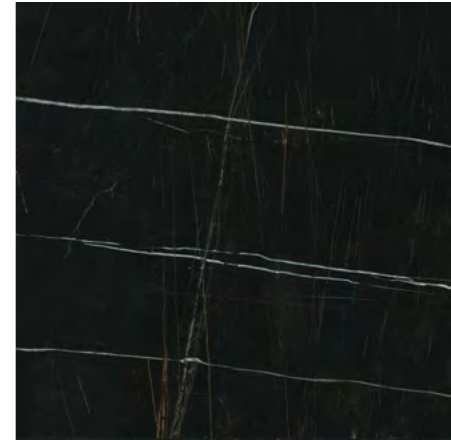

SG642122R
Греппи чёрный обрезной лаппатированный 60×60×0,9
Greppi black rectified lappato

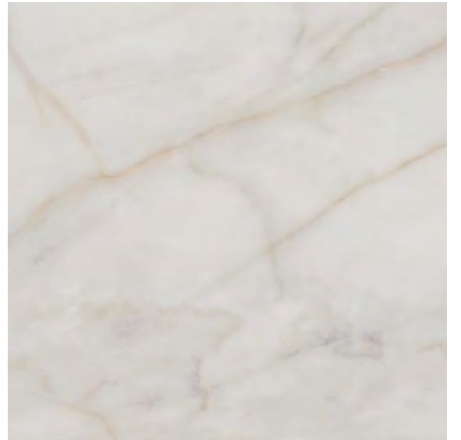

SG642022R
Греппи белый обрезной лаппатированный 60×60×0,9
Greppi white rectified lappato



ID121
Бордюр Греппи наборный 60×15,5
Border Greppi border compound



ID119T
Греппи наборный 15,5×15,5
Greppi compound



ID105T
Декор Греппи наборный 60×60
Decor Greppi compound

НЕКОТОРЫЕ ИЗ ВАРИАНТОВ РИСУНКА | SOME OF THE PATTERN OPTIONS

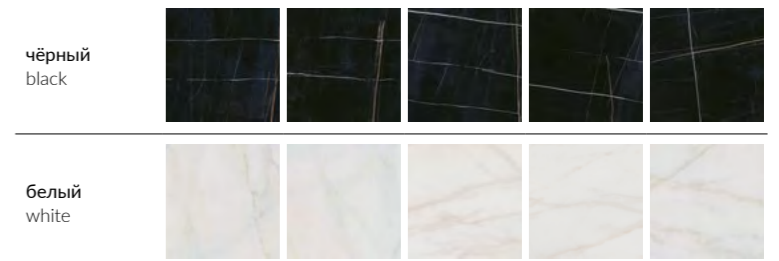

чёрный
black

белый
white

Координированная настенная плитка «Греппи» для этой серии представлена в Генеральном каталоге «Керамическая плитка для стен 2024». The "Greppi" wall tiles in the same style is featured in the General Catalogue "Ceramic tiles 2024".

	шт. \ pcs	м²	кг \ kg	кор. \ box	м²	кг \ kg
60×60	9	1,8	36,5	30	54	1120



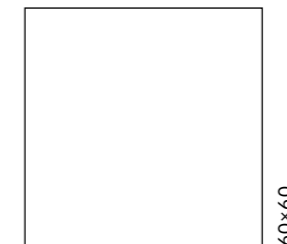

60x60

ОБЛАСТЬ ПРИМЕНЕНИЯ | PLACE OF APPLICATION

Общественные помещения с средним уровнем проходимости | Medium traffic public spaces

Частный интерьер | Residential

Экстерьер | Exterior

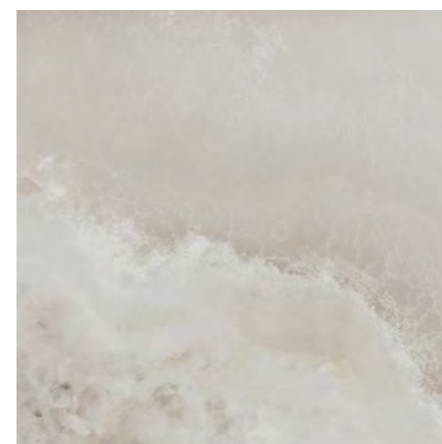

SG642222R
Джардини беж светлый обрезной лаппатированный 60x60x0,9
Giardini light beige rectified lappato

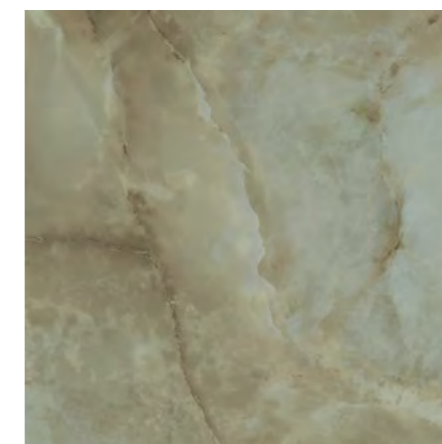

SG642322R
Джардини зелёный обрезной лаппатированный 60x60x0,9
Giardini green rectified lappato

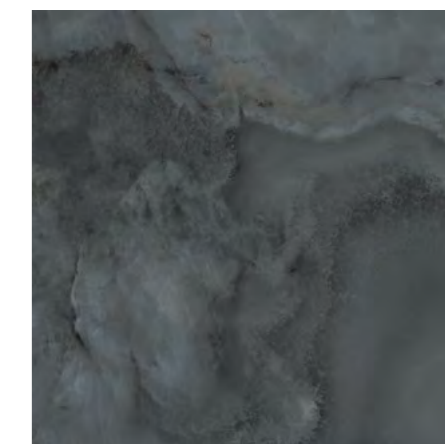

SG642422R
Джардини серый тёмный обрезной лаппатированный 60x60x0,9
Giardini dark grey rectified lappato



OS\C90\SG1609L
Джардини лаппатированный 15x15
Giardini lappato



OS\A90\SG1609L
Джардини лаппатированный 15x15
Giardini lappato



OS\B90\SG1609L
Джардини лаппатированный 15x15
Giardini lappato



OS\D90\SG1609L
Джардини лаппатированный 15x15
Giardini lappato



ID123T
Бордюр Джардини наборный лаппатированный 15x60
Border Giardini compound lappato

НЕКОТОРЫЕ ИЗ ВАРИАНТОВ РИСУНКА | SOME OF THE PATTERN OPTIONS

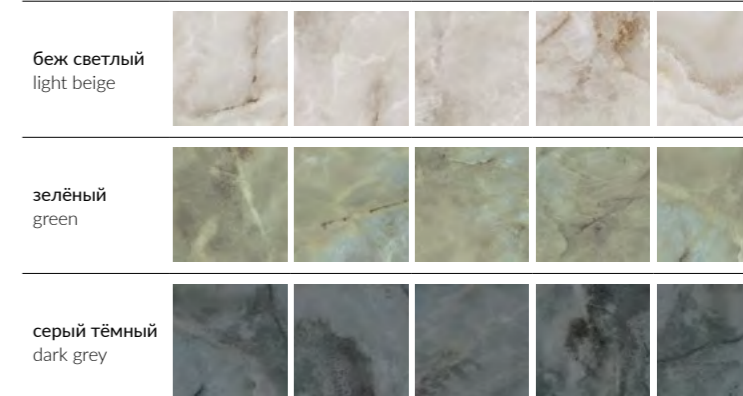





Координированная настенная плитка «Джардини» для этой серии представлена в Генеральном каталоге «Керамическая плитка для стен 2024». The "Giardini" wall tiles in the same style is featured in the General Catalogue "Ceramic tiles 2024".

		шт. \ pcs	м ²	кг \ kg	кор. \ box	м ²	кг \ kg
60x60	9	5	1,8	36,5	30	54	1120





R10 A V2 V3 3 4    

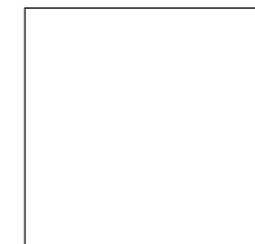

60x60

ОБЛАСТЬ ПРИМЕНЕНИЯ | PLACE OF APPLICATION

 **Общественные помещения с средним уровнем проходимости |**
Medium traffic public spaces

 **Частный интерьер |** Residential

 **Экстерьер |** Exterior



SG643020R
Буонарроти
обрезной 60x60x0,9
Buonarroti rectified

 **V3** 
F 3

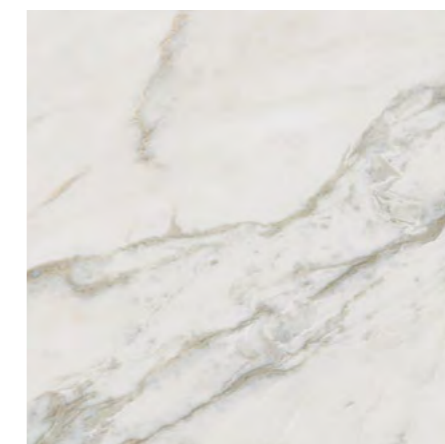

SG642820R
Буонарроти белый
обрезной 60x60x0,9
Buonarroti white rectified

 **V3** 
F 6

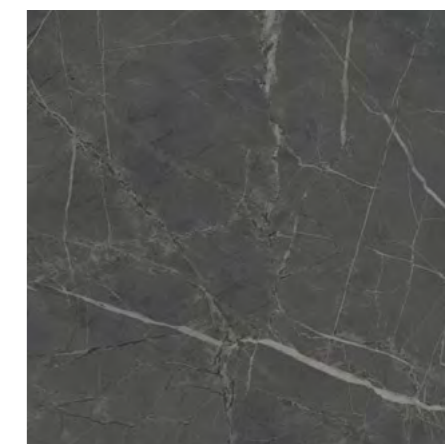

SG642920R
Буонарроти серый тёмный
обрезной 60x60x0,9
Buonarroti dark grey rectified

 **V3** 
F 6





T020\SG642820
Буонарроти мозаичный 39x35
Buonarroti mosaic

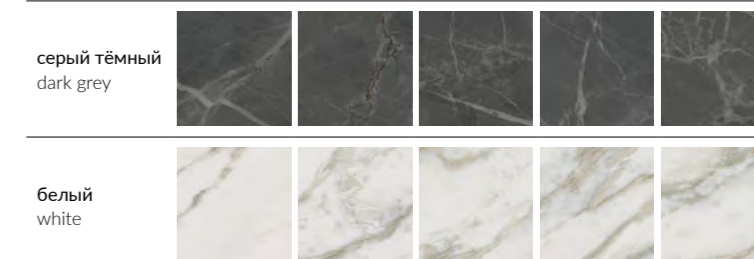

НЕКОТОРЫЕ ИЗ ВАРИАНТОВ РИСУНКА | SOME OF THE PATTERN OPTIONS



Координированная настенная плитка «Буонарроти» для этой серии представлена в Генеральном каталоге «Керамическая плитка для стен 2024». The "Buonarroti" wall tiles in the same style is featured in the General Catalogue "Ceramic tiles 2024".

		шт. \ pcs	м ²	кг \ kg	кор. \ box	м ²	кг \ kg
60x60	9 	5	1,8	36,5	30 	54	1120



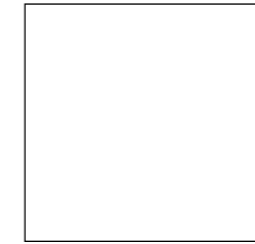

ОБЛАСТЬ ПРИМЕНЕНИЯ | PLACE OF APPLICATION

Общественные помещения с средним уровнем проходимости |
Medium traffic public spaces

Частный интерьер | Residential

Экстерьер | Exterior



ID117T
Декор Карелли наборный 60x60
Decor Carelli compound

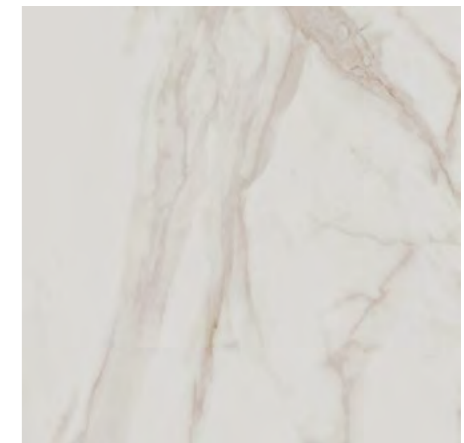

SG642622R
Карелли беж светлый обрезной
лаппатированный 60x60x0,9
Carelli light beige rectified lappato



ID122T
Бордюр Карелли наборный 60x15,5
Border Carelli compound



ID120T
Карелли наборный
15,5x15,5
Carelli compound

НЕКОТОРЫЕ ИЗ ВАРИАНТОВ РИСУНКА | SOME OF THE PATTERN OPTIONS

беж светлый
light beige



Координированная настенная плитка «Карелли» для этой серии представлена в Генеральном каталоге «Керамическая плитка для стен 2024». The «Carelli» wall tiles in the same style is featured in the General Catalogue «Ceramic tiles 2024».

		шт. \ pcs	м ²	кг \ kg	кор. \ box	м ²	кг \ kg
60x60	9	5	1,8	36,5	30	54	1120



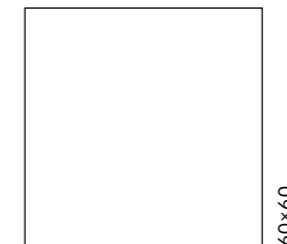

ОБЛАСТЬ ПРИМЕНЕНИЯ | PLACE OF APPLICATION

Общественные помещения с средним уровнем проходимости | Medium traffic public spaces

Частный интерьер | Residential

Экстерьер | Exterior



SG144\006T
Контарини бежевый мозаичный 31,5x30
Contarini beige mosaic



SG144\007T
Контарини белый мозаичный 31,5x30
Contarini white mosaic

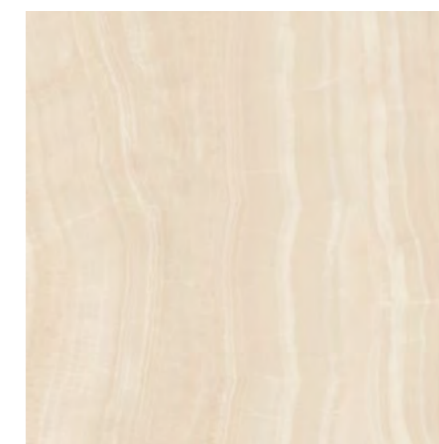

SG631622R
Контарини бежевый обрезной лаппатированный 60x60x0,9
Contarini beige rectified lappato

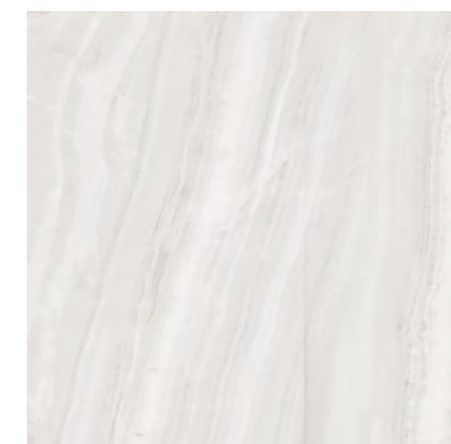

SG631722R
Контарини белый обрезной лаппатированный 60x60x0,9
Contarini white rectified lappato



НЕКОТОРЫЕ ИЗ ВАРИАНТОВ РИСУНКА | SOME OF THE PATTERN OPTIONS

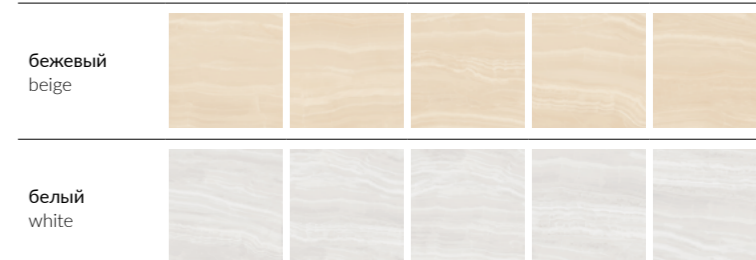

Координированная настенная плитка «Контарини» для этой серии представлена в Генеральном каталоге «Керамическая плитка для стен 2024». The "Contarini" wall tiles in the same style is featured in the General Catalogue "Ceramic tiles 2024".

		шт. \ pcs	м ²	кг \ kg	кор. \ box	м ²	кг \ kg
60x60	9	5	1,8	36,5	30	54	1120



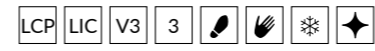

ПОНТИЧЕЛЛИ PONTICELLI

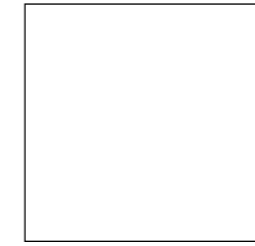

60x60

ОБЛАСТЬ ПРИМЕНЕНИЯ | PLACE OF APPLICATION

Общественные помещения с средним уровнем проходимости |
Medium traffic public spaces

Частный интерьер | Residential

Экстерьер | Exterior

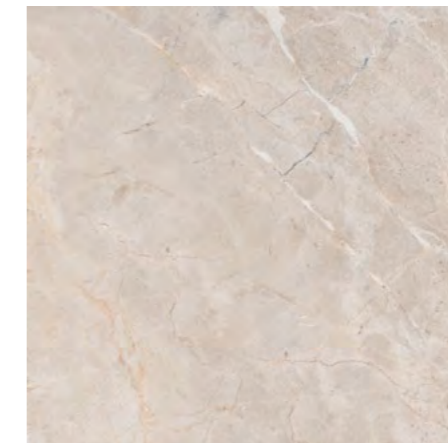

SG621322R
Понтичелли светлый обрезаной
лаппатированный 60x60x0,9
Ponticelli light rectified lappato



SG621422R
Понтичелли бежевый обрезаной
лаппатированный 60x60x0,9
Ponticelli beige rectified lappato



НЕКОТОРЫЕ ИЗ ВАРИАНТОВ РИСУНКА | SOME OF THE PATTERN OPTIONS

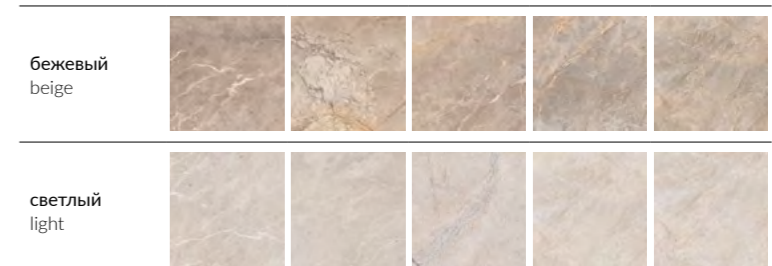

		шт. \ pcs	м ²	кг \ kg		кор. \ box	м ²	кг \ kg
60x60	9	5	1,8	36,5		30	54	1120





ГРАН ПАЛЕ GRAND PALAIS

LIC V2 3 4

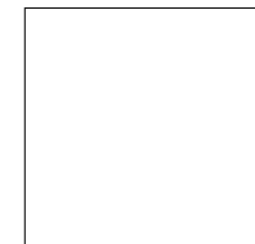

50,2×50,2

ОБЛАСТЬ ПРИМЕНЕНИЯ | PLACE OF APPLICATION

- Общественные помещения с средним уровнем проходимости |**
Medium traffic public spaces
- Частный интерьер |** Residential
- Экстерьер |** Exterior

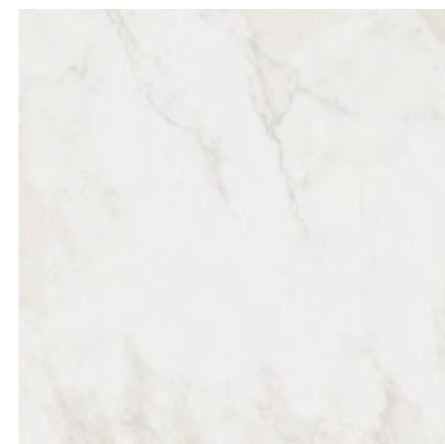

SG457120R
Гран Пале белый обрезной
50,2×50,2×0,85
Grand Palais white rectified

V2 4
F 9

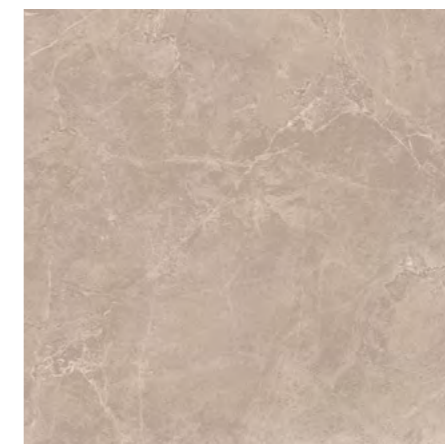

SG457220R
Гран Пале бежевый обрезной
50,2×50,2×0,85
Grand Palais beige rectified

V2 4
F 10



SG457320R
Гран Пале серый обрезной
50,2×50,2×0,85
Grand Palais grey rectified

V2 3
F 10



ID101T
Декор Гран Пале наборный 25,1×25,1
Decor Grand Palais compound

Координированная настенная плитка «Гран Пале» для этой серии представлена в Генеральном каталоге «Керамическая плитка для стен 2024». The "Grand Palais" wall tiles in the same style is featured in the General Catalogue "Ceramic tiles 2024".

		шт. \ pcs	м ²	кг \ kg	кор. \ box	м ²	кг \ kg
50,2×50,2	8,5	6	1,764	31,5	26	45,864	849



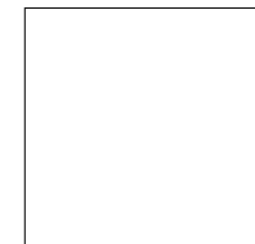

ОБЛАСТЬ ПРИМЕНЕНИЯ | PLACE OF APPLICATION

Общественные помещения с средним уровнем проходимости | Medium traffic public spaces

Частный интерьер | Residential

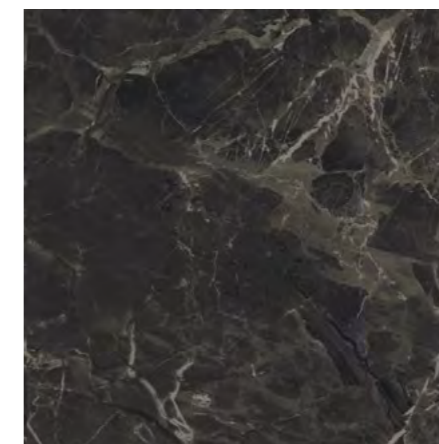

SG459322R
Коррер чёрный лаппатированный
обрезной 50,2x50,2x0,85
Correr black lappato rectified

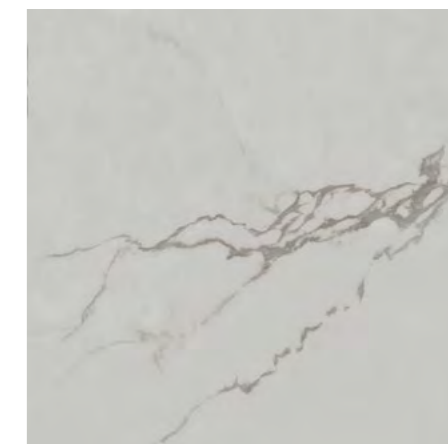

SG459222R
Коррер белый лаппатированный
обрезной 50,2x50,2x0,85
Correr white lappato rectified



VT\A634\SG459420RL
Декор Коррер 1 лаппатированный
обрезной 50,2x50,2
Decor Correr 1 lappato rectified



VT\A635\SG459420RL
Декор Коррер 2 лаппатированный
обрезной 50,2x50,2
Decor Correr 2 lappato rectified



VT\A636\SG459420RL
Декор Коррер 3 лаппатированный
обрезной 50,2x50,2
Decor Correr 3 lappato rectified

НЕКОТОРЫЕ ИЗ ВАРИАНТОВ РИСУНКА | SOME OF THE PATTERN OPTIONS

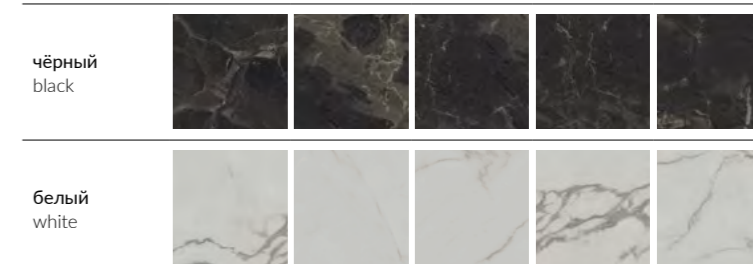

Координированная настенная плитка «Коррер» для этой серии представлена в каталоге коллекции Venezia.
The "Correr" wall tiles in the same style is featured in the catalogue of the Venezia collection.

		шт. \ pcs	м ²	кг \ kg	кор. \ box	м ²	кг \ kg
50,2x50,2	8,5	6	1,764	31,5	26	45,864	849





LIC V2 3

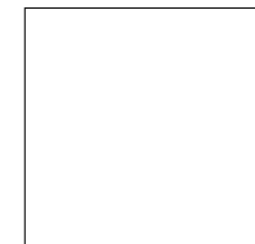

50,2×50,2

ОБЛАСТЬ ПРИМЕНЕНИЯ | PLACE OF APPLICATION

- Общественные помещения с средним уровнем проходимости |**
Medium traffic public spaces
- Частный интерьер |** Residential
- Экстерьер |** Exterior



AD\A328\SG453920
Декор Резиденция обрезной 50,2×50,2
Decor Residence rectified

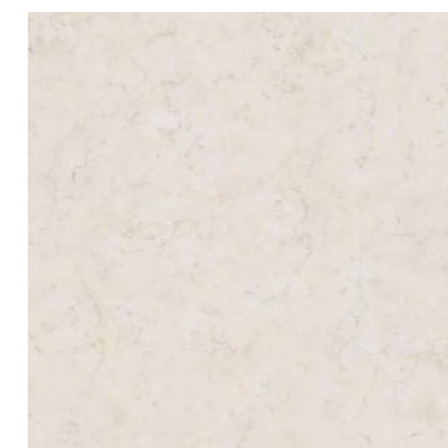

SG453920R
Резиденция бежевый обрезной
50,2×50,2×0,85
Residence beige rectified

V2 3
 F 6



AD\A329\SG453920
Бордюр Резиденция 50,2×9,6
Border Residence



AD\A330\SG453920
Резиденция 9,6×9,6
Residence

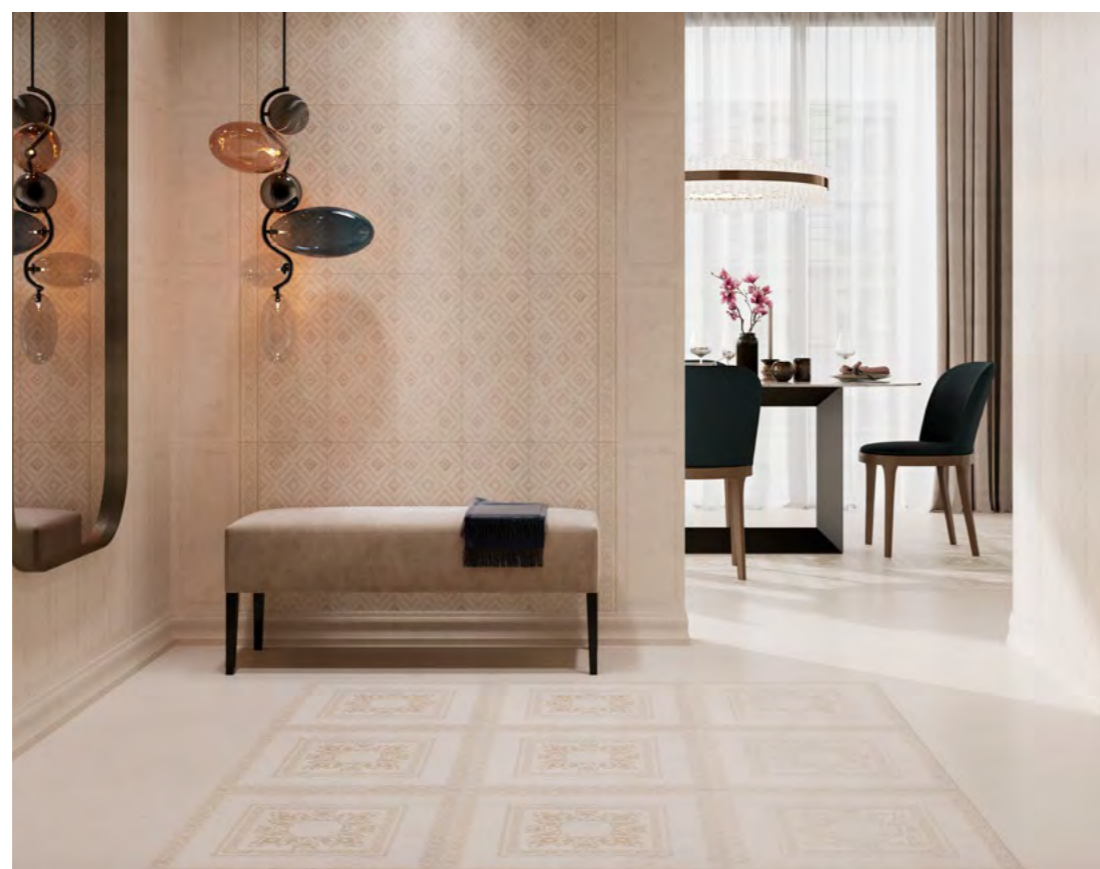

Координированная настенная плитка «Резиденция» для этой серии представлена в Генеральном каталоге «Керамическая плитка для стен 2024». The "Residence" wall tiles in the same style is featured in the General Catalogue "Ceramic tiles 2024".

		шт. \ pcs	м ²	кг \ kg	кор. \ box	м ²	кг \ kg
50,2×50,2	8,5	6	1,764	31,5	26	45,864	849



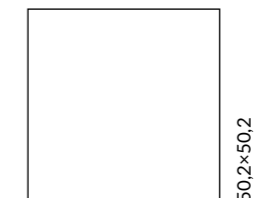

ОБЛАСТЬ ПРИМЕНЕНИЯ | PLACE OF APPLICATION

-  **Общественные помещения с средним уровнем проходимости |**
Medium traffic public spaces
-  **Частный интерьер |** Residential
-  **Экстерьер |** Exterior



SG451522R
Рочестер лаппатированный
50,2×50,2×0,85
Rochester lappato



	шт. \ pcs	м ²	кг \ kg	кор. \ box	м ²	кг \ kg
50,2×50,2	6	1,764	31,5	26	45,864	849



СОРБОННА SORBONNE

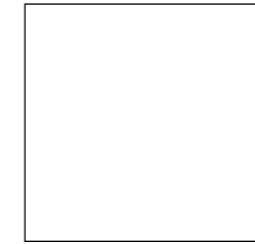

50,2×50,2

ОБЛАСТЬ ПРИМЕНЕНИЯ | PLACE OF APPLICATION

Общественные помещения с средним уровнем проходимости |
Medium traffic public spaces

Частный интерьер | Residential

Экстерьер | Exterior



AD\A427\SG4570
Декор Сорбонна 50,2×50,2
Decor Sorbonne

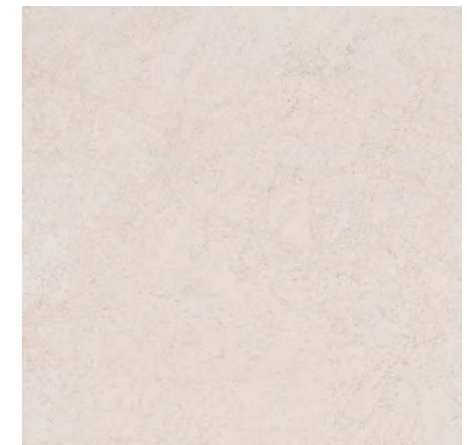

SG457020N
Сорбонна бежевый 50,2×50,2×0,85
Sorbonne beige



AD\A428\SG457020
Бордюр Сорбонна 50,2×9,6
Border Sorbonne



AD\A429\SG457020
Сорбонна 9,6×9,6
Sorbonne



STG\A607\SG457020
Декор Сорбонна ковёр угол 50,2×50,2
Decor Sorbonne Carpet corner



STG\A608\SG457020
Декор Сорбонна ковёр 50,2×50,2
Decor Sorbonne Carpet



STG\A606\SG457020
Декор Сорбонна ковёр центр 50,2×50,2
Decor Sorbonne Carpet center



AD\A425\SG457020
Сорбонна 9,6×9,6
Sorbonne



AD\A424\SG457020
Бордюр Сорбонна 50,2×9,6
Border Sorbonne

Координированная настенная плитка «Сорбонна» для этой серии представлена в Генеральном каталоге «Керамическая плитка для стен 2024». The "Sorbonna" wall tiles in the same style is featured in the General Catalogue "Ceramic tiles 2024".

		шт. \ pcs	м ²	кг \ kg	кор. \ box	м ²	кг \ kg
50,2×50,2	8,5	7	1,764	32,2		26	45,864 867



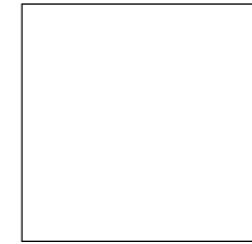
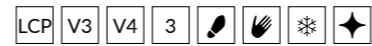

50,2×50,2

ОБЛАСТЬ ПРИМЕНЕНИЯ | PLACE OF APPLICATION

Общественные помещения с средним уровнем проходимости | Medium traffic public spaces

Частный интерьер | Residential

Экстерьер | Exterior



ID113T
Театро угол
наборный 16,5×16,5
Teatro border compound



ID112T
Бордюро Театро
наборный 50,2×16,5
Border Teatro compound

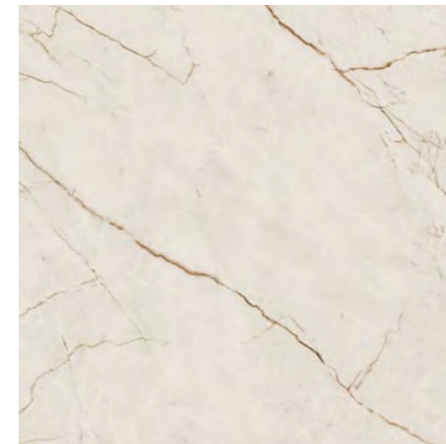

SG457722R
Театро беж светлый обрезаной
лаппатированный 50,2×50,2×0,85
Teatro light beige rectified lappato



SG457822R
Театро коричневый обрезаной
лаппатированный 50,2×50,2×0,85
Teatro brown rectified lappato



Координированная настенная плитка «Театро» для этой серии представлена в Генеральном каталоге «Керамическая плитка для стен 2024». The "Teatro" wall tiles in the same style is featured in the General Catalogue "Ceramic tiles 2024".

ID111T
Декор Театро наборный 100×100
Decor Teatro compound



	шт. \ pcs	м ²	кг \ kg	кор. \ box	м ²	кг \ kg
50,2×50,2	7	1,764	32,2	26	45,864	867



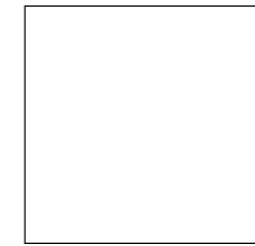

ОБЛАСТЬ ПРИМЕНЕНИЯ | PLACE OF APPLICATION

- Общественные помещения с средним уровнем проходимости |**
Medium traffic public spaces
- Частный интерьер |** Residential
- Экстерьер |** Exterior

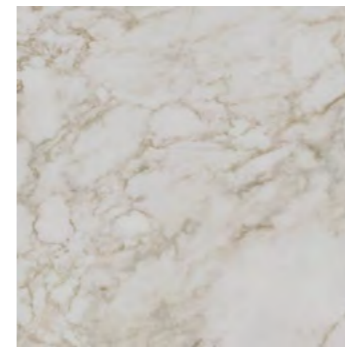

SG172300N
Кантата белый матовый 40,2x40,2x0,8
Cantata white matt

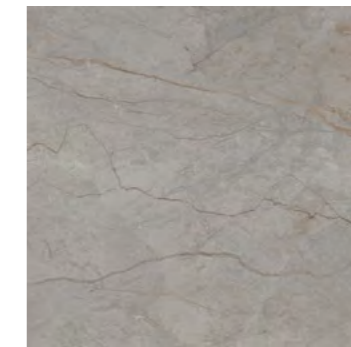

SG172500N
Кантата серый светлый матовый 40,2x40,2x0,8
Cantata light grey matt

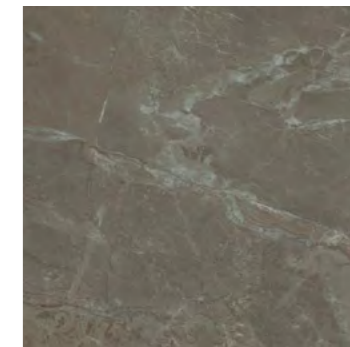

SG172400N
Кантата серый матовый 40,2x40,2x0,8
Cantata grey matt



OS\A306\SG1609N
Бордюр Кантата матовый 40,2x7,7
Border Cantata matt

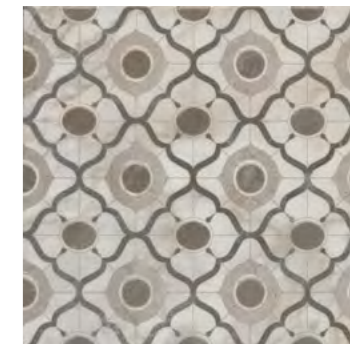

OS\A305\SG1609N
Декор Кантата матовый 40,2x40,2
Decor Cantata matt



OS\A307\SG1609N
Вставка Кантата матовый 7,7x7,7
Insert Cantata matt



Координированная настенная плитка «Кантата» для этой серии представлена в Генеральном каталоге «Керамическая плитка для стен 2024». The "Cantata" wall tiles in the same style is featured in the General Catalogue "Ceramic tiles 2024".

НЕКОТОРЫЕ ИЗ ВАРИАНТОВ РИСУНКА | SOME OF THE PATTERN OPTIONS

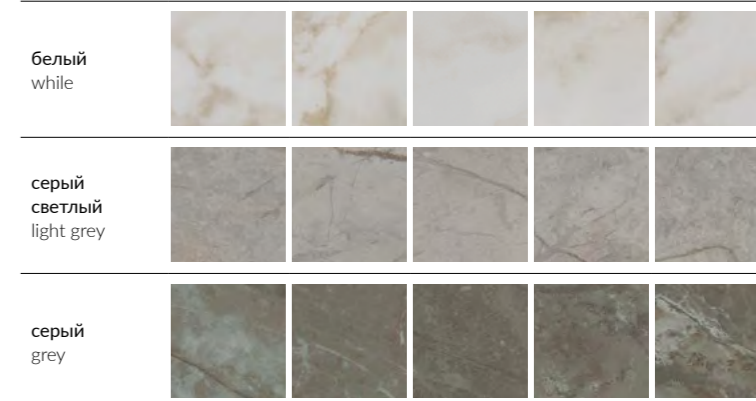

		шт. \ pcs	м²	кг \ kg	кор. \ box	м²	кг \ kg
40,2x40,2	8	10	1,62	28,7	48	77,76	1408





КАПРИЧЧО CAPRICCIO

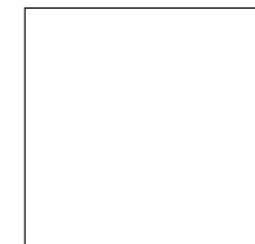

ОБЛАСТЬ ПРИМЕНЕНИЯ | PLACE OF APPLICATION

Общественные помещения с средним уровнем проходимости |
Medium traffic public spaces

Частный интерьер | Residential

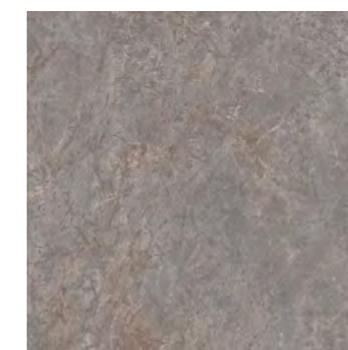

SG172100N
Каприччо серый
матовый 40,2x40,2x0,8
Capriccio grey matt



SG172200N
Каприччо коричневый
матовый 40,2x40,2x0,8
Capriccio brown matt



OS\A309\SG1609N
Бордюр Каприччо матовый 40,2x7,7
Border Capriccio matt



OS\A310\SG1609N
Вставка Каприччо матовый 7,7x7,7
Insert Capriccio matt

OS\A308\SG1609N
Декор Каприччо
матовый 40,2x40,2
Decor Capriccio matt

Координированная настенная плитка «Каприччо» для этой серии представлена в Генеральном каталоге «Керамическая плитка для стен 2024». The "Capriccio" wall tiles in the same style is featured in the General Catalogue "Ceramic tiles 2024".

		шт. \ pcs	м ²	кг \ kg	кор. \ box	м ²	кг \ kg
40,2x40,2	8	10	1,62	28,7	48	77,76	1408





LIC V2 3 4

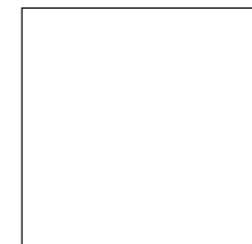

ОБЛАСТЬ ПРИМЕНЕНИЯ | PLACE OF APPLICATION

Общественные помещения с средним уровнем проходимости |
Medium traffic public spaces

Частный интерьер | Residential

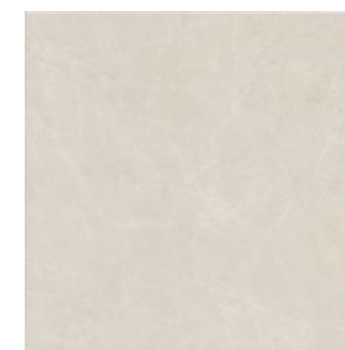

SG164600R
Лирия бежевый обрезной
40,2×40,2×0,8
Liria beige rectified

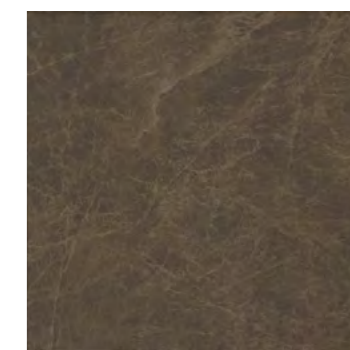

SG164700R
Лирия коричневый обрезной
40,2×40,2×0,8
Liria brown rectified



VT\A18\SG1544L
Декор Лирия ковер центр лаппатированный
40,2×40,2
Decor Liria carpet center lappato

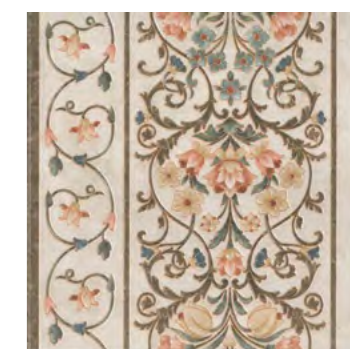

VT\A16\SG1544L
Декор Лирия ковер лаппатированный
40,2×40,2
Decor Liria carpet lappato

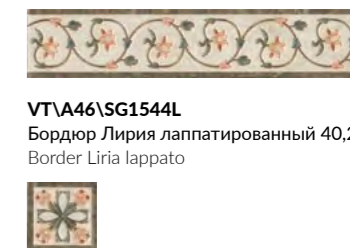

VT\A46\SG1544L
Бордюр Лирия лаппатированный 40,2×8
Border Liria lappato



VT\A47\SG1544L
Лирия лаппатированный 8×8
Liria lappato

VT\A17\SG1544L
Декор Лирия ковер угол
лаппатированный 40,2×40,2
Decor Liria carpet corner lappato

Координированная настенная плитка «Лирия» для этой серии представлена в Генеральном каталоге «Керамическая плитка для стен 2024». The "Liria" wall tiles in the same style is featured in the General Catalogue "Ceramic tiles 2024".

		шт. \ pcs	м ²	кг \ kg	кор. \ box	м ²	кг \ kg
40,2×40,2	8	10	1,62	28,7	48	77,76	1408



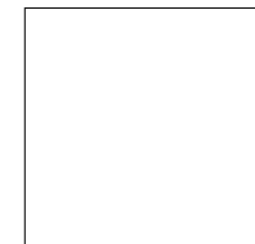

ОБЛАСТЬ ПРИМЕНЕНИЯ | PLACE OF APPLICATION

Общественные помещения с средним уровнем проходимости |
Medium traffic public spaces

Частный интерьер | Residential

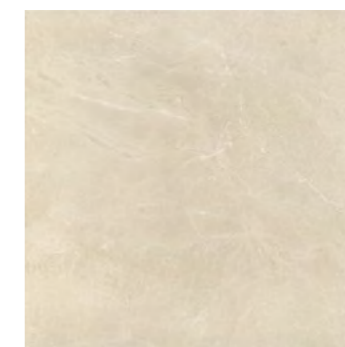

SG159600R
Орсэ бежевый обрезной
40,2×40,2×0,8
Orsay beige rectified



SG159800R
Орсэ коричневый обрезной
40,2×40,2×0,8
Orsay brown rectified



HGD\A112\SG1596L
Декор Орсэ ковёр
лаппатированный 40,2×40,2
Decor Orsay Carpet lappato

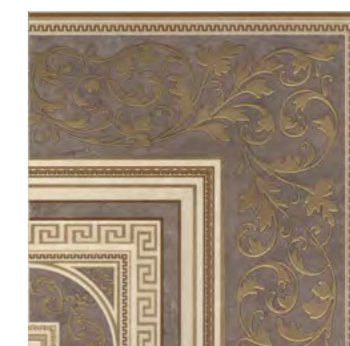

HGD\A111\SG1596L
Декор Орсэ ковёр угол
лаппатированный 40,2×40,2
Decor Orsay Carpet corner lappato



AD\A343\SG1596L
Бордюр Орсэ лаппатированный 40,2×8
Border Orsay lappato



AD\A342\SG1596L
Орсэ лаппатированный 8×8
Orsay lappato



HGD\A110\SG1596L
Декор Орсэ ковёр центр
лаппатированный 40,2×40,2
Decor Orsay Carpet center lappato

Координированная настенная плитка «Орсэ» для этой серии представлена в Генеральном каталоге "Керамическая плитка для стен 2024".
The "Orsay" wall tiles in the same style is featured in the General Catalogue "Ceramic tiles 2024".

		шт. \ pcs	м ²	кг \ kg	кор. \ box	м ²	кг \ kg
40,2×40,2	8	10	1,62	28,7	48	77,76	1408



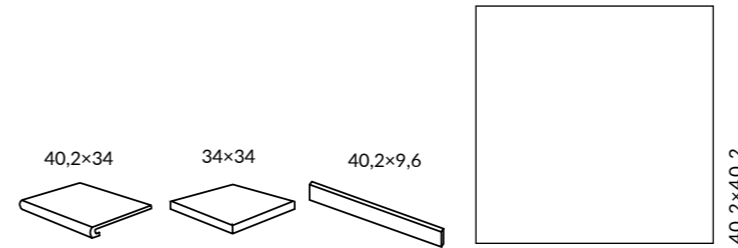

ОБЛАСТЬ ПРИМЕНЕНИЯ | PLACE OF APPLICATION

- Общественные помещения с средним уровнем проходимости | Medium traffic public spaces
- Частный интерьер | Residential
- Лестницы | Stairs



SG157200R\5BT
Плинтус Пантеон бежевый 40,2×7,6
Plinth Pantheon beige



SG157200R\4
Подступёнок Пантеон бежевый 40,2×9,6
riser Pantheon beige



SG157200R\GR\AND
Ступень угловая правая Пантеон бежевый 34×34
right corner step Pantheon beige



SG157200R\GR\ANS
Ступень угловая левая Пантеон бежевый 34×34
left corner step Pantheon beige



SG157200R\GR
Ступень фронтальная Пантеон бежевый 40,2×34
frontal step Pantheon beige

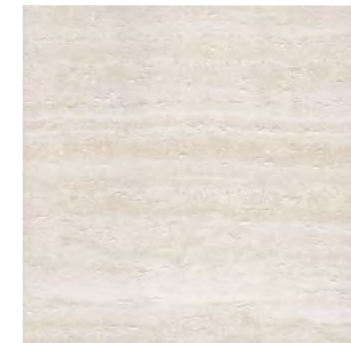

SG157100R
Пантеон беж светлый
обрезной 40,2×40,2×0,8
Pantheon light beige rectified

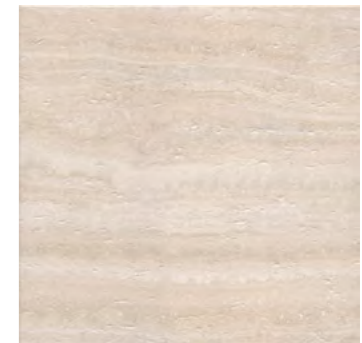

SG157200R
Пантеон бежевый
обрезной 40,2×40,2×0,8
Pantheon beige rectified



HGD\A235\SG1544L
Декор Пантеон ковёр угол
лаппатированный 40,2×40,2
Decor Pantheon Carpet corner lappato



HGD\A234\SG1544L
Декор Пантеон ковёр центр
лаппатированный 40,2×40,2
Decor Pantheon Carpet center lappato



HGD\A237\SG1544L
Пантеон лаппатированный 40,2×19,6
Pantheon lappato



HGD\A236\SG1544L
Декор Пантеон ковёр
лаппатированный 40,2×40,2
Decor Pantheon Carpet lappato



HGD\A240\SG1544L
Пантеон лаппатированный
9,6×9,6
Pantheon lappato



HGD\A239\SG1544L
Бордюр Пантеон лаппатированный 40,2×9,6
Border Pantheon lappato

Координированная настенная плитка «Пантеон» для этой серии представлена в Генеральном каталоге «Керамическая плитка для стен 2024». The "Pantheon" wall tiles in the same style is featured in the General Catalogue "Ceramic tiles 2024".
Технология изготовления ступеней представлена на стр. 538. Step manufacturing technology is on the page 538.

	шт. \ pcs	м²	кг \ kg	кор. \ box	м²	кг \ kg
40,2×40,2	8	10	1,62	28,7	48	77,76





ВЕРСАЛЬ VERSAILLES

V2 3 4    

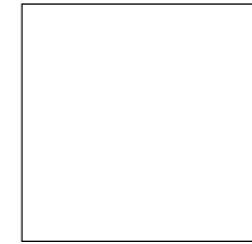

ОБЛАСТЬ ПРИМЕНЕНИЯ | PLACE OF APPLICATION

 **Общественные помещения с средним уровнем проходимости |**
Medium traffic public spaces

 **Частный интерьер | Residential**

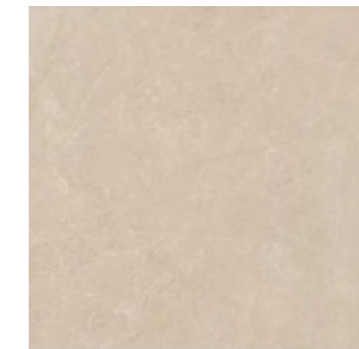

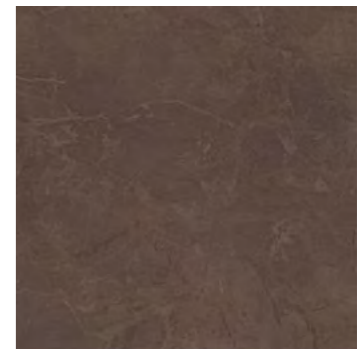

SG929620R
Версаль бежевый
обрезной 30x30x0,9
Versailles beige rectified

 **V2** 



SG929720R
Версаль коричневый
обрезной 30x30x0,9
Versailles brown rectified

 **V2** 



AD\A399\SG929620
Бордюр Версаль 30x7
Border Versailles



AD\B399\SG929720
Бордюр Версаль 30x7
Border Versailles



AD\A400\SG929620
Версаль 7x7
Versailles



AD\B400\SG929720
Версаль 7x7
Versailles

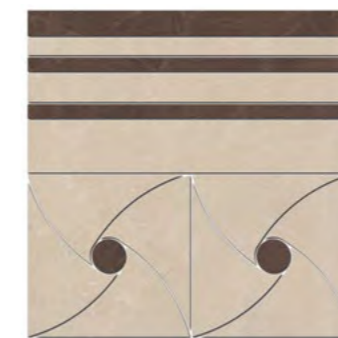

ID108T
Декор Версаль наборный 30x30
Decor Versailles compound

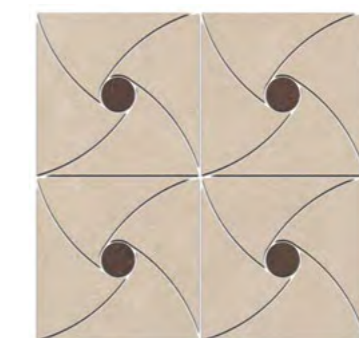

ID109T
Декор Версаль наборный 30x30
Decor Versailles compound



ID107T
Декор Версаль наборный 30x30
Decor Versailles compound

Координированная настенная плитка «Версаль» для этой серии представлена в Генеральном каталоге «Керамическая плитка для стен 2024». The "Versailles" wall tiles in the same style is featured in the General Catalogue "Ceramic tiles 2024".

		шт. \ pcs	м ²	кг \ kg	кор. \ box	м ²	кг \ kg
30x30	9 	14	1,26	24,3	40 	50,4	998



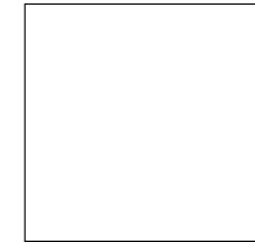

30x30

ОБЛАСТЬ ПРИМЕНЕНИЯ | PLACE OF APPLICATION

-  **Общественные помещения с средним уровнем проходимости |**
Medium traffic public spaces
-  **Частный интерьер |** Residential



VTVA631\SG9004
Декор Мираколи
матовый 30x30x0,8
Decor Miracoli matt



SG900400N
Мираколи белый
матовый 30x30x0,8
Miracoli white matt





VTVA632\SG9004
Бордюр Мираколи матовый 30x7
Border Miracoli matt

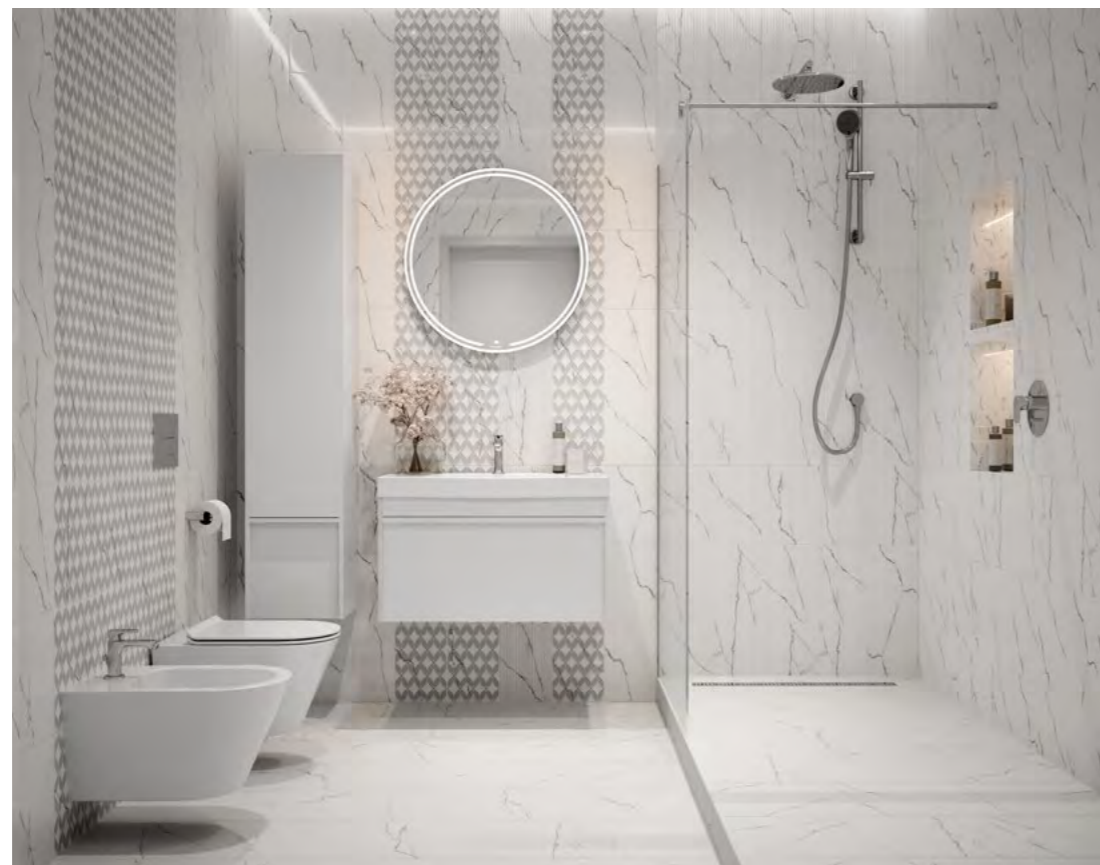

VTVA633\SG9004
Вставка Мираколи матовый 7x7
Insert Miracoli matt



Координированная настенная плитка «Мираколи» для этой серии представлена в каталоге коллекции Venezia.
The "Miracoli" wall tiles in the same style is featured in the catalogue of the Venezia collection.

		шт. \ pcs	м ²	кг \ kg		кор. \ box	м ²	кг \ kg
30x30	8	16	1,44	25,1		40	57,6	1034



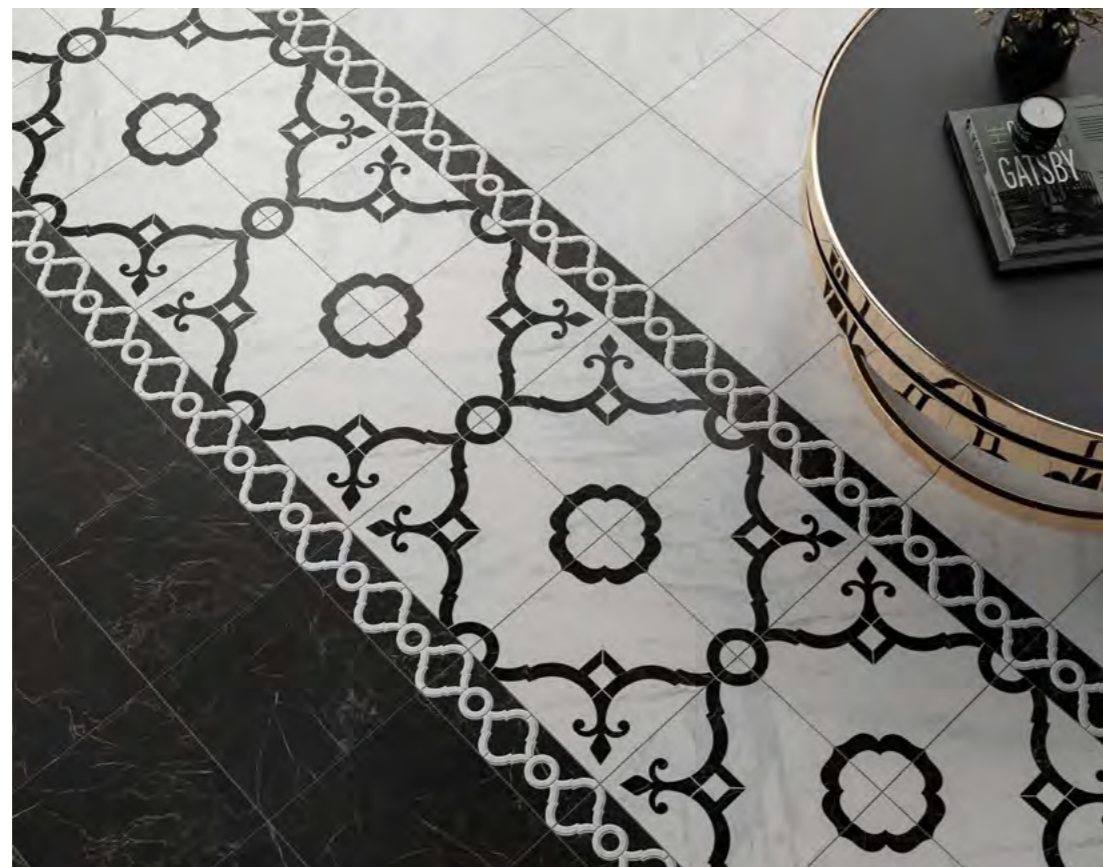

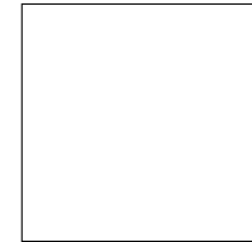

V2 3    

ФРАГОНАР FRAGONARD



ОБЛАСТЬ ПРИМЕНЕНИЯ | PLACE OF APPLICATION

-  **Общественные помещения с средним уровнем проходимости |**
Medium traffic public spaces
-  **Частный интерьер |** Residential



ID88
Декор Фрагонар наборный белый
1¼ розона 30×30
Decor Fragonard compound white

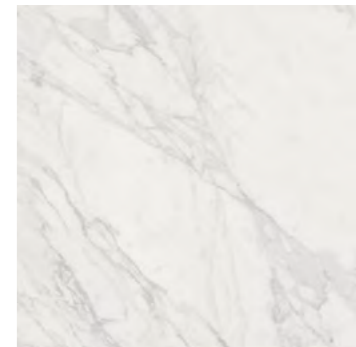

SG932120R
Фрагонар белый
обрезной 30×30×0,9
Fragonard white rectified



ID91
Бордюр Фрагонар наборный белый 30×9,9
Border Fragonard compound white



ID93T
Фрагонар наборный белый 9,9×9,9
Fragonard compound white



ID89
Декор Фрагонар наборный чёрный
1¼ розона 30×30
Decor Fragonard compound black

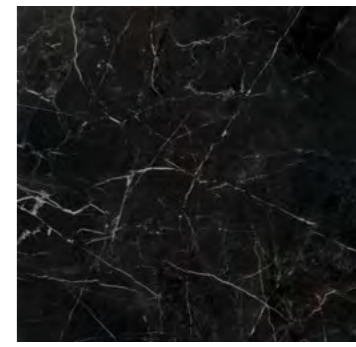

SG932220R
Фрагонар чёрный
обрезной 30×30×0,9
Fragonard black rectified



ID92
Бордюр Фрагонар наборный чёрный 30×9,9
Border Fragonard compound black



ID94T
Фрагонар наборный чёрный 9,9×9,9
Fragonard compound black

		шт. \ pcs	м ²	кг \ kg	кор. \ box	м ²	кг \ kg
30×30	9 	14	1,26	24,3	40 	50,4	998





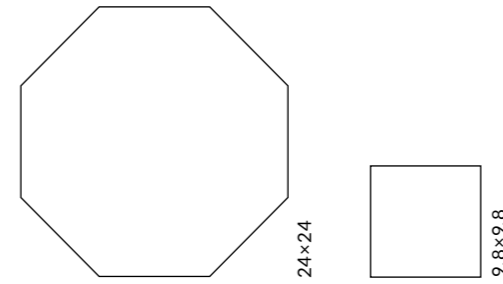

САНСЕВЕРО SANSEVERO

V2 3 4    



ОБЛАСТЬ ПРИМЕНЕНИЯ | PLACE OF APPLICATION

 **Общественные помещения с средним уровнем проходимости |**
Medium traffic public spaces

 **Частный интерьер |** Residential



SG240400N
Сансеверо белый
24x24x0,7
Sansevero white

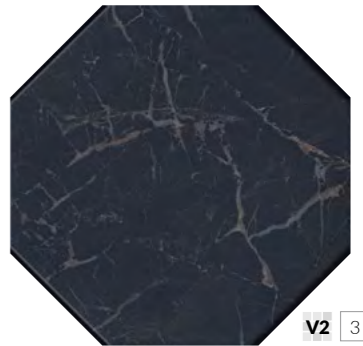

SG240500N
Сансеверо чёрный
24x24x0,7
Sansevero black



STG\A432\1267H
Сансеверо 9,8x9,8
Sansevero

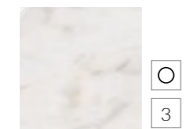

1267HS
Сансеверо
белый 9,8x9,8x0,7
Sansevero white

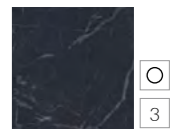

1268HS
Сансеверо
чёрный 9,8x9,8x0,7
Sansevero black

Координированная настенная плитка «» для этой серии представлена в Генеральном каталоге "Керамическая плитка для стен 2024".
The "Laurito" wall tiles in the same style is featured in the General Catalogue "Ceramic tiles 2024".

		шт. \ pcs	м²	кг \ kg	кор. \ box	м²	кг \ kg
24x24 восьмиугольник octagon	7	23	1,09	17,5	40	43,6	730
9,8x9,8	7	100	0,96	15,2	24	11,52	212





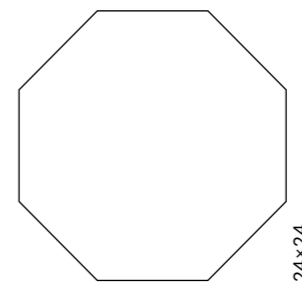

V2 3    



ОБЛАСТЬ ПРИМЕНЕНИЯ | PLACE OF APPLICATION

 **Общественные помещения с средним уровнем проходимости |**
Medium traffic public spaces

 **Частный интерьер |** Residential



SG244200N
Стемма бежевый 24x24x0,7
Stemma beige



SG244100N
Стемма белый 24x24x0,7
Stemma white



HGD\A437\SG2440
Декор Стемма 24x24
Decor Stemma



HGD\A438\SG2440
Декор Стемма 24x24
Decor Stemma



OS\A88\1146H
Стемма 9,8x9,8
Stemma



HGD\A439\1146H
Стемма 9,8x9,8
Stemma

Координированная настенная плитка «Стемма» для этой серии представлена в Генеральном каталоге "Керамическая плитка для стен 2024".
The "Stemma" wall tiles in the same style is featured in the General Catalogue "Ceramic tiles 2024".

		шт. \ pcs	м ²	кг \ kg	кор. \ box	м ²	кг \ kg
24x24 восьмиугольник octagon		23	1,09	17,5		40	43,6



STONE | КАМЕНЬ



Керамический камень KERAMA MARAZZI — это достоверное воспроизведение натурального камня, который на протяжении веков остается основным строительным материалом. В современном мире, где декорирование интерьеров и внешняя отделка играют всё большую роль, значение керамического камня возрастает год от года.

KERAMA MARAZZI's ceramic stone is a faithful reproduction of natural stone that remains the main building material to date. In today's world, where interior design and external finishes gain more and more importance, the value of porcelain stone increases every year.



KERAMA MARAZZI



STONE | КАМЕНЬ

119,5×238,5



80×160



119,5×119,5



60×119,5



30×119,5



80×80



60×60



30×60



50,2×50,2



9,9×40,2



40,2×40,2



30×32



30×30



29,7×29,8



24×24



20×20



9,8×9,8



119,5×238,5	Про Лаймстоун Pro Limestone	204
	Про Стоун Pro Stone	220
	Роверелла Roverella	228
	NEW Чеппо ди Гре Ceppo di Gre	236
119,5×119,5	Ирпина Irpina	252
	NEW Чеппо ди Гре Ceppo di Gre	236
80×160	NEW Сан Марко San Marco	248
60×119,5	Джиминьяно Gimignano	254
	Ирпина Irpina	252
	Про Лаймстоун Pro Limestone	204
	Про Стоун Pro Stone	220
	Риккарди Riccardi	260
	Роверелла Roverella	228
	NEW Чеппо ди Гре Ceppo di Gre	236
60×60	Гренель Grenelle	268
	Джиминьяно Gimignano	254
	Ирпина Irpina	252
	Монсеррат Monserrat	266
	Про Лаймстоун Pro Limestone	204
	Про Матрикс Pro Matrix	270
	Про Нордик Pro Nordic	264
	Про Стоун Pro Stone	220
	Риккарди Riccardi	260
	Роверелла Roverella	228
	NEW Чеппо ди Гре Ceppo di Gre	236
30×60	Про Стоун Pro Stone	220
50,2×50,2	Безана Besana	276
	Ламелла Lamella	278
40,2×40,2	Монсанту Monsanto	280
	Терраса Terrace	284
	Фаральони Faraglioni	286
30×32	Про Лаймстоун Антика / Спакко Pro Limestone Antica / Spacco	216
30×30	Аллея Alley	288
	Бореале Boreale	292
	Сланец Slate	296
29,8×39,8	Брюссель Brussels	298
	Дегре / Караоке Degre / Karaoke	300
29,7×29,8	Карму Carmo	306
24×24	Брюссель Brussels	298
20×20	Про Лаймстоун Антика / Спакко Pro Limestone Antica / Spacco	216
	Сиена Siena	302
	Фреджио Fregio	304

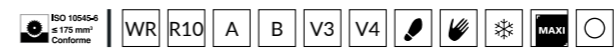

ПРО ЛАЙМСТОУН PRO LIMESTONE

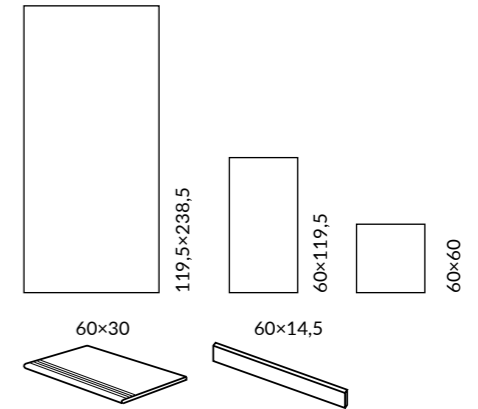

ОБЛАСТЬ ПРИМЕНЕНИЯ | PLACE OF APPLICATION

-  **Общественные помещения с высоким уровнем проходимости | Heavy traffic public spaces**
-  **Частный интерьер | Residential**
-  **Лестницы | Stairs**
-  **Паркинги | Parkings / Гаражи | Garages**
-  **Экстерьер | Exterior**
-  **Парки и сады | Parks & Gardens**

ЦВЕТ | COLOUR

<p>беж светлый light beige</p> <p>60×119,5 60×60</p>	<p>беж beige</p> <p>119,5×238,5 60×119,5 60×60</p>	<p>беж тёмный dark beige</p> <p>119,5×238,5 60×119,5 60×60</p>
<p>серый светлый light grey</p> <p>60×119,5 60×60</p>	<p>серый grey</p> <p>119,5×238,5 60×119,5 60×60</p>	<p>серый тёмный dark grey</p> <p>60×119,5 60×60</p>

Технология изготовления ступеней представлена на стр. 538.
Step manufacturing technology is on the page 538.

Размер	шт. \ pcs	м ²	кг \ kg	кор. \ box	м ²	кг \ kg
119,5×238,5	11	-	-	15	42,75	1171
60×119,5	9	3	2,151	24	51,6	1024
60×60	9	5	1,8	30	54	1125



DD590400R
 Про Лаймстоун АТ бежевый матовый обрезной
 119,5×238,5×1,1
 Pro Limestone AT beige matt rectified



DD590500R
 Про Лаймстоун АТ бежевый тёмный матовый обрезной
 119,5×238,5×1,1
 Pro Limestone AT dark beige matt rectified



DD590600R
 Про Лаймстоун АТ серый матовый обрезной
 119,5×238,5×1,1
 Pro Limestone AT grey matt rectified



НЕКОТОРЫЕ ИЗ ВАРИАНТОВ РИСУНКА | SOME OF THE PATTERN OPTIONS



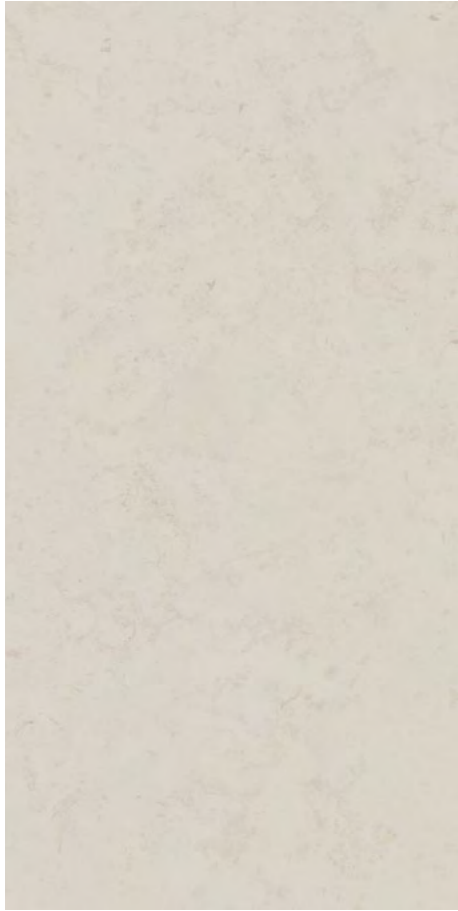

DD506720R
 Про Лаймстоун бежевый светлый
 матовый обрезной 60×119,5×0,9
 Pro Limestone light beige matt rectified



DD506620R
 Про Лаймстоун бежевый
 матовый обрезной 60×119,5×0,9
 Pro Limestone beige matt rectified



DD506520R
 Про Лаймстоун бежевый тёмный
 матовый обрезной 60×119,5×0,9
 Pro Limestone dark beige matt rectified



DD506420R
 Про Лаймстоун серый светлый
 матовый обрезной 60×119,5×0,9
 Pro Limestone light grey matt rectified



DD506320R
 Про Лаймстоун серый
 матовый обрезной 60×119,5×0,9
 Pro Limestone grey matt rectified



DD506220R
 Про Лаймстоун серый тёмный
 матовый обрезной 60×119,5×0,9
 Pro Limestone dark grey matt rectified





DD641330R
Про Лаймстоун
бежевый светлый матовый
обрезной 60×60×0,9
Pro Limestone light beige matt rectified



F 50



DD641220R
Про Лаймстоун
бежевый матовый
обрезной 60×60×0,9
Pro Limestone beige matt rectified



F 47



DD641120R
Про Лаймстоун
бежевый тёмный матовый
обрезной 60×60×0,9
Pro Limestone dark beige matt rectified



F 48



DD205600R\GR
Ступень Про Лаймстоун
бежевый светлый матовый обрезной 60×30
Step Pro Limestone light beige matt rectified

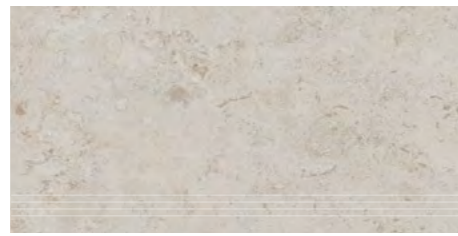

DD205500R\GR
Ступень Про Лаймстоун
бежевый матовый обрезной 60×30
Step Pro Limestone beige matt rectified

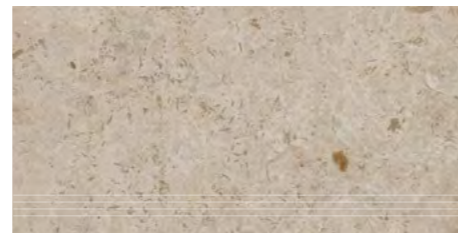

DD205400R\GR
Ступень Про Лаймстоун
бежевый тёмный матовый обрезной 60×30
Step Pro Limestone dark beige matt rectified

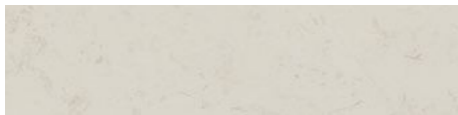

DD205600R\2
Подступёнок Про Лаймстоун бежевый светлый
матовый обрезной 60×14,5
Riser Pro Limestone light beige matt rectified

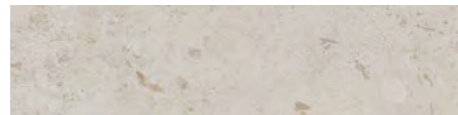

DD205500R\2
Подступёнок Про Лаймстоун бежевый матовый
обрезной 60×14,5
Riser Pro Limestone beige matt rectified

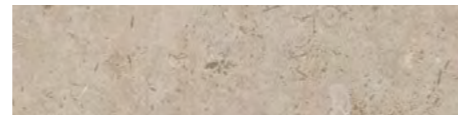

DD205400R\2
Подступёнок Про Лаймстоун бежевый тёмный
матовый обрезной 60×14,5
Riser Pro Limestone dark beige matt rectified

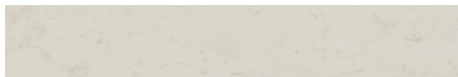

DD205600R\3BT
Плинтус Про Лаймстоун бежевый светлый матовый
обрезной 60×9,5
Plinth Pro Limestone light beige matt rectified

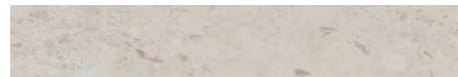

DD205500R\3BT
Плинтус Про Лаймстоун бежевый матовый
обрезной 60×9,5
Plinth Pro Limestone beige matt rectified



DD205400R\3BT
Плинтус Про Лаймстоун бежевый тёмный матовый
обрезной 60×9,5
Plinth Pro Limestone dark beige matt rectified

НЕКОТОРЫЕ ИЗ ВАРИАНТОВ РИСУНКА | SOME OF THE PATTERN OPTIONS

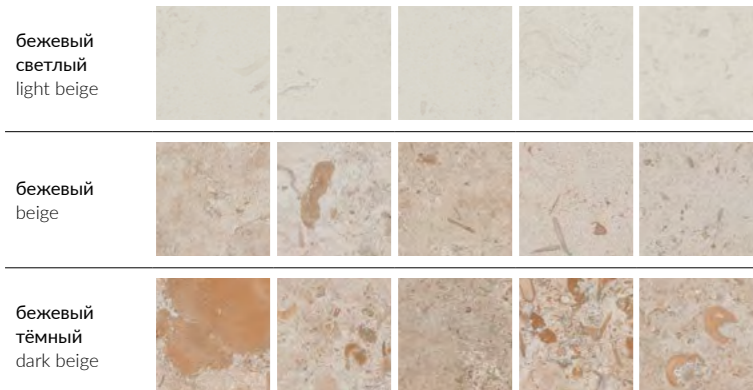



DD641020R
 Про Лаймстоун
 серый светлый матовый
 обрезной 60×60×0,9
 Pro Limestone light grey matt rectified



DD640920R
 Про Лаймстоун
 серый матовый
 обрезной 60×60×0,9
 Pro Limestone grey matt rectified

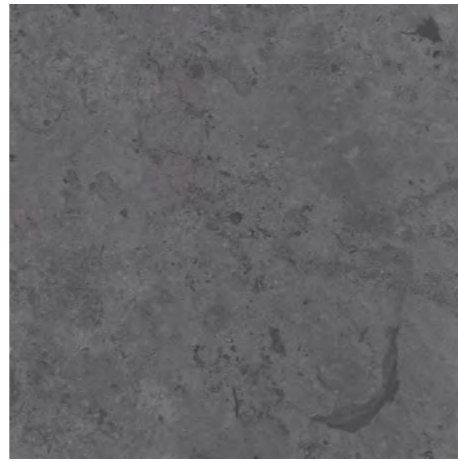

DD640820R
 Про Лаймстоун
 серый тёмный матовый
 обрезной 60×60×0,9
 Pro Limestone dark grey matt rectified



DD205300R\GR
 Ступень Про Лаймстоун
 серый светлый матовый обрезной 60×30
 Step Pro Limestone light grey matt rectified



DD205200R\GR
 Ступень Про Лаймстоун
 серый матовый обрезной 60×30
 Step Pro Limestone grey matt rectified

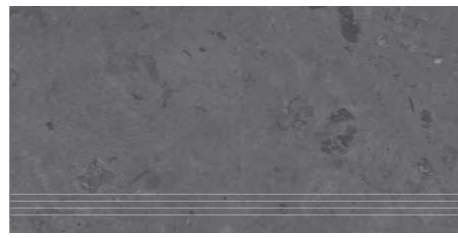

DD205100R\GR
 Ступень Про Лаймстоун
 серый тёмный матовый обрезной 60×30
 Step Pro Limestone dark grey matt rectified

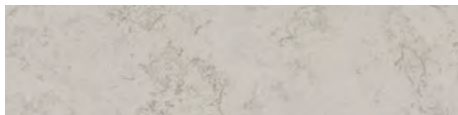

DD205300R\2
 Подступёнок Про Лаймстоун серый светлый
 матовый обрезной 60×14,5
 Riser Pro Limestone light grey matt rectified

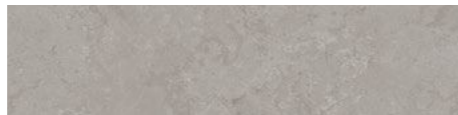

DD205200R\2
 Подступёнок Про Лаймстоун серый матовый
 обрезной 60×14,5
 Riser Pro Limestone grey matt rectified

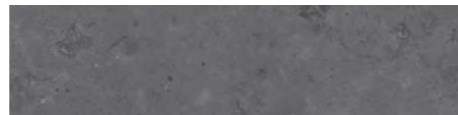

DD205100R\2
 Подступёнок Про Лаймстоун серый тёмный
 матовый обрезной 60×14,5
 Riser Pro Limestone dark grey matt rectified



DD205300R\3BT
 Плинтус 60×9,5 Про Лаймстоун серый светлый
 матовый обрезной 60×9,5
 Plinth Pro Limestone light grey matt rectified

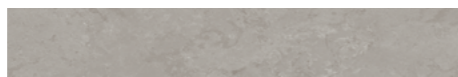

DD205200R\3BT
 Плинтус 60×9,5 Про Лаймстоун серый матовый
 обрезной 60×9,5
 Plinth Pro Limestone grey matt rectified



DD205100R\3BT
 Плинтус Про Лаймстоун серый тёмный матовый
 обрезной 60×9,5
 Plinth Pro Limestone dark grey matt rectified

НЕКОТОРЫЕ ИЗ ВАРИАНТОВ РИСУНКА | SOME OF THE PATTERN OPTIONS





ID125T
Декор Про Лаймстоун
наборный бежевый матовый 60×60
Decor Pro Limestone compound beige matt



ID124T
Декор Про Лаймстоун наборный
серый матовый 60×60
Decor Pro Limestone compound grey matt



HGD\A539\SG606220R
Декор Про Лаймстоун матовый обрезной
60×60
Decor Pro Limestone matt rectified



HGD\A535\SG606220R
Декор Про Лаймстоун матовый
обрезной 9,6×9,6
Decor Pro Limestone matt rectified



HGD\A534\SG606220R
Бордюр Про Лаймстоун матовый
обрезной 60×9,6
Border Pro Limestone matt rectified

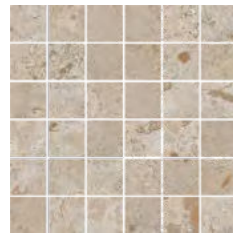

DD2054\MM
Декор Про Лаймстоун
мозаичный бежевый
тёмный матовый 30×30
Decor Pro Limestone mosaic
dark beige matt

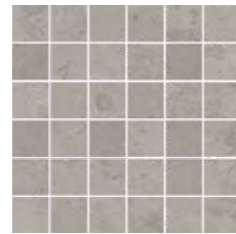

DD2052\MM
Декор Про Лаймстоун
мозаичный серый
матовый 30×30
Decor Pro Limestone
mosaic grey matt

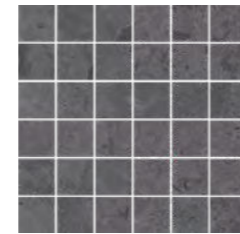

DD2051\MM
Декор Про Лаймстоун
мозаичный серый тёмный
матовый 30×30
Decor Pro Limestone mosaic
dark grey matt



DD2055\MM
Декор Про Лаймстоун
мозаичный бежевый
матовый 30×30
Decor Pro Limestone
mosaic beige matt



DD2053\MM
Декор Про Лаймстоун
мозаичный серый
светлый матовый 30×30
Decor Pro Limestone mosaic
light grey matt

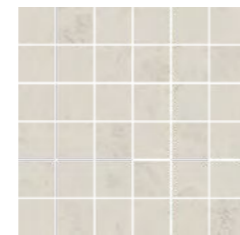

DD2056\MM
Декор Про Лаймстоун
мозаичный бежевый
светлый матовый 30×30
Decor Pro Limestone mosaic
light beige matt



ПРО ЛАЙМСТОУН АНТИКА / СПАККО

PRO LIMESTONE ANTICA / SPACCO



ОБЛАСТЬ ПРИМЕНЕНИЯ | PLACE OF APPLICATION

-  **Общественные помещения с высоким уровнем проходимости | Heavy traffic public spaces**
-  **Частный интерьер | Residential**
-  **Экстерьер | Exterior**

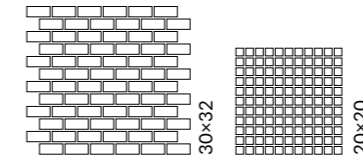

MBD013
Про Лайм Антик мозаичный
бежевый матовый 32x30
Pro Lime Antique mosaic beige matt



MBD015
Декор Про Лайм Антик
мозаичный бежевый матовый 32x30
Decor Pro Lime Antique mosaic beige matt



MBD014
Декор Про Лайм Антик
мозаичный бежевый матовый 32x30
Decor Pro Lime Antique mosaic beige matt

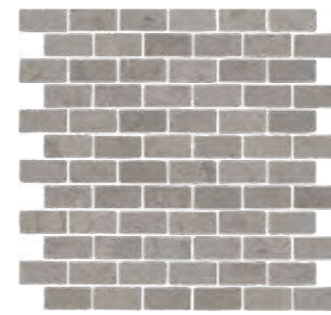

MBD009
Про Лайм Антик мозаичный
серый матовый 32x30
Pro Lime Antique mosaic grey matt



MBD011
Декор Про Лайм Антик
мозаичный серый матовый 32x30
Decor Pro Lime Antique mosaic grey matt



MBD010
Декор Про Лайм
Антик мозаичный серый
матовый 32x30
Decor Pro Lime Antique
mosaic grey matt



Каждый чип в серии «Про Лаймстоун Спакко» имеет уникальную форму. Если в других случаях элементы нарезаются, здесь их получили с помощью ломки керамогранита «Про Лаймстоун». Благодаря этому форма каждого чипа индивидуальна, словно создана вручную мастером-мозаичистом. Перед тем как собрать чипы в готовую мозаику, элементы подвергаются дополнительной обработке, чтобы добиться эффекта «античной старины».

Each chip in the "Pro Limestone Spacco" series is of an individual shape. Here the elements have been made by breaking "Pro Limestone" porcelain gres, though in other cases they are being cut. Due to that the shape of each element is individual, as if it is made by a professional mosaicist manually. Prior to assembling the chips into a ready-to-use mosaic the elements are subject to an additional processing in order to get the "antique" effect.





MBS001
Про Лаймстоунстоун
Спакко мозаичный серый тёмный
матовый 20x20
Pro Limestone Spacco mosaic
dark grey matt



MBS002
Про Лаймстоун
Спакко мозаичный серый матовый
20x20
Pro Limestone Spacco mosaic
grey matt



MBS003
Про Лаймстоун
Спакко мозаичный
серый светлый матовый 20x20
Pro Limestone Spacco mosaic
light grey
matt

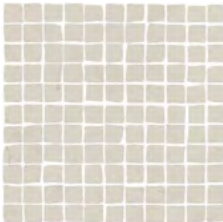

MBS006
Про Лаймстоун
Спакко мозаичный бежевый
светлый матовый 20x20
Pro Limestone Spacco mosaic
light beige matt



MBS005
Про Лаймстоун
Спакко мозаичный бежевый
матовый 20x20
Pro Limestone Spacco mosaic
beige matt



MBS010
Декор Про Лаймстоун
Спакко мозаичный матовый 20x20
Decor Pro Limestone Spacco mosaic
matt



MBS011
Декор Про Лаймстоун
Спакко мозаичный матовый 20x20
Decor Pro Limestone Spacco mosaic
matt



MBS012
Декор Про Лаймстоун
Спакко мозаичный матовый 20x20
Decor Pro Limestone Spacco
matt



MBS009
Декор Про Лаймстоун
Спакко мозаичный
матовый 20x20
Decor Pro Limestone
Spacco mosaic matt



MBS008
Декор Про Лаймстоун
Спакко мозаичный матовый 20x20
Decor Pro Limestone Spacco mosaic
matt



MBS007
Декор Про Лаймстоун
Спакко мозаичный матовый 20x20
Decor Pro Limestone Spacco
matt

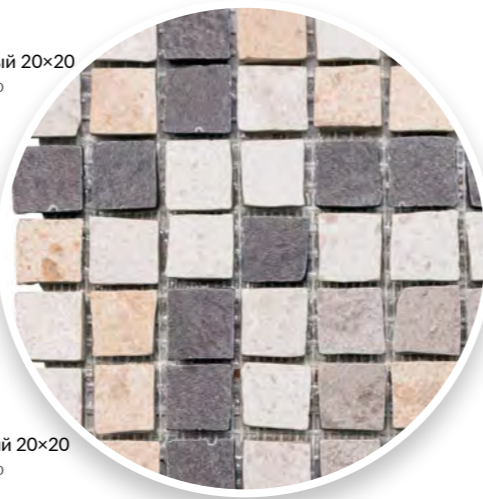

В мозаике «Про Лаймстоун Антика» эффектный камень серого и бежевого цветов нарезан в форме намеренно состаренных кирпичиков, собранных в полотно со смещением между рядами. В декорах добавлены элементы с узорами, полученными пескоструйной обработкой.

In the "Pro Limestone Antica" mosaic spectacular grey and beige stone is cut in deliberately aged bricks that are assembled into a panel with a shift between the rows. The decorative elements are enriched with patterned elements made by sandblasting.





ПРО СТОУН PRO STONE

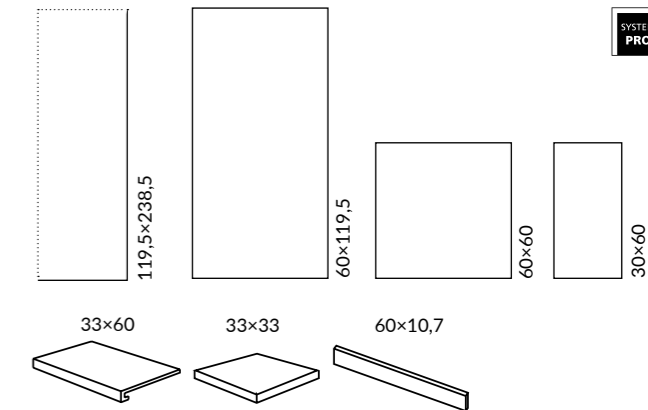

ОБЛАСТЬ ПРИМЕНЕНИЯ | PLACE OF APPLICATION

- Общественные помещения с высоким уровнем проходимости | Heavy traffic public spaces
- Частный интерьер | Residential
- Лестницы | Stairs
- Экстерьер | Exterior

ЦВЕТ | COLOUR

беж светлый light beige 119,5×238,5 60×119,5 60×60 30×60	бежевый beige 60×119,5 60×60 30×60	коричневый brown 60×119,5 60×60 30×60	серый светлый light grey 60×60 30×60	серый grey 60×119,5 60×60 30×60
серый тёмный dark grey 119,5×238,5 60×119,5 60×60 30×60	антрацит anthracite 119,5×238,5 60×119,5 60×60 30×60	чёрный black 60×119,5 60×60 30×60		

Координированная настенная плитка «Про Стоун» для этой серии представлена в Генеральном каталоге «Керамическая плитка для стен 2024». The "Pro Stone" wall tiles in the same style is featured in the General Catalogue "Ceramic tiles 2024".

Технология изготовления ступеней представлена на стр. 538. Step manufacturing technology is on the page 538.

	шт. \ pcs	м ²	кг \ kg	кор. \ box	м ²	кг \ kg
119,5×238,5	11			5 плит	14,25	448
60×119,5	9	3	2,151	24	51,6	1024
60×60	9	5	1,8	30	54	1125
30×60	9	9	1,62	32	51,84	1092

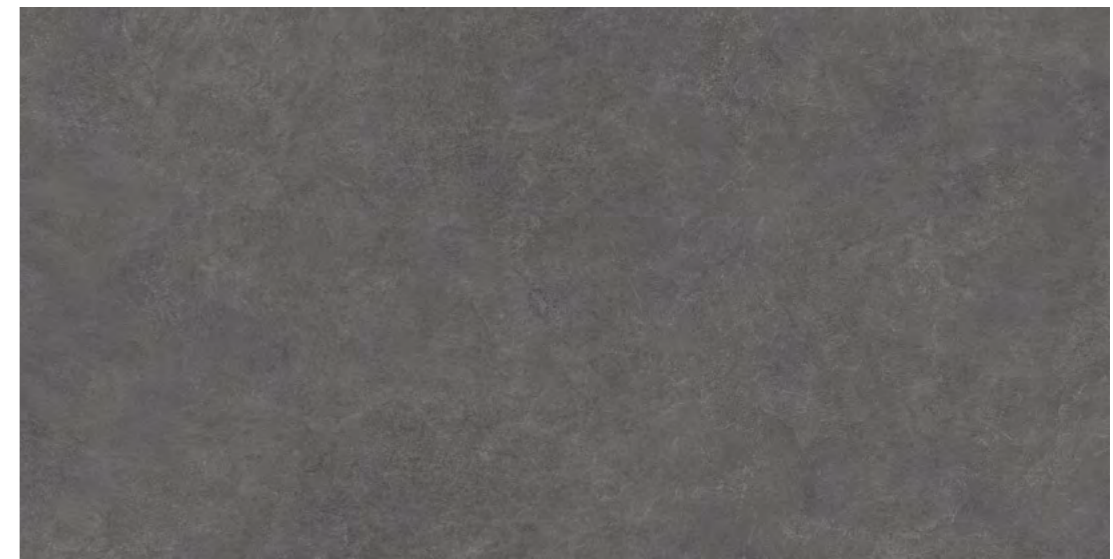

DD590300R
 Про Стоун антрацит обрезной 119,5×238,5×1,1
 Pro Stone anthracite rectified

V2
 F4



DD590700R
 Про Стоун серый обрезной 119,5×238,5×1,1
 Pro Stone grey rectified

V2
 F3



DD590100R
 Про Стоун бежевый светлый обрезной 119,5×238,5×1,1
 Pro Stone light beige rectified

V2
 F3



DD500020R
 Про Стоун беж светлый
 обрезной 60×119,5×0,9
 Pro Stone light beige rectified

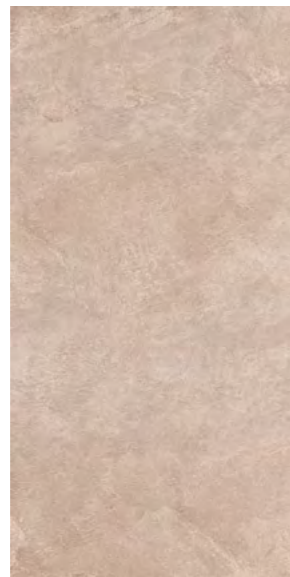

DD500120R
 Про Стоун бежевый
 обрезной 60×119,5×0,9
 Pro Stone beige rectified

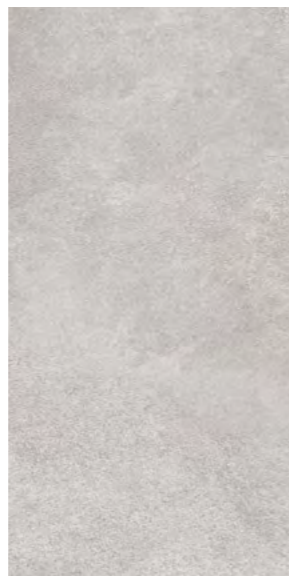

DD503820R
 Про Стоун серый светлый
 обрезной 60×119,5×0,9
 Pro Stone light grey rectified



DD500220R
 Про Стоун серый
 обрезной 60×119,5×0,9
 Pro Stone grey rectified



DD500420R
 Про Стоун серый тёмный
 обрезной 60×119,5×0,9
 Pro Stone dark grey rectified



DD500320R
 Про Стоун антрацит
 обрезной 60×119,5×0,9
 Pro Stone anthracite rectified



DD503920R
 Про Стоун коричневый
 обрезной 60×119,5×0,9
 Pro Stone brown rectified



DD500520R
 Про Стоун чёрный
 обрезной 60×119,5×0,9
 Pro Stone black rectified



DD600020R
 Про Стоун беж
 светлый
 обрезной 60×60×0,9
 Pro Stone light beige rectified



DD600120R
 Про Стоун
 бежевый
 обрезной 60×60×0,9
 Pro Stone beige rectified

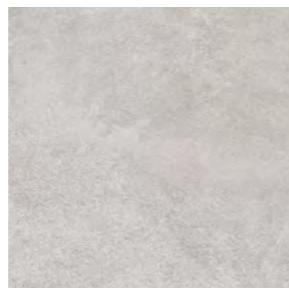

DD600320R
 Про Стоун серый
 светлый
 обрезной 60×60×0,9
 Pro Stone light grey rectified



DD600420R
 Про Стоун
 серый
 обрезной 60×60×0,9
 Pro Stone grey rectified



DD600520R
 Про Стоун серый
 тёмный
 обрезной 60×60×0,9
 Pro Stone dark grey rectified



DD600620R
 Про Стоун
 антрацит
 обрезной 60×60×0,9
 Pro Stone anthracite rectified



DD600220R
 Про Стоун
 коричневый
 обрезной 60×60×0,9
 Pro Stone brown rectified



DD600720R
 Про Стоун
 чёрный
 обрезной 60×60×0,9
 Pro Stone black rectified

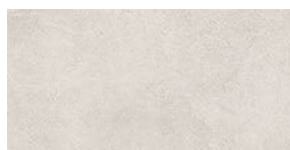

DD200020R
 Про Стоун беж
 светлый
 обрезной 30×60×0,9
 Pro Stone light beige rectified



DD200120R
 Про Стоун
 бежевый
 обрезной 30×60×0,9
 Pro Stone beige rectified

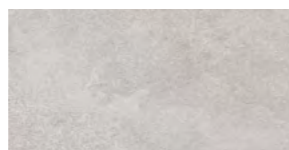

DD200320R
 Про Стоун серый
 светлый
 обрезной 30×60×0,9
 Pro Stone light grey rectified

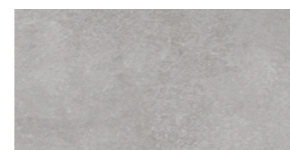

DD200420R
 Про Стоун
 серый
 обрезной 30×60×0,9
 Pro Stone grey rectified



DD200520R
 Про Стоун серый
 тёмный
 обрезной 30×60×0,9
 Pro Stone dark grey rectified



DD200620R
 Про Стоун
 антрацит
 обрезной 30×60×0,9
 Pro Stone anthracite rectified

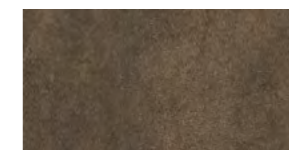

DD200220R
 Про Стоун
 коричневый
 обрезной 30×60×0,9
 Pro Stone brown rectified

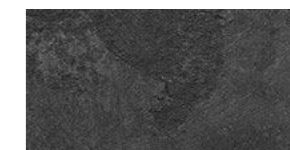

DD200720R
 Про Стоун
 чёрный
 обрезной 30×60×0,9
 Pro Stone black rectified

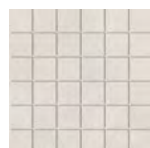

DD2000\MM
 Про Стоун беж светлый
 мозаичный 30×30
 Pro Stone light beige mosaic



DD2001\MM
 Про Стоун бежевый
 мозаичный 30×30
 Pro Stone beige mosaic

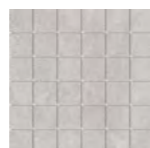

DD2003\MM
 Про Стоун серый светлый
 мозаичный 30×30
 Pro Stone light grey mosaic



DD2004\MM
 Про Стоун серый
 мозаичный 30×30
 Pro Stone grey mosaic

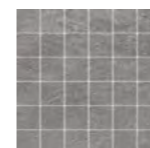

DD2005\MM
 Про Стоун серый тёмный
 мозаичный 30×30
 Pro Stone dark grey mosaic

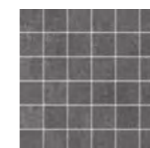

DD2006\MM
 Про Стоун антрацит
 мозаичный 30×30
 Pro Stone anthracite mosaic



DD2002\MM
 Про Стоун коричневый
 мозаичный 30×30
 Pro Stone brown mosaic

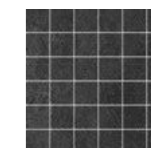

DD2007\MM
 Про Стоун чёрный
 мозаичный 30×30
 Pro Stone black mosaic



DD600000R\1 V2
DD600000R\5
Подступёнок Про Стоун
беж светлый 60×10,7
Riser Pro Stone light beige



DD600100R\1 V2
DD600100R\5
Подступёнок Про Стоун
бежевый 60×10,7
Riser Pro Stone beige



DD600300R\1 V2
DD600300R\5
Подступёнок Про Стоун
серый светлый 60×10,7
Riser Pro Stone light grey



DD600400R\1 V2
DD600400R\5
Подступёнок Про Стоун
серый 60×10,7
Riser Pro Stone grey



DD600500R\1 V2
DD600500R\5
Подступёнок Про Стоун
серый тёмный 60×10,7
Riser Pro Stone dark grey



DD600600R\1 V2
DD600600R\5
Подступёнок Про Стоун
антрацит 60×10,7
Riser Pro Stone anthracite



DD600200R\1 V2
DD600200R\5
Подступёнок Про Стоун
коричневый 60×10,7
Riser Pro Stone brown



DD600700R\1 V2
DD600700R\5
Подступёнок Про Стоун
чёрный 60×10,7
Riser Pro Stone black



DD200000R\3BT V2
Плинтус Про Стоун
беж светлый обрезной 60×9,5
Plinth Pro Stone light beige rectified



DD200100R\3BT V2
Плинтус Про Стоун
бежевый обрезной 60×9,5
Plinth Pro Stone beige rectified



DD200300R\3BT V2
Плинтус Про Стоун
серый светлый обрезной 60×9,5
Plinth Pro Stone light grey rectified



DD200400R\3BT V2
Плинтус Про Стоун
серый обрезной 60×9,5
Plinth Pro Stone grey rectified



DD200500R\3BT V2
Плинтус Про Стоун
серый тёмный обрезной 60×9,5
Plinth Pro Stone dark grey rectified



DD200600R\3BT V2
Плинтус Про Стоун
антрацит обрезной 60×9,5
Plinth Pro Stone anthracite rectified



DD200200R\3BT V2
Плинтус Про Стоун
коричневый обрезной 60×9,5
Plinth Pro Stone brown rectified



DD200700R\3BT V2
Плинтус Про Стоун
чёрный обрезной 60×9,5
Plinth Pro Stone black rectified



DD600000R\GCF V2
Ступень клееная
Про Стоун беж светлый 33×60
glued step Pro Stone light beige



DD600100R\GCF V2
Ступень клееная
Про Стоун бежевый 33×60
glued step Pro Stone beige



DD600300R\GCF V2
Ступень клееная
Про Стоун серый светлый 33×60
glued step Pro Stone light grey



DD600400R\GCF V2
Ступень клееная
Про Стоун серый 33×60
glued step Pro Stone grey



DD600500R\GCF V2
Ступень клееная
Про Стоун серый тёмный 33×60
glued step Pro Stone dark grey



DD600600R\GCF V2
Ступень клееная
Про Стоун антрацит 33×60
glued step Pro Stone anthracite



DD600200R\GCF V2
Ступень клееная
Про Стоун коричневый 33×60
glued step Pro Stone brown



DD600700R\GCF V2
Ступень клееная
Про Стоун чёрный 33×60
glued step Pro Stone black



DD600000R\GCA V2
Ступень угловая клееная
Про Стоун беж светлый 33×33
glued corner step Pro Stone light beige



DD600100R\GCA V2
Ступень угловая клееная
Про Стоун бежевый 33×33
glued corner step Pro Stone beige



DD600300R\GCA V2
Ступень угловая клееная
Про Стоун серый светлый 33×33
glued corner step Pro Stone light grey



DD600400R\GCA V2
Ступень угловая клееная
Про Стоун серый 33×33
glued corner step Pro Stone grey



DD600500R\GCA V2
Ступень угловая клееная
Про Стоун серый тёмный 33×33
glued corner step Pro Stone dark grey

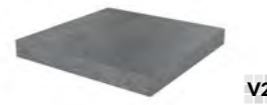

DD600600R\GCA V2
Ступень угловая клееная
Про Стоун антрацит 33×33
glued corner step Pro Stone anthracite



DD600200R\GCA V2
Ступень угловая клееная
Про Стоун коричневый 33×33
glued corner step Pro Stone brown

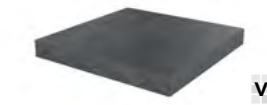

DD600700R\GCA V2
Ступень угловая клееная
Про Стоун чёрный 33×33
glued corner step Pro Stone black



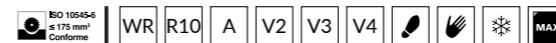

РОВЕРЕЛЛА ROVERELLA

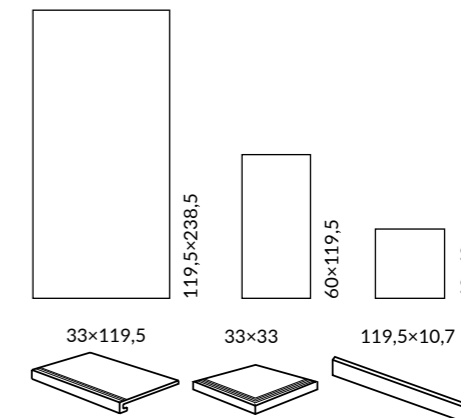

ОБЛАСТЬ ПРИМЕНЕНИЯ | PLACE OF APPLICATION

- Общественные помещения с высоким уровнем проходимости | Heavy traffic public spaces**
- Частный интерьер | Residential**
- Лестницы | Stairs**
- Экстерьер | Exterior**
- Паркинги | Parkings / Гаражи | Garages**
- Парки и сады | Parks & Gardens**

ЦВЕТ | COLOUR

<p>беж светлый light beige</p> <p>60×119,5 60×60</p>	<p>бежевый beige</p> <p>119,5×238,5 60×119,5 60×60</p>
<p>пепельный ash-grey</p> <p>119,5×238,5 60×119,5 60×60</p>	<p>серый grey</p> <p>119,5×238,5 60×119,5 60×60</p>
	<p>серый тёмный dark grey</p> <p>60×119,5 60×60</p>

Технология изготовления ступеней представлена на стр. 538.
Step manufacturing technology is on the page 538.

	шт. \ pcs	м²	кг \ kg	кор. \ box	м²	кг \ kg
119,5×238,5	11	-	-	5 плит	14,25	448
60×119,5	9	3	2,151	24	51,6	1024
60×60	9	5	1,8	30	54	1125

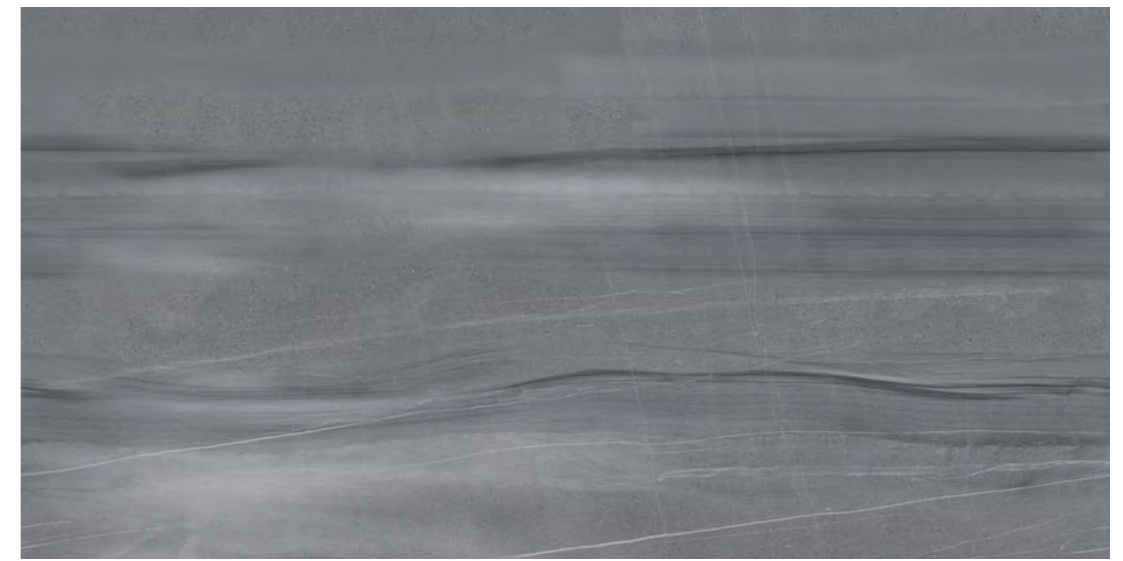

DL590400R
 Роверелла серый обрезной 119,5×238,5×1,1
 Roverella grey rectified

V3
 F6



DL590500R
 Роверелла пепельный обрезной 119,5×238,5×1,1
 Roverella ash-grey rectified

V3
 F3

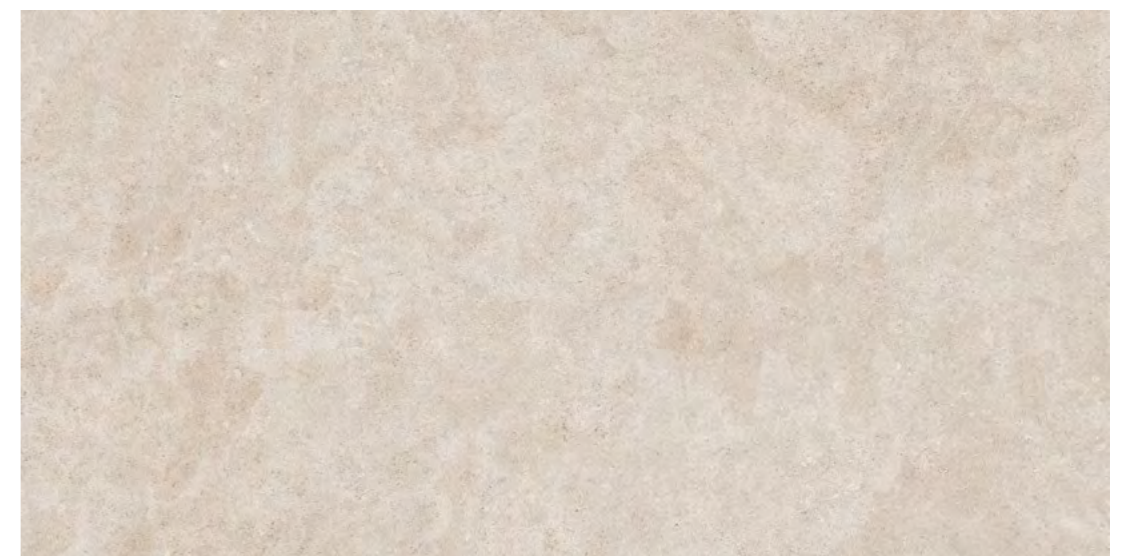

DL590200R
 Роверелла бежевый обрезной 119,5×238,5×1,1
 Roverella beige rectified

V3
 F2

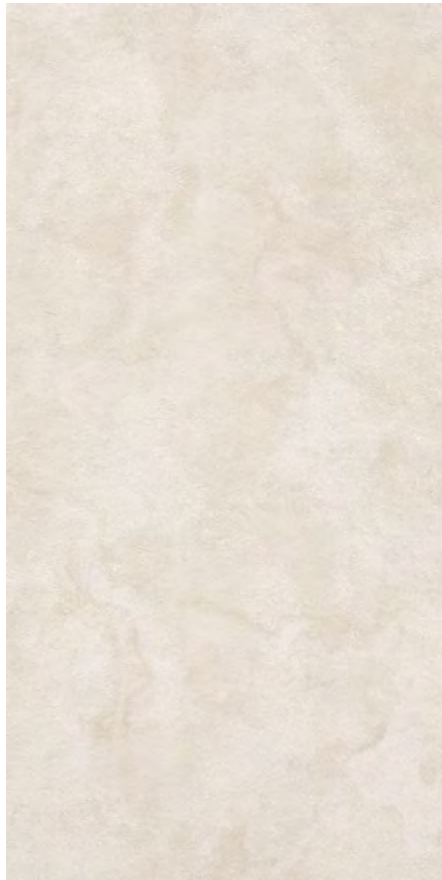

DL500620R
Роверелла беж светлый
обрезной 60×119,5×0,9
Roverella light beige rectified

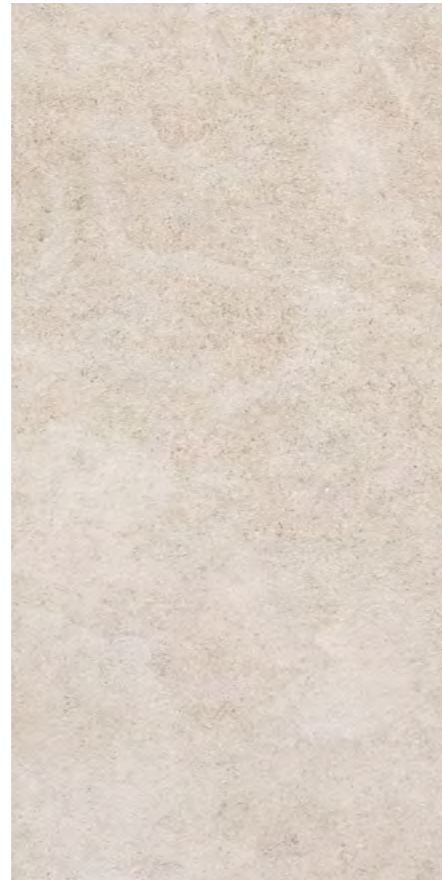

DL500420R
Роверелла бежевый
обрезной 60×119,5×0,9
Roverella beige rectified



DL501220R
Роверелла пепельный
обрезной 60×119,5×0,9
Roverella ash-grey rectified



DL500520R
Роверелла серый
обрезной 60×119,5×0,9
Roverella grey rectified



DL501320R
Роверелла серый тёмный
обрезной 60×119,5×0,9
Roverella dark grey rectified



DL600520R
Роверелла беж светлый
обрезной 60×60×0,9
Roverella light beige rectified

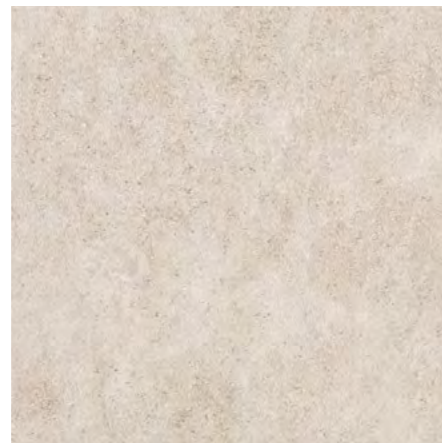

DL600320R
Роверелла бежевый
обрезной 60×60×0,9
Roverella beige rectified



DL601720R
Роверелла пепельный
обрезной 60×60×0,9
Roverella ash-grey rectified



DL600420R
Роверелла серый
обрезной 60×60×0,9
Roverella grey rectified

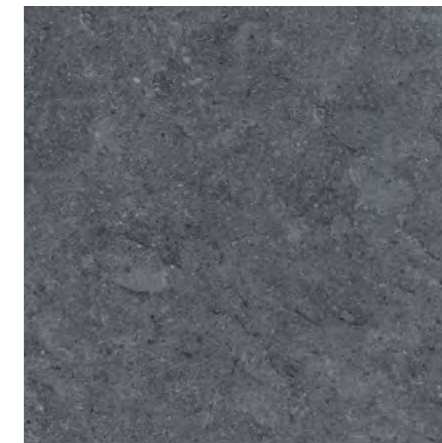

DL600620R
Роверелла серый тёмный
обрезной 60×60×0,9
Roverella dark grey rectified



BR022
Роверелла беж светлый мозаичный 34,5×14,7
Roverella light beige mosaic



BR024
Роверелла бежевый мозаичный 34,5×14,7
Roverella beige mosaic



BR025
Роверелла пепельный мозаичный 34,5×14,7
Roverella ash-grey mosaic



BR021
Роверелла серый тёмный
мозаичный 34,5×14,7
Roverella dark grey mosaic



DL500600R\1
DL500600R\5
Подступёнок Роверелла
беж светлый 119,5×10,7
Riser Roverella light beige



DL500600R\GCF
Ступень клееная Роверелла беж светлый 33×119,5
glued step Roverella light beige



DL500600R\GCA
Ступень угловая клееная Роверелла беж светлый 33×33
glued corner step Roverella light beige



DL500400R\1
DL500400R\5
Подступёнок Роверелла
бежевый 119,5×10,7
Riser Roverella beige



DL500400R\GCF
Ступень клееная Роверелла бежевый 33×119,5
glued step Roverella beige



DL500400R\GCA
Ступень угловая клееная Роверелла бежевый 33×33
glued corner step Roverella beige



DL501200R\1
DL501200R\5
Подступёнок Роверелла
пепельный 119,5×10,7
Riser Roverella ash-grey



DL501200R\GCF
Ступень клееная Роверелла пепельный 33×119,5
glued step Roverella ash-grey



DL501200R\GCA
Ступень угловая клееная Роверелла пепельный 33×33
glued corner step Roverella ash-grey



DL500500R\1
DL500500R\5
Подступёнок Роверелла
серый 119,5×10,7
Riser Roverella grey



DL500500R\GCF
Ступень клееная Роверелла серый 33×119,5
glued step Roverella grey



DL500500R\GCS
Ступень угловая клееная левая Роверелла серый 33×33
left glued corner step Roverella grey



DL500500R\GCD
Ступень угловая клееная правая Роверелла серый 33×33
right glued corner step Roverella grey



DL501300R\1
DL501300R\5
Подступёнок Роверелла
серый тёмный 119,5×10,7
Riser Roverella dark grey



DL501300R\GCF
Ступень клееная Роверелла серый тёмный 33×119,5
glued step Roverella dark grey



DL501300R\GCA
Ступень угловая клееная Роверелла серый тёмный 33×33
glued corner step Roverella dark grey





NEW ЧЕППО ДИ ГРЕ
CERPO DI GRE

SYSTEM PRO

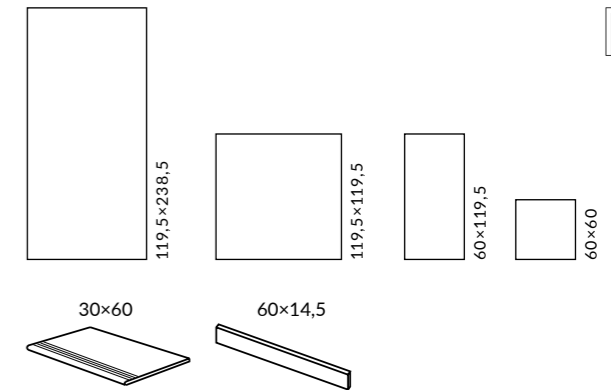

ОБЛАСТЬ ПРИМЕНЕНИЯ | PLACE OF APPLICATION

- Общественные помещения с высоким уровнем проходимости | Heavy traffic public spaces**
- Частный интерьер | Residential**
- Лестницы | Stairs**
- Экстерьер | Exterior**
- Паркинги | Parkings / Гаражи | Garages**
- Парки и сады | Parks & Gardens**

ЦВЕТ | COLOUR

серый светлый light grey 119,5×238,5 119,5×119,5 60×119,5 60×60	бежевый светлый light beige 119,5×238,5 119,5×119,5 60×119,5 60×60	коричневый brown 119,5×238,5 119,5×119,5 60×119,5 60×60
серый grey 119,5×238,5 119,5×119,5 60×119,5 60×60	серый тёмный dark grey 119,5×238,5 119,5×119,5 60×119,5 60×60	антрацит anthracite 119,5×238,5 119,5×119,5 60×119,5 60×60



Координированная настенная плитка «Чеппо ди Гре» для этой серии представлена в каталоге коллекции Venezia. The "Cerppo di Gre" wall tiles in the same style is featured in the catalogue of the Venezia collection.

Технология изготовления ступеней представлена на стр. 538. Step manufacturing technology is on the page 538.

	шт. \ pcs	м ²	кг \ kg	кор. \ box	м ²	кг \ kg
119,5×238,5	11	-	-	15/5	42,75/14,25	1171/448,665
119,5×119,5	11	2,856	72	16	45,696	1212
60×119,5	9	2,151	41,75	24	51,624	1032
60×60	9	1,8	36,5	30	54,0	1225





DD012400R
Чеппо ди Гре серый светлый матовый обрезной
119,5×119,5×1,1
Ceppo di Gre light grey matt rectified

○ V3
F 4



DD012500R
Чеппо ди Гре бежевый светлый матовый обрезной
119,5×119,5×1,1
Ceppo di Gre light beige matt rectified

○ V3
F 4

DD591200R
Чеппо ди Гре серый светлый матовый обрезной
119,5×238,5×1,1
Ceppo di Gre light grey matt rectified

○ V3
F 2

DD591300R
Чеппо ди Гре бежевый светлый матовый обрезной
119,5×238,5×1,1
Ceppo di Gre light beige matt rectified

○ V3
F 2



DD605820\MM
Декор Чеппо ди Гре мозаичный серый
светлый матовый 34,5×20
Decor Ceppo di Gre mosaic light grey matt



DD605920\MM
Декор Чеппо ди Гре мозаичный
бежевый светлый матовый 34,5×20
Decor Ceppo di Gre mosaic light beige matt



DD591400R
Чеппо ди Гре серый матовый обрезной 119,5×238,5×1,1
Ceppo di Gre grey matt rectified



DD606020\MM
Декор Чеппо ди Гре мозаичный серый матовый 34,5×20
Decor Ceppo di Gre mosaic grey matt



DD012600R
Чеппо ди Гре серый матовый обрезной 119,5×119,5×1,1
Ceppo di Gre grey matt rectified



DD591500R
Чеппо ди Гре серый тёмный матовый обрезной 119,5×238,5×1,1
Ceppo di Gre dark grey matt rectified



DD606120\MM
Декор Чеппо ди Гре мозаичный серый тёмный матовый 34,5×20
Decor Ceppo di Gre mosaic dark grey matt



DD012700R
Чеппо ди Гре серый тёмный матовый обрезной 119,5×119,5×1,1
Ceppo di Gre dark grey matt rectified





DD591600R
Чеппо ди Гре антрацит матовый обрезной
119,5×238,5×1,1
Ceppo di Gre anthracite matt rectified

○ V3
F 2



DD606220\MM
Декор Чеппо ди Гре мозаичный антрацит матовый 34,5×20
Decor Ceppo di Gre mosaic anthracite matt

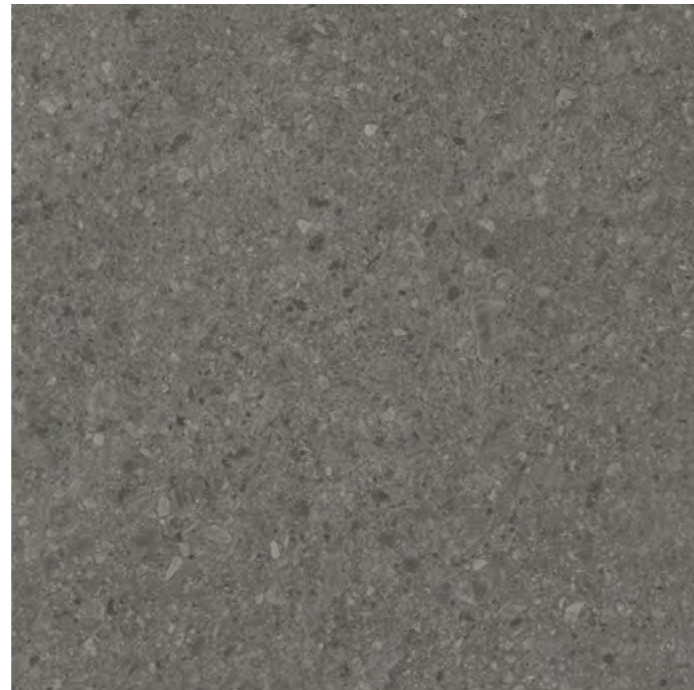

DD012800R
Чеппо ди Гре антрацит матовый обрезной
119,5×119,5×1,1
Ceppo di Gre anthracite matt rectified

○ V3
F 4



DD591700R
Чеппо ди Гре коричневый матовый обрезной
119,5×238,5×1,1
Ceppo di Gre brown matt rectified

○ V3
F 2



DD606320\MM
Декор Чеппо ди Гре мозаичный коричневый матовый 34,5×20
Decor Ceppo di Gre mosaic brown matt



DD012900R
Чеппо ди Гре коричневый матовый обрезной
119,5×119,5×1,1
Ceppo di Gre brown matt rectified

○ V3
F 4



DD507620R
Чеппо ди Гре серый светлый
матовый обрезной 60×119,5×0,9
Ceppo di Gre light grey matt rectified



DD507720R
Чеппо ди Гре бежевый светлый
матовый обрезной 60×119,5×0,9
Ceppo di Gre light beige matt rectified



DD508120R
Чеппо ди Гре коричневый
матовый обрезной 60×119,5×0,9
Ceppo di Gre brown matt rectified



DD507820R
Чеппо ди Гре серый
матовый обрезной 60×119,5×0,9
Ceppo di Gre grey matt rectified



DD507920R
Чеппо ди Гре серый тёмный
матовый обрезной 60×119,5×0,9
Ceppo di Gre dark grey matt rectified

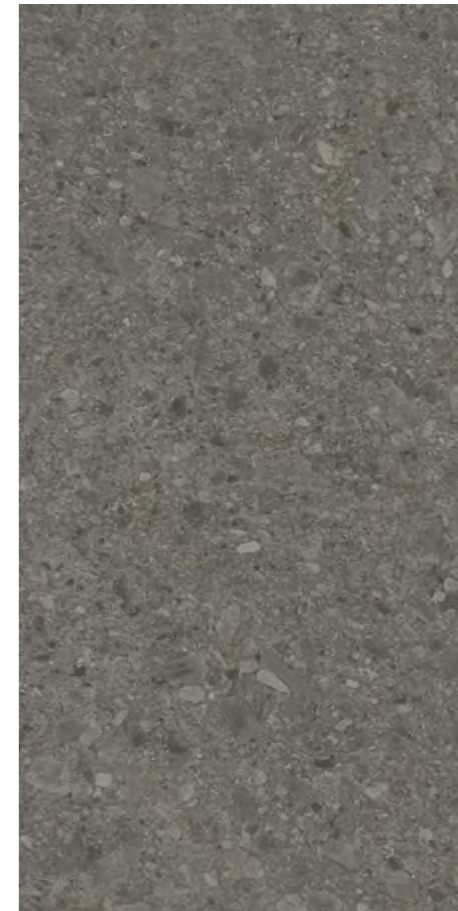

DD508020R
Чеппо ди Гре антрацит
матовый обрезной 60×119,5×0,9
Ceppo di Gre anthracite matt rectified



DD605820R
Чеппо ди Гре серый светлый
матовый обрезной 60×60×0,9
Ceppo di Gre light grey matt rectified



DD605920R
Чеппо ди Гре бежевый светлый
матовый обрезной 60×60×0,9
Ceppo di Gre light beige matt rectified



DD606320R
Чеппо ди Гре коричневый
матовый обрезной 60×60×0,9
Ceppo di Gre brown matt rectified

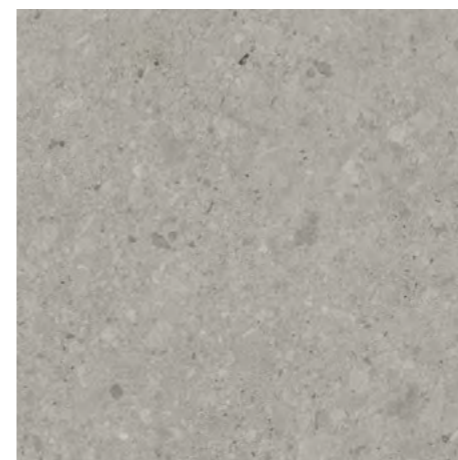

DD606020R
Чеппо ди Гре серый матовый
обрезной 60×60×0,9
Ceppo di Gre grey matt rectified



DD606120R
Чеппо ди Гре серый тёмный
матовый обрезной 60×60×0,9
Ceppo di Gre dark grey matt rectified



DD606220R
Чеппо ди Гре антрацит
матовый обрезной 60×60×0,9
Ceppo di Gre anthracite matt rectified



ID171
Декор Чеппо ди Гре
2 наборный матовый
30×24×0,9
Decor Ceppo di Gre
2 matt compounded



ID170
Декор Чеппо ди Гре
1 наборный матовый
30×24×0,9
Decor Ceppo di Gre
1 matt compounded



DD605820R\6BT
Плинтус Чеппо ди Гре серый светлый матовый
обрезной 60×9,5
Plinth Ceppo di Gre light grey matt rectified



DD605920R\6BT
Плинтус Чеппо ди Гре бежевый светлый матовый
обрезной 60×9,5
Plinth Ceppo di Gre light beige matt rectified



DD606320R\6BT
Плинтус Чеппо ди Гре коричневый матовый обрез-
ной 60×9,5
Plinth Ceppo di Gre brown matt rectified



DD605820R\4
Подступёнок Чеппо ди Гре серый светлый матовый
обрезной 60×14,5
Riser Ceppo di Gre light grey matt rectified



DD605920R\4
Подступёнок Чеппо ди Гре бежевый светлый мато-
вый обрезной 60×14,5
Riser Ceppo di Gre light beige matt rectified

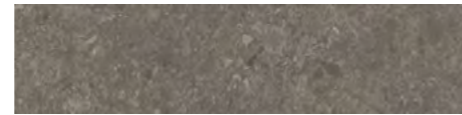

DD606320R\4
Подступёнок Чеппо ди Гре коричневый матовый
обрезной 60×14,5
Riser Ceppo di Gre brown matt rectified



DD605820R\GR
Ступень Чеппо ди Гре серый светлый матовый
обрезной 30×60
Step Ceppo di Gre light grey matt rectified



DD605920R\GR
Ступень Чеппо ди Гре бежевый светлый мато-
вый обрезной 30×60
Step Ceppo di Gre light beige matt rectified

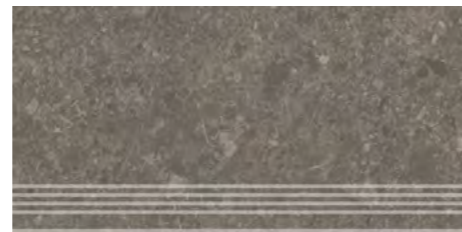

DD606320R\GR
Ступень Чеппо ди Гре коричневый матовый
обрезной 30×60
Step Ceppo di Gre brown matt rectified



DD606020R\6BT
Плинтус Чеппо ди Гре серый матовый обрезной
60×9,5
Plinth Ceppo di Gre grey matt rectified



DD606120R\6BT
Плинтус Чеппо ди Гре серый тёмный матовый
обрезной 60×9,5
Plinth Ceppo di Gre dark grey matt rectified



DD606220R\6BT
Плинтус Чеппо ди Гре антрацит матовый обрезной
60×9,5
Plinth Ceppo di Gre anthracite matt rectified



DD606020R\4
Подступёнок Чеппо ди Гре серый матовый обре-
зной 60×14,5
Riser Ceppo di Gre grey matt rectified



DD606120R\4
Подступёнок Чеппо ди Гре серый тёмный матовый
обрезной 60×14,5
Riser Ceppo di Gre dark grey matt rectified

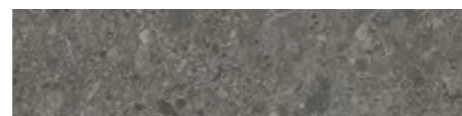

DD606220R\4
Подступёнок Чеппо ди Гре антрацит матовый
обрезной 60×14,5
Riser Ceppo di Gre anthracite matt rectified

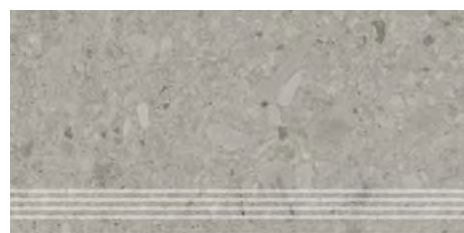

DD606020R\GR
Ступень Чеппо ди Гре серый матовый обре-
зной 30×60
Step Ceppo di Gre grey matt rectified

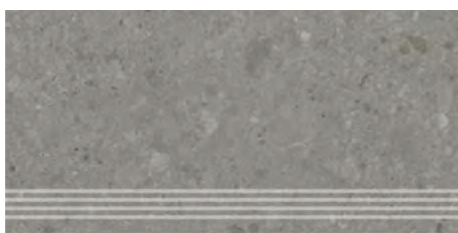

DD606120R\GR
Ступень Чеппо ди Гре серый тёмный матовый
обрезной 30×60
Step Ceppo di Gre dark grey matt rectified



DD606220R\GR
Ступень Чеппо ди Гре антрацит матовый
обрезной 30×60
Step Ceppo di Gre anthracite matt rectified

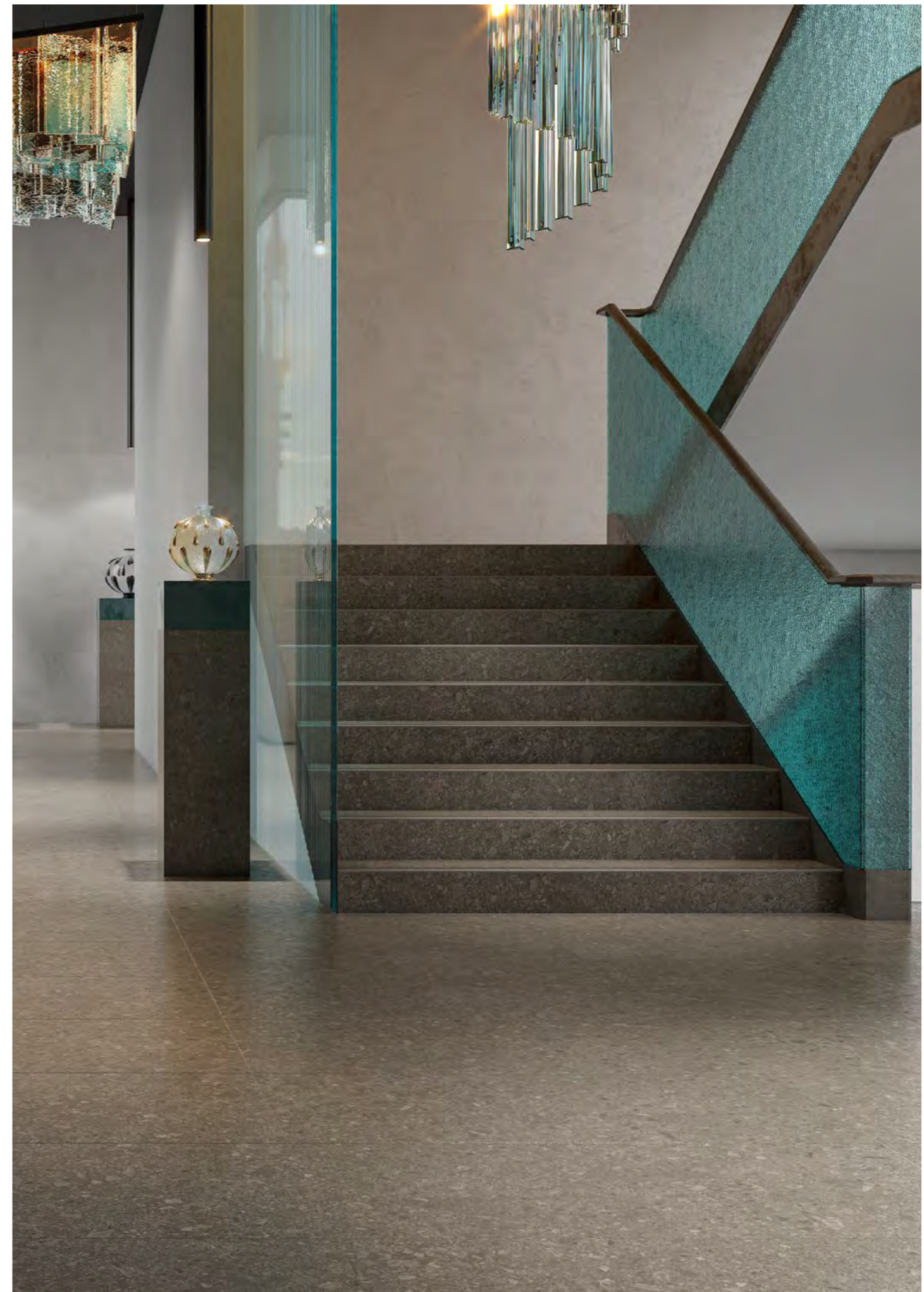

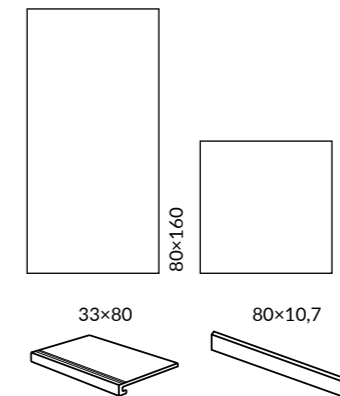



ОБЛАСТЬ ПРИМЕНЕНИЯ | PLACE OF APPLICATION

-  **Общественные помещения с средним уровнем проходимости |**
Medium traffic public spaces
-  **Частный интерьер | Residential**
-  **Экстерьер | Exterior**

ЦВЕТ | COLOUR



Координированная настенная плитка «Сан Марко» для этой серии представлена в каталоге коллекции Venezia. The "San Marco" wall tiles in the same style is featured in the catalogue of the Venezia collection.
Технология изготовления ступеней представлена на стр. 538. Step manufacturing technology is on the page 538.

		шт. \ pcs	м ²	кг \ kg		кор. \ box	м ²	кг \ kg
80×160	9	3	3,84	76,8	16	61,44	1292	
80×80	9	3	1,92	40,5	30	57,6	1250	



SG573290R
Сан-Марко серый светлый матовый обрезной 80×160×0,9
San Marco light grey matt rectified



SG573390R
Сан-Марко серый матовый обрезной 80×160×0,9
San Marco grey matt rectified



SG573490R
Сан-Марко бежевый матовый обрезной 80×160×0,9
San Marco beige matt rectified



SG850990R
Сан-Марко серый светлый матовый обрезной 80×80×0,9
San Marco light grey matt rectified



SG851090R
Сан-Марко серый матовый обрезной 80×80×0,9
San Marco grey matt rectified



SG851190R
Сан-Марко бежевый матовый обрезной 80×80×0,9
San Marco beige matt rectified



BR032
Декор Сан-Марко мозаичный серый светлый матовый 46,5×26,5×0,9
Decor San Marco light grey matt mosaic



BR033
Декор Сан-Марко мозаичный серый матовый 46,5×26,5×0,9
Decor San Marco grey matt mosaic



BR034
Декор Сан-Марко мозаичный бежевый матовый 46,5×26,5×0,9
Decor San Marco beige matt mosaic



SG850990R\GCF
Ступень клеёная Сан-Марко серый светлый матовый 33×80×0,9
Glued step San Marco light grey matt



SG850990R
Сан-Марко серый светлый матовый обрезной 80×80×0,9
San Marco light grey matt rectified

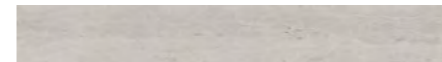

SG850990R\6
Подступёнок Сан-Марко серый светлый матовый обрезной 80×10,7×0,9
Riser San Marco light grey matt rectified



SG851090R\GCF
Ступень клеёная Сан-Марко серый матовый 33×80×0,9
Glued step San Marco grey matt



SG851090R\8BT
Плинтус Сан-Марко серый матовый обрезной 80×9,5×0,9
Plinth San Marco grey matt rectified



SG851090R\6
Подступёнок Сан-Марко серый матовый обрезной 80×10,7×0,9
Riser San Marco grey matt rectified



SG851190R\GCF
Ступень клеёная Сан-Марко бежевый матовый 33×80×0,9
Glued step San Marco beige matt



SG851190R\8BT
Плинтус Сан-Марко бежевый матовый обрезной 80×9,5×0,9
Plinth San Marco beige matt rectified



SG851190R\6
Подступёнок Сан-Марко бежевый матовый обрезной 80×10,7×0,9
Riser San Marco beige matt rectified



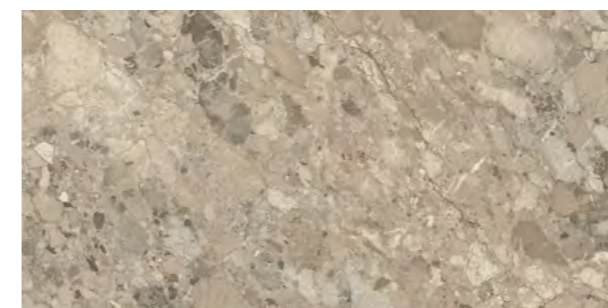
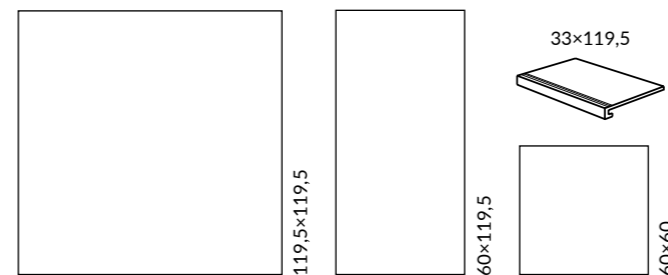

DL503020R
Ирпина бежевый обрезной
60×119,5×0,9
Irpina beige rectified

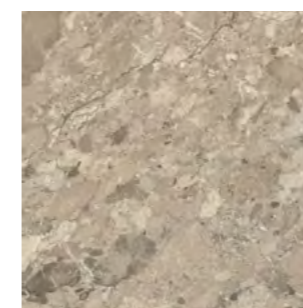

DL602620R
Ирпина бежевый
обрезной 60×60×0,9
Irpina beige rectified



DL013200R
Ирпина бежевый обрезной
119,5×119,5×1,1
Irpina beige rectified



DL503000R\GCF
Ступень клееная Ирпина
бежевый обрезной 33×119,5
glued step Irpina beige rectified



Технология изготовления ступеней представлена на стр. 538.
Step manufacturing technology is on the page 538.

	шт. \ pcs	м²	кг \ kg	кор. \ box	м²	кг \ kg
119,5×119,5	2	2,856	72	16	45,696	1212
60×119,5	3	2,151	41,8	24	51,6	1024
60×60	5	1,8	36,5	30	54	1125



ДЖИМИНЬЯНО GIMIGNANO

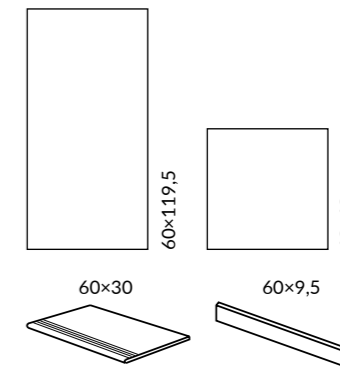

ОБЛАСТЬ ПРИМЕНЕНИЯ | PLACE OF APPLICATION

- Общественные помещения с высоким уровнем проходимости | Heavy traffic public spaces**
- Частный интерьер | Residential**
- Экстерьер | Exterior**

ЦВЕТ | COLOUR

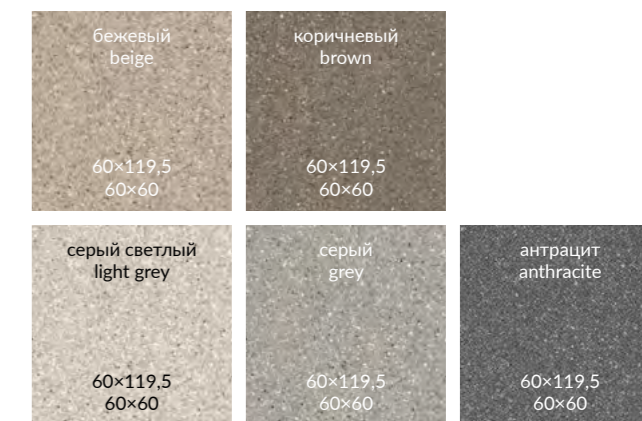

Координированная настенная плитка «Джиминьяно» для этой серии представлена в Генеральном каталоге «Керамическая плитка для стен 2024». The "Gimignano" wall tiles in the same style is featured in the General Catalogue "Ceramic tiles 2024".

Технология изготовления ступеней представлена на стр. 538. Step manufacturing technology is on the page 538.

	шт. \ pcs	м ²	кг \ kg	кор. \ box	м ²	кг \ kg
60x119,5	9	3	41,8	24	51,6	1024
60x60	9	5	36,5	30	54	1125



DD519220R \ DD519222R
Джиминьяно серый светлый
матовый обрезной \
лаппатированный обрезной 60×119,5×0,9
Gimignano light grey rectified matt \ rectified lappato

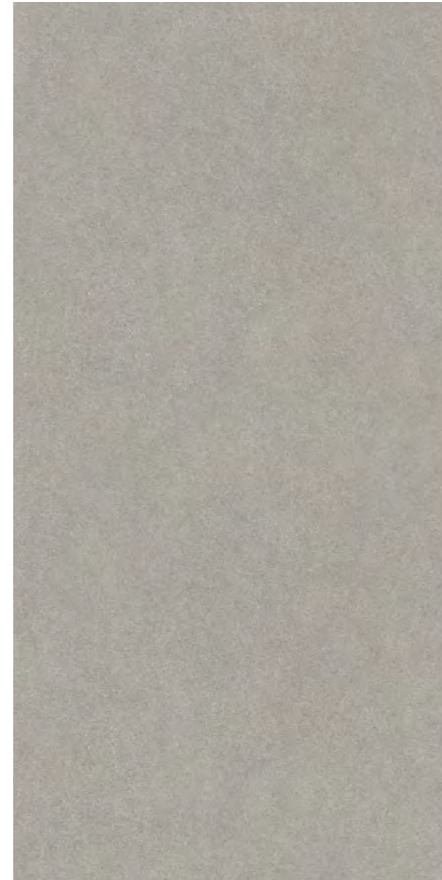

DD519320R \ DD519322R
Джиминьяно серый
матовый обрезной \
лаппатированный обрезной 60×119,5×0,9
Gimignano grey rectified matt \ rectified lappato



DD519420R \ DD519422R
Джиминьяно бежевый
матовый обрезной \
лаппатированный обрезной 60×119,5×0,9
Gimignano beige rectified matt \ rectified lappato



DD519520R \ DD519522R
Джиминьяно коричневый
матовый обрезной \
лаппатированный обрезной 60×119,5×0,9
Gimignano brown rectified matt \ rectified lappato

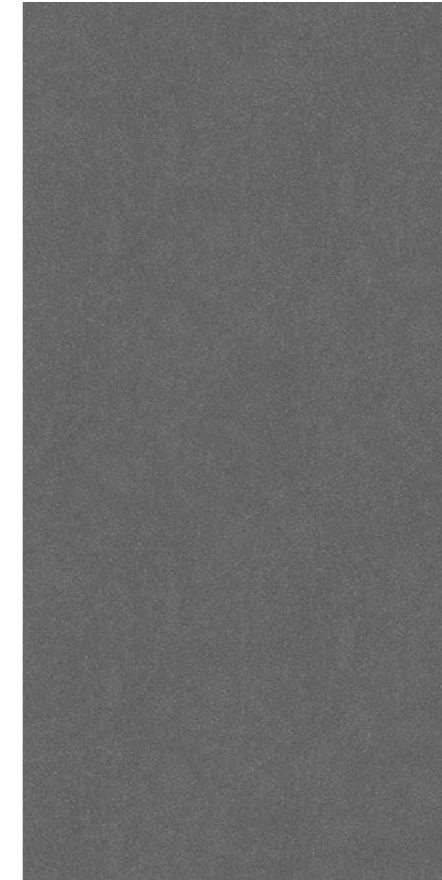

DD519620R \ DD519622R
Джиминьяно антрацит
матовый обрезной \
лаппатированный обрезной 60×119,5×0,9
Gimignano anthracite rectified matt \ rectified lappato



DD642220R \ DD642222R
Джиминьяно серый светлый
матовый обрезной \
лаппатированный обрезной 60×60×0,9
Gimignano light grey rectified matt \ rectified lappato



DD642320R \ DD642322R
Джиминьяно серый
матовый обрезной \
лаппатированный обрезной 60×60×0,9
Gimignano grey rectified matt \ rectified lappato

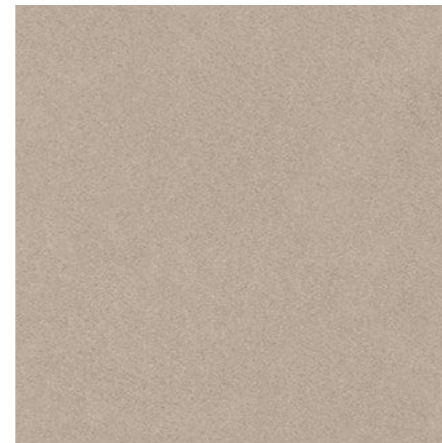

DD642420R \ DD642422R
Джиминьяно бежевый
матовый обрезной \
лаппатированный обрезной 60×60×0,9
Gimignano beige rectified matt \ rectified lappato



DD642520R \ DD642522R
Джиминьяно коричневый
матовый обрезной \
лаппатированный обрезной 60×60×0,9
Gimignano brown rectified matt \ rectified lappato

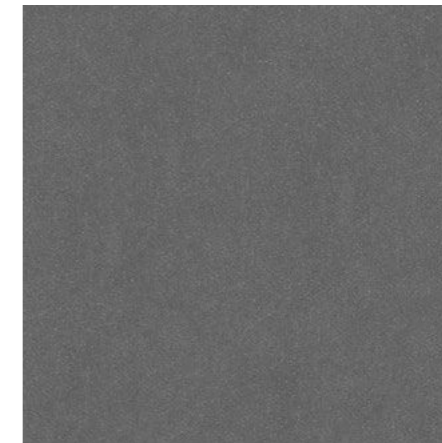

DD642620R \ DD642622R
Джиминьяно антрацит
матовый обрезной \
лаппатированный обрезной 60×60×0,9
Gimignano anthracite rectified matt \ rectified lappato



ID143
Декор Джиминьяно наборный
серый светлый 30×32
Decor Gimignano compound
light grey



ID144
Декор Джиминьяно наборный
серый 30×32
Decor Gimignano compound
grey



ID145
Декор Джиминьяно наборный
бежевый 30×32
Decor Gimignano compound
beige



ID146
Декор Джиминьяно наборный
коричневый 30×32
Decor Gimignano compound
brown

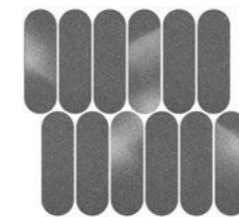

ID147
Декор Джиминьяно наборный
антрацит 30×32
Decor Gimignano compound
anthracite



ID149
Декор Джиминьяно
наборный 48×49,5
Decor Gimignano compound



ID150
Декор Джиминьяно
наборный 48×49,5
Decor Gimignano compound



DD253920R\2
Подступёнок Джимињяно серый светлый матовый обрезной 60×14,5
Riser Gimignano light grey matt rectified



DD254020R\2
Подступёнок Джимињяно серый матовый обрезной 60×14,5
Riser Gimignano grey matt rectified

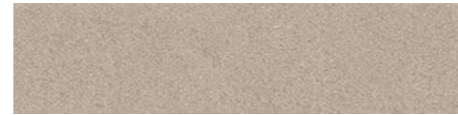

DD254120R\2
Подступёнок Джимињяно бежевый матовый обрезной 60×14,5
Riser Gimignano beige matt rectified



DD253920R\3BT
Плинтус Джимињяно серый светлый матовый обрезной 60×9,5
Plinth Gimignano light grey matt rectified



DD254020R\3BT
Плинтус Джимињяно серый матовый обрезной 60×9,5
Plinth Gimignano grey matt rectified



DD254120R\3BT
Плинтус Джимињяно бежевый матовый обрезной 60×9,5
Plinth Gimignano beige matt rectified



DD253920R\GR
Ступень Джимињяно серый светлый матовый обрезной 30×60
Step Gimignano light grey matt rectified



DD253420R\GR
Ступень Джимињяно серый матовый обрезной 30×60
Step Gimignano grey matt rectified



DD254120R\GR
Ступень Джимињяно бежевый матовый обрезной 30×60
Step Gimignano beige matt rectified



DD254220R\2
Подступёнок Джимињяно коричневый матовый обрезной 60×14,5
Riser Gimignano brown matt rectified

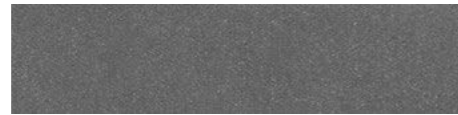

DD254320R\2
Подступёнок Джимињяно антрацит матовый обрезной 60×14,5
Riser Gimignano anthracite matt rectified



DD254220R\3BT
Плинтус Джимињяно коричневый матовый обрезной 60×9,5
Plinth Gimignano brown matt rectified



DD254320R\3BT
Плинтус Джимињяно антрацит матовый обрезной 60×9,5
Plinth Gimignano anthracite matt rectified





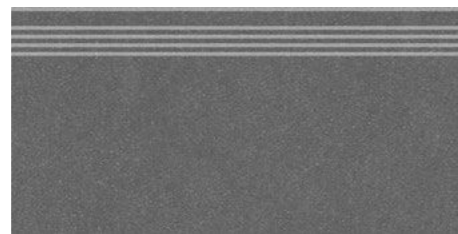

DD254220R\GR
Ступень Джимињяно коричневый матовый обрезной 30×60
Step Gimignano brown matt rectified



DD254320R\GR
Ступень Джимињяно антрацит матовый обрезной 30×60
Step Gimignano anthracite matt rectified





R10 A V3 4    

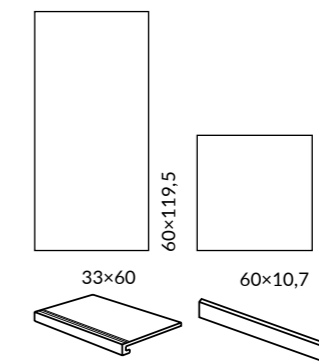

ОБЛАСТЬ ПРИМЕНЕНИЯ | PLACE OF APPLICATION



-  **Общественные помещения с средним уровнем проходимости | Medium traffic public spaces**
-  **Частный интерьер | Residential**
-  **Лестницы | Stairs**
-  **Паркинги | Parkings / Гаражи | Garages**
-  **Экстерьер | Exterior**
-  **Парки и сады | Parks & Gardens**

ЦВЕТ | COLOUR



Координированная настенная плитка «Риккарди» для этой серии представлена в Генеральном каталоге «Керамическая плитка для стен 2024». The "Riccardi" wall tiles in the same style is featured in the General Catalogue "Ceramic tiles 2024".

Технология изготовления ступеней представлена на стр. 538. Step manufacturing technology is on the page 538.

		шт. \ pcs	м²	кг \ kg	кор. \ box	м²	кг \ kg
60×119,5	9	3	2,151	41,8	24	51,6	1024
60×60	9 	5	1,8	36,5	30 	54	1125





SG519920R
Риккарди серый светлый матовый обрезной 60×119,5×0,9
Riccardi light grey matt rectified



SG540620R
Риккарди бежевый матовый обрезной 60×119,5×0,9
Riccardi beige matt rectified



SG653700R\GCF
Ступень клеёная Риккарди
ступень серый светлый матовый 33×60
Glued step Riccardi light grey matt rectified



SG653720R\5
Подступёнок Риккарди серый светлый матовый 60×10,7
Riser Riccardi light grey matt



SG653720R\6BT
Плинтус Риккарди серый светлый матовый 60×9,5
Plinth Riccardi light grey matt



SG653720R
Риккарди серый светлый матовый обрезной 60×60×0,9
Riccardi light grey matt rectified



SG653820R
Риккарди бежевый матовый обрезной 60×60×0,9
Riccardi beige matt rectified



SG653820R\GCF
Ступень клеёная Риккарди бежевый матовый 33×60
Glued step Riccardi beige matt rectified



SG653820R\5
Подступенок Риккарди бежевый матовый 60×10,7
Riser Riccardi beige matt

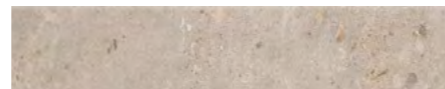

SG653820R\6BT
Плинтус Риккарди бежевый матовый 60×9,5
Plinth Riccardi beige matt

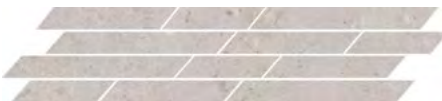

T036\SG6537
Декор мозаичный Риккарди серый светлый матовый 46,8×9,8
Decor Riccardi mosaic light grey matt rectified

V2



T036\SG6538
Декор мозаичный Риккарди бежевый матовый 46,8×9,8
Decor Riccardi mosaic beige matt rectified

V3





ОБЛАСТЬ ПРИМЕНЕНИЯ | PLACE OF APPLICATION

-  **Общественные помещения с высоким уровнем проходимости | Heavy traffic public spaces**
-  **Частный интерьер | Residential**
-  **Экстерьер | Exterior**



60x60



DD605020R
Про Нордик
серый тёмный обрезной 60x60x0,9
Pro Nordic dark grey rectified



DD605220R
Про Нордик
серый обрезной 60x60x0,9
Pro Nordic grey rectified

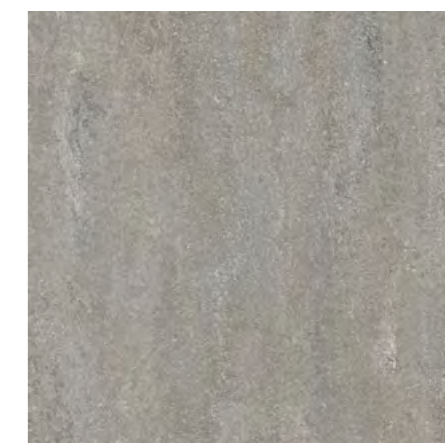

DD605320R
Про Нордик
серый светлый обрезной 60x60x0,9
Pro Nordic light grey rectified

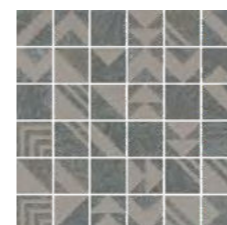

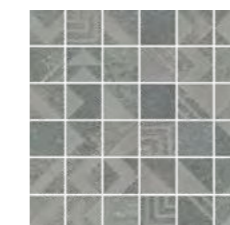

SBM014\DD2040
Про Нордик серый
тёмный мозаичный 30x30
Pro Nordic dark grey mosaic

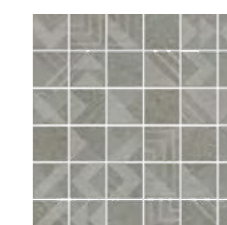

SBM012\DD2042
Про Нордик серый
мозаичный 30x30
Pro Nordic grey mosaic



SBM013\DD2043
Про Нордик серый светлый
мозаичный 30x30
Pro Nordic light grey mosaic

		шт. \ pcs	м²	кг \ kg		кор. \ box	м²	кг \ kg
60x60	9	5	1,8	36,5		30	54	1125





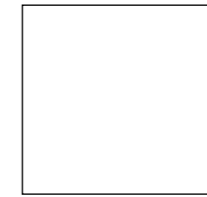

МОНСЕРПАТ MONSERRATE

ОБЛАСТЬ ПРИМЕНЕНИЯ | PLACE OF APPLICATION



60×60

-  **Общественные помещения со средним уровнем проходимости |**
Medium traffic public spaces
-  **Частный интерьер |** Residential
-  **Экстерьер |** Exterior



SG647420R
Монсеррат бежевый светлый
матовый обрезной 60×60×0,9
Monserrate light beige matt rectified

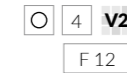

SG647520R
Монсеррат серый светлый
матовый обрезной 60×60×0,9
Monserrate light grey matt rectified

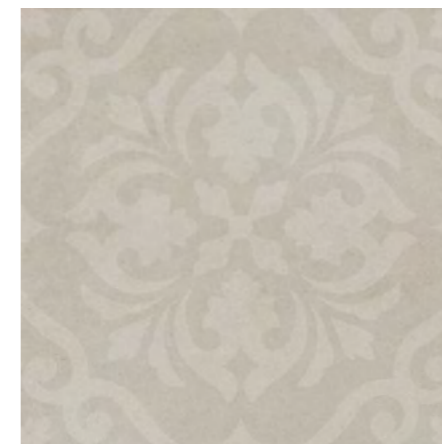



SBD064\SG647420
Декор Монсеррат бежевый светлый
матовый обрезной 60×60
Decor Monserrate light beige matt rectified



SBD065\SG647520
Декор Монсеррат серый светлый
матовый обрезной 60×60
Decor Monserrate light grey matt rectified

Координированная настенная плитка «Монсеррат» для этой серии представлена в Генеральном каталоге «Керамическая плитка для стен 2024». The "Monserrate" wall tiles in the same style is featured in the General Catalogue "Ceramic tiles 2024".

		шт. \ pcs	м ²	кг \ kg		кор. \ box	м ²	кг \ kg
60×60	9	5	1,8	36,5		30	54	1120



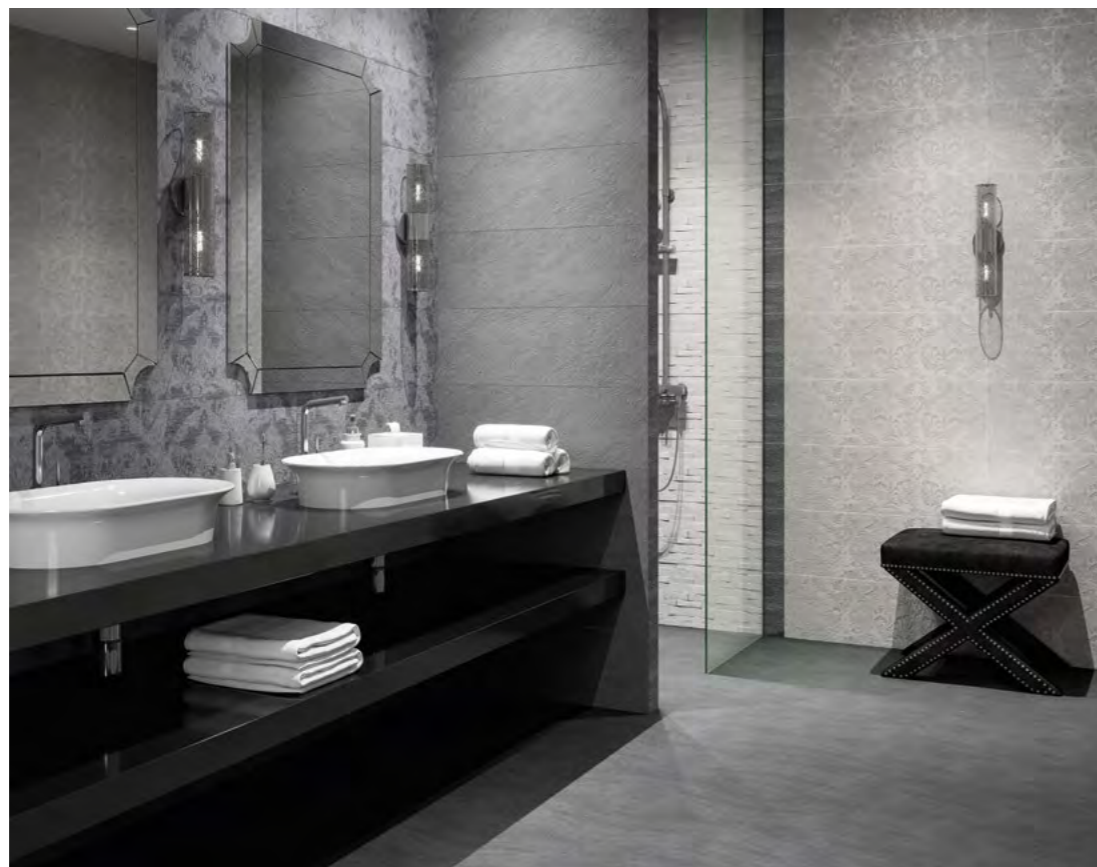

ГРЕНЕЛЬ GRENELLE

ОБЛАСТЬ ПРИМЕНЕНИЯ | PLACE OF APPLICATION

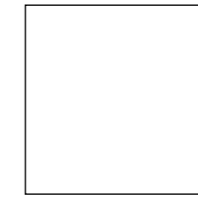

60x60

-  **Общественные помещения со средним уровнем проходимости |**
Medium traffic public spaces
-  **Частный интерьер | Residential**
-  **Экстерьер | Exterior**



SG638920R
Гренель серый тёмный
обрезной 60x60x0,9
Grenelle dark grey rectified



SG638820R
Гренель серый обрезной 60x60x0,9
Grenelle grey rectified

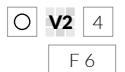

SG144\005T
Гренель серый тёмный мозаичный 46,5x9,8
Grenelle dark grey mosaic



SG144\004T
Гренель серый мозаичный 46,5x9,8
Grenelle grey mosaic

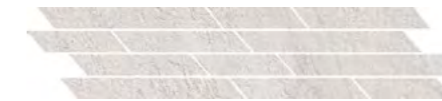



SG144\003T
Гренель серый светлый мозаичный 46,5x9,8
Grenelle light grey mosaic



SG638720R
Гренель серый светлый
обрезной 60x60x0,9
Grenelle light grey rectified



Координированная настенная плитка «Гренель» для этой серии представлена в Генеральном каталоге "Керамическая плитка для стен 2024".
The "Grenelle" wall tiles in the same style is featured in the General Catalogue "Ceramic tiles 2024".

		шт. \ pcs	м ²	кг \ kg	кор. \ box	м ²	кг \ kg
60x60	9 	5	1,8	36,5	30 	54	1120





ПРО МАТРИКС PRO MATRIX

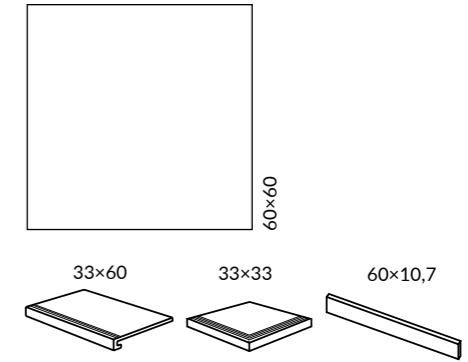

ОБЛАСТЬ ПРИМЕНЕНИЯ | PLACE OF APPLICATION

- Общественные помещения с высоким уровнем проходимости | Heavy traffic public spaces**
- Частный интерьер | Residential**
- Лестницы | Stairs**
- Экстерьер | Exterior**

ЦВЕТ | COLOUR

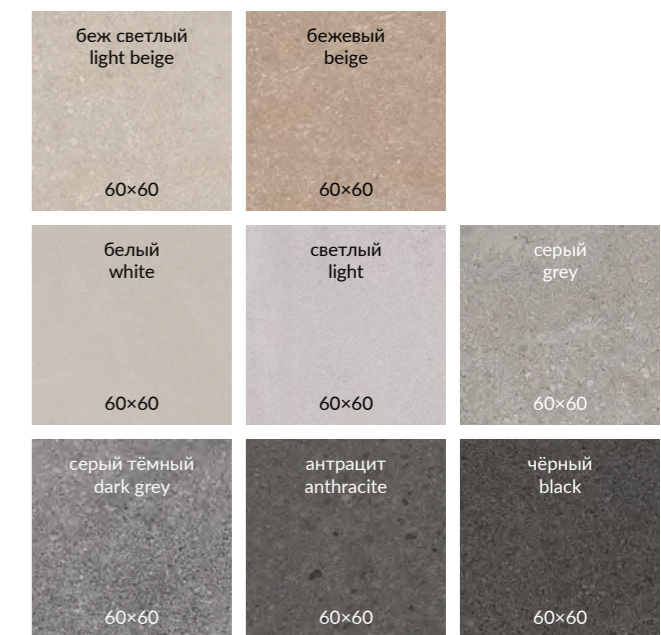

Координированная настенная плитка «Про Матрикс» для этой серии представлена в Генеральном каталоге «Керамическая плитка для стен 2024». The "Pro Matrix" wall tiles in the same style is featured in the General Catalogue "Ceramic tiles 2024".

Технология изготовления ступеней представлена на стр. 538. Step manufacturing technology is on the page 538.

		шт. \ pcs	м ²	кг \ kg	кор. \ box	м ²	кг \ kg
60x60	9	5	1,80	36,5	30	54	1125



DD601820R
 Про Матрикс беж светлый
 обрезной натуральный 60x60x0,9
 Pro Matrix light beige rectified natural

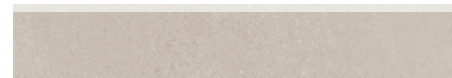

DD601820R\6BT
 Плинтус Про Матрикс беж светлый обрезной 60x9,5
 Plinth Pro Matrix light beige rectified



DD601920R
 Про Матрикс бежевый
 обрезной натуральный 60x60x0,9
 Pro Matrix beige rectified natural



DD601920R\6BT
 Плинтус Про Матрикс бежевый обрезной 60x9,5
 Plinth Pro Matrix beige rectified



DD602620R
 Про Матрикс белый
 обрезной натуральный 60x60x0,9
 Pro Matrix white rectified natural

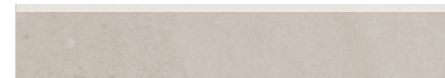

DD602620R\6BT
 Плинтус Про Матрикс белый обрезной 60x9,5
 Plinth Pro Matrix white rectified



DD602020R
 Про Матрикс серый светлый
 обрезной натуральный 60x60x0,9
 Pro Matrix light grey rectified natural



DD602020R\6BT
 Плинтус Про Матрикс серый светлый обрезной 60x9,5
 Plinth Pro Matrix light grey rectified



DD602220R
 Про Матрикс серый
 обрезной натуральный 60x60x0,9
 Pro Matrix grey rectified natural



DD602220R\6BT
 Плинтус Про Матрикс серый обрезной 60x9,5
 Plinth Pro Matrix grey rectified

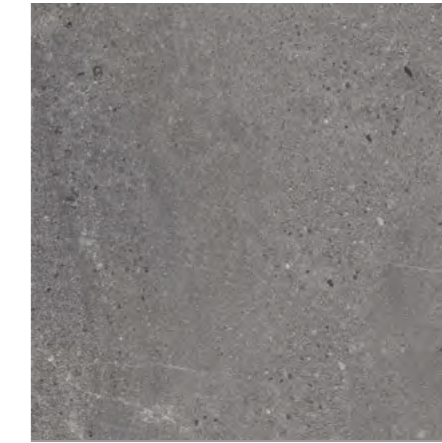

DD602320R
 Про Матрикс серый тёмный
 обрезной натуральный 60x60x0,9
 Pro Matrix dark grey rectified natural



DD602320R\6BT
 Плинтус Про Матрикс серый тёмный обрезной 60x9,5
 Plinth Pro Matrix dark grey rectified



DD602420R
 Про Матрикс антрацит
 обрезной натуральный 60x60x0,9
 Pro Matrix anthracite rectified natural



DD602420R\6BT
 Плинтус Про Матрикс антрацит
 обрезной 60x9,5
 Plinth Pro Matrix anthracite rectified



DD602520R
 Про Матрикс чёрный
 обрезной натуральный 60x60x0,9
 Pro Matrix black rectified natural



DD602520R\6BT
 Плинтус Про Матрикс чёрный
 обрезной 60x9,5
 Plinth Pro Matrix black rectified



SBD018\DD201620
 Про Матрикс беж
 светлый 9,5x9,5
 Pro Matrix light beige



SBD020\DD202420
 Про Матрикс белый
 9,5x9,5
 Pro Matrix white



SBD021\DD201920
 Про Матрикс серый
 9,5x9,5
 Pro Matrix grey



SBD023\DD202120
 Про Матрикс антрацит
 9,5x9,5
 Pro Matrix anthracite



SBD019\DD201720
 Про Матрикс бежевый
 9,5x9,5
 Pro Matrix beige



SBD017\DD201820
 Про Матрикс серый
 светлый 9,5x9,5
 Pro Matrix light grey



SBD022\DD202020
 Про Матрикс серый
 тёмный 9,5x9,5
 Pro Matrix dark grey



SBD024\DD202220
 Про Матрикс чёрный
 9,5x9,5
 Pro Matrix black



DD601820R\1
DD601820R\5
Подступёнок Про Матрикс
беж светлый 60x10,7
Riser Pro Matrix light beige

V2



DD601820R\GCF
Ступень клееная Про Матрикс беж светлый 33x60
glued step Pro Matrix light beige

V2



DD601820R\GCA
Ступень угловая клееная Про Матрикс
беж светлый 33x33
glued corner step Pro Matrix light beige

V2



DD602600R\1
DD602600R\5
Подступёнок Про Матрикс
белый 60x10,7
Riser Pro Matrix white

V2



DD602620R\GCF
Ступень клееная Про Матрикс белый 33x60
glued step Pro Matrix white

V2



DD602620R\GCA
Ступень угловая клееная Про Матрикс
белый 33x33
glued corner step Pro Matrix white

V2



DD602200R\1
DD602200R\5
Подступёнок Про Матрикс
серый 60x10,7
Riser Pro Matrix grey

V2



DD602220R\GCF
Ступень клееная Про Матрикс серый 33x60
glued step Pro Matrix grey

V2



DD602220R\GCA
Ступень угловая клееная Про Матрикс
серый 33x33
glued corner step Pro Matrix grey

V2



DD602420R\1
DD602420R\5
Подступёнок Про Матрикс
антрацит 60x10,7
Riser Pro Matrix anthracite

V2

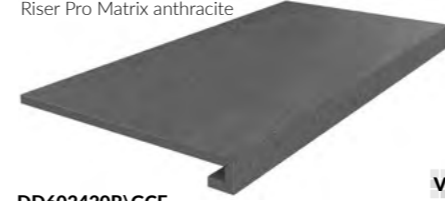

DD602420R\GCF
Ступень клееная Про Матрикс антрацит 33x60
glued step Pro Matrix anthracite

V2



DD602420R\GCA
Ступень угловая клееная Про Матрикс
антрацит 33x33
glued corner step Pro Matrix anthracite

V2



DD602520R\1
DD602520R\5
Подступёнок Про Матрикс
чёрный 60x10,7
Riser Pro Matrix black

V2

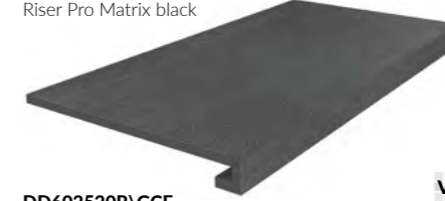

DD602520R\GCF
Ступень клееная Про Матрикс чёрный 33x60
glued step Pro Matrix black

V2

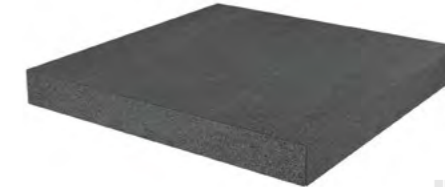

DD602520R\GCA
Ступень угловая клееная Про Матрикс
чёрный 33x33
glued corner step Pro Matrix black

V2

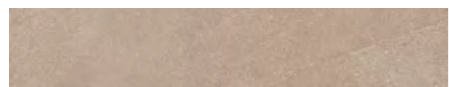

DD601920R\1
DD601920R\5
Подступёнок Про Матрикс
бежевый 60x10,7
Riser Pro Matrix beige

V2



DD601920R\GCF
Ступень клееная Про Матрикс бежевый 33x60
glued step Pro Matrix beige

V2



DD601920R\GCA
Ступень угловая клееная Про Матрикс
бежевый 33x33
glued corner step Pro Matrix beige

V2



DD602020R\1
DD602020R\5
Подступёнок Про Матрикс серый светлый 60x10,7
Riser Pro Matrix light grey

V2



DD602020R\GCF
Ступень клееная Про Матрикс серый светлый 33x60
glued step Pro Matrix light grey

V2



DD602020R\GCA
Ступень угловая клееная Про Матрикс
серый светлый 33x33
glued corner step Pro Matrix light grey

V2



DD602320R\1
DD602320R\5
Подступёнок Про Матрикс
серый тёмный 60x10,7
Riser Pro Matrix dark grey

V2



DD602320R\GCF
Ступень клееная Про Матрикс серый тёмный 33x60
glued step Pro Matrix dark grey

V2



DD602320R\GCA
Ступень угловая клееная Про Матрикс
серый тёмный 33x33
glued corner step Pro Matrix dark grey

V2



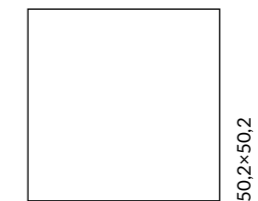

ОБЛАСТЬ ПРИМЕНЕНИЯ | PLACE OF APPLICATION

-  **Общественные помещения с средним уровнем проходимости |**
Medium traffic public spaces
-  **Частный интерьер |** Residential
-  **Экстерьер |** Exterior

ЦВЕТ | COLOUR



Координированная настенная плитка «Безана» для этой серии представлена в Генеральном каталоге «Керамическая плитка для стен 2024». The "Besana" wall tiles in the same style is featured in the General Catalogue "Ceramic tiles 2024".



SG457920R
Безана серый светлый
обрезной 50,2×50,2×0,85
Besana light grey rectified



SG457620R
Безана серый
обрезной 50,2×50,2×0,85
Besana grey rectified







SG457520R
Безана бежевый
обрезной 50,2×50,2×0,85
Besana beige rectified



	шт. \ pcs	м ²	кг \ kg	кор. \ box	м ²	кг \ kg
50,2×50,2	8,5 	6	1,764	31,5 	26	45,864





R10 A B V2 4    

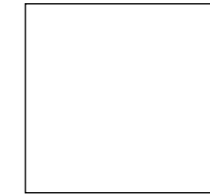

50,2×50,2

ОБЛАСТЬ ПРИМЕНЕНИЯ | PLACE OF APPLICATION

-  **Общественные помещения со средним уровнем проходимости |**
Medium traffic public spaces
-  **Частный интерьер |** Residential
-  **Экстерьер |** Exterior



SG458320N
Ламелла серый светлый
50,2×50,2×0,85
Lamella light grey

 **V2** 4
F 5



SG458420N
Ламелла серый
50,2×50,2×0,85
Lamella grey

 **V2** 4
F 5



SG458520N
Ламелла серый тёмный
50,2×50,2×0,85
Lamella dark grey

 **V2** 4
F 5



SBM009\SG4583
Ламелла серый светлый мозаичный 50,2×25
Lamella light grey mosaic



SBM010\SG4584
Ламелла серый мозаичный 50,2×25
Lamella grey mosaic



SBM011\SG4585
Ламелла серый тёмный мозаичный 50,2×25
Lamella dark grey mosaic

		шт. \ pcs	м ²	кг \ kg	кор. \ box	м ²	кг \ kg
50,2×50,2	8,5 	7	1,764	32,2		26	45,864



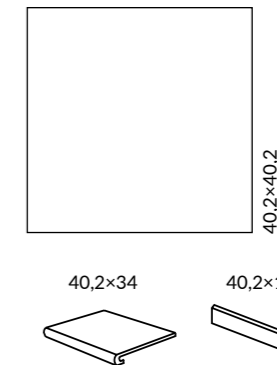

ОБЛАСТЬ ПРИМЕНЕНИЯ | PLACE OF APPLICATION

- Общественные помещения со средним уровнем проходимости** | Medium traffic public spaces
- Частный интерьер** | Residential
- Лестницы** | Stairs
- Экстерьер** | Exterior

ЦВЕТ | COLOUR

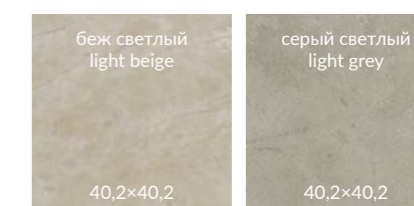

Координированная настенная плитка «Монсанту» для этой серии представлена в Генеральном каталоге "Керамическая плитка для стен 2024".
The "Monsanto" wall tiles in the same style is featured in the General Catalogue "Ceramic tiles 2024".

Технология изготовления ступеней представлена на стр. 538.
Step manufacturing technology is on the page 538.

		шт. \ pcs	м ²	кг \ kg	кор. \ box	м ²	кг \ kg
40,2×40,2	8	10	1,62	29,2	48	77,76	1432





HGD\A500\SG1687
Декор Монсанту бежевый светлый 40,2x40,2
Decor Monsanto light beige

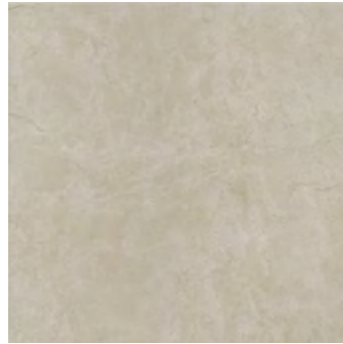

SG168700N
Монсанту бежевый светлый матовый 40,2x40,2x0,8
Monsanto light beige matt



OS\A159\SG1687
Бордюр Монсанту бежевый светлый 40,2x7,2
Border Monsanto light beige



OS\A158\SG1687
Монсанту бежевый светлый 7,2x7,2
Monsanto light beige



HGD\B500\SG1686
Декор Монсанту серый светлый 40,2x40,2
Decor Monsanto light grey

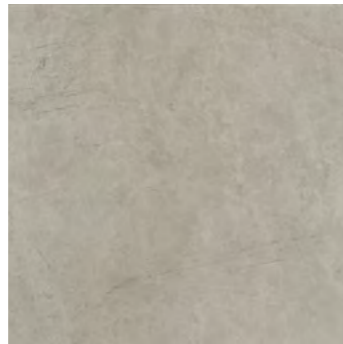

SG168600N
Монсанту серый светлый матовый 40,2x40,2x0,8
Monsanto light grey matt



OS\B159\SG1686
Бордюр Монсанту серый светлый 40,2x7,2
Border Monsanto light grey



OS\B158\SG1686
Монсанту серый светлый 7,2x7,2
Monsanto light grey



SG168700N\GR
Ступень Монсанту бежевый светлый матовый 40,2x33
Step Monsanto light beige matt



SG168600N\GR
Ступень Монсанту серый светлый матовый 40,2x33
Step Monsanto light grey matt

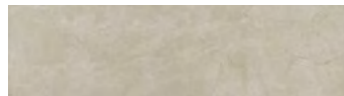

SG168700N\3
Подступёнок Монсанту бежевый светлый матовый 40,2x10,6
Riser Monsanto light beige matt



SG168600N\3
Подступёнок Монсанту серый светлый матовый 40,2x10,6
Riser Monsanto light grey matt







SG168700N\3\A
Подступёнок Монсанту бежевый светлый 40,2x10,6
Riser Monsanto light beige



SG168600N\3\A
Подступёнок Монсанту серый светлый 40,2x10,6
Riser Monsanto light grey





R12 A B C V3 4    

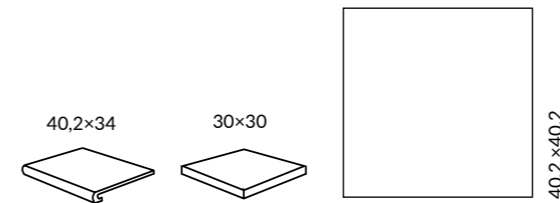

ОБЛАСТЬ ПРИМЕНЕНИЯ | PLACE OF APPLICATION

-  **Общественные помещения со средним уровнем проходимости |**
Medium traffic public spaces
-  **Частный интерьер |** Residential
-  **Лестницы |** Stairs
-  **Экстерьер |** Exterior



Ступень фронтальная
Терраса серый
противоскользящий 40,2×30
frontal step Terrace grey antiskid

V3 4



SG158500N\GR
Ступень фронтальная
Терраса коричневый
противоскользящий 40,2×30
frontal step Terrace brown antiskid

V3 4



SG158700N\GR\ANS
Ступень угловая Терраса серый
противоскользящий левая 30×30
left step Terrace grey antiskid

V3 4



SG158500N\GR\ANS
Ступень угловая Терраса
коричневый противоскользящий левая 30×30
left step Terrace brown antiskid

V3 4



SG158700N\GR\AND
Ступень угловая Терраса серый
противоскользящий правая 30×30
right step Terrace grey antiskid

V3 4



SG158500N\GR\AND
Ступень угловая Терраса
коричневый противоскользящий правая 30×30
right step Terrace brown antiskid

V3 4

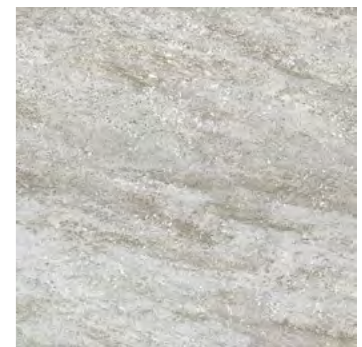

SG158700N
Терраса серый
противоскользящий
40,2×40,2×0,8
Terrace grey antiskid

V3 4
F 12



SG158500N
Терраса коричневый
противоскользящий
40,2×40,2×0,8
Terrace brown antiskid

V3 4
F 12

Технология изготовления ступеней представлена на стр. 538.
Step manufacturing technology is on the page 538.

		шт. \ pcs	м ²	кг \ kg	кор. \ box	м ²	кг \ kg
40,2×40,2	8 	10	1,62	29,2	48 	77,76	1432



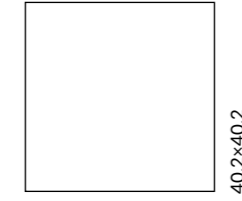
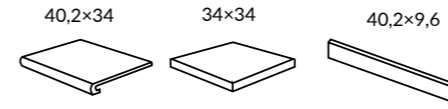
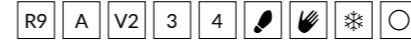

ОБЛАСТЬ ПРИМЕНЕНИЯ | PLACE OF APPLICATION

Частный интерьер | Residential

Лестницы | Stairs

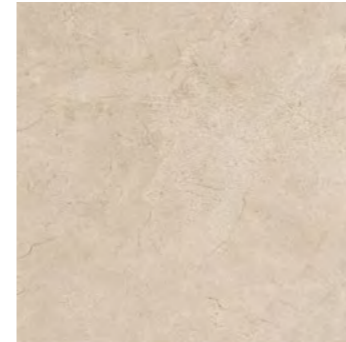

SG158100R
Фаральони бежевый обрезной 40,2×40,2×0,8
Faraglioni beige rectified



SG158100R\SBT
Плинтус Фаральони бежевый 40,2×7,6
Plinth Faraglioni beige



SG158100R\4
Подступёнок Фаральони бежевый 40,2×9,6
Riser Faraglioni beige

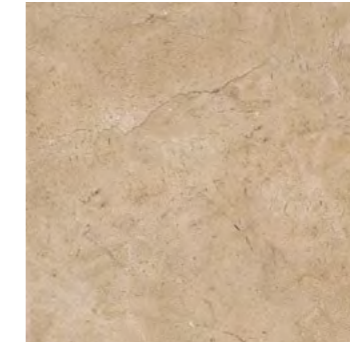

SG158300R
Фаральони песочный обрезной 40,2×40,2×0,8
Faraglioni sand rectified



SG158300R\SBT
Плинтус Фаральони песочный 40,2×7,6
Plinth Faraglioni sand



SG158300R\4
Подступёнок Фаральони песочный 40,2×9,6
Riser Faraglioni sand



SG158200R
Фаральони коричневый обрезной 40,2×40,2×0,8
Faraglioni brown rectified



SG158200R\SBT
Плинтус Фаральони коричневый 40,2×7,6
Plinth Faraglioni brown



SG158200R\4
Подступёнок Фаральони коричневый 40,2×9,6
Riser Faraglioni brown



SG158100R\GR\AN
Ступень угловая Фаральони бежевый 34×34
corner step Faraglioni beige



SG158300R\GR\AN
Ступень угловая Фаральони песочный 34×34
corner step Faraglioni sand



SG158200R\GR\AN
Ступень угловая Фаральони коричневый 34×34
corner step Faraglioni brown



SG158100R\GR
Ступень фронтальная Фаральони бежевый 40,2×34
frontal step Faraglioni beige



SG158300R\GR
Ступень фронтальная Фаральони песочный 40,2×34
frontal step Faraglioni sand



SG158200R\GR
Ступень фронтальная Фаральони коричневый 40,2×34
frontal step Faraglioni brown



HGD\A51\SG1550
Декор Фаральони 40,2×40,2
Decor Faraglioni



HGD\A50\SG1550
Декор Фаральони 40,2×40,2
Decor Faraglioni







HGD\A23\SG1550
Фаральони 40,2×7,2
Faraglioni



HGD\A24\SG1550
Фаральони 7,2×7,2
Faraglioni

Технология изготовления ступеней представлена на стр. 538.
Step manufacturing technology is on the page 538.



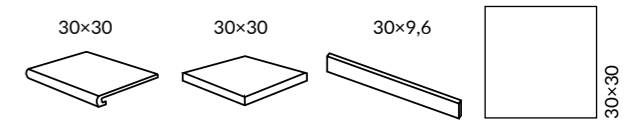

R10 A V2 4    



ОБЛАСТЬ ПРИМЕНЕНИЯ | PLACE OF APPLICATION

-  **Общественные помещения со средним уровнем проходимости |**
Medium traffic public spaces

-  **Частный интерьер |** Residential

-  **Лестницы |** Stairs

-  **Экстерьер |** Exterior

ЦВЕТ | COLOUR

светлый light 30x30	бежевый beige 30x30	кирпичный brick-red 30x30
серый светлый light grey 30x30	серый grey 30x30	серый тёмный dark grey 30x30

Технология изготовления ступеней представлена на стр. 538.
Step manufacturing technology is on the page 538.

		шт. \ pcs	м ²	кг \ kg	кор. \ box	м ²	кг \ kg
30x30	8 	16	1,44	25,1		40	1034

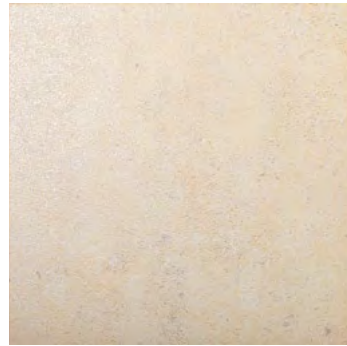

SG906500N
Аллея светлый
30x30x0,8
Alley light

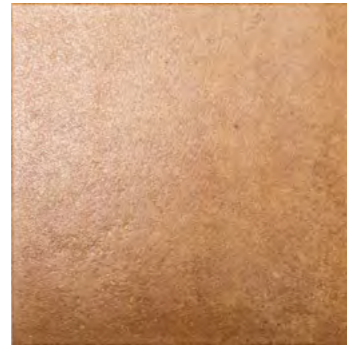

SG906700N
Аллея бежевый
30x30x0,8
Alley beige



SG906800N
Аллея кирпичный
30x30x0,8
Alley brick-red



SG911800N
Аллея серый светлый
30x30x0,8
Alley light grey



SG911900N
Аллея серый
30x30x0,8
Alley grey



SG912000N
Аллея серый тёмный
30x30x0,8
Alley dark grey



SG906500N\4BT
Плинтус Аллея
светлый 30x7,2
Plinth Alley light



SG906700N\4BT
Плинтус Аллея
бежевый 30x7,2
Plinth Alley beige



SG906800N\4BT
Плинтус Аллея
кирпичный 30x7,2
Plinth Alley brick-red



SG911800N\4BT
Плинтус Аллея
серый светлый 30x7,2
Plinth Alley light grey

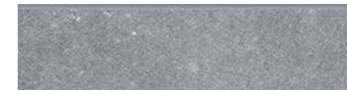

SG911900N\4BT
Плинтус Аллея серый
30x7,2
Plinth Alley grey



SG912000N\4BT
Плинтус Аллея
серый тёмный 30x7,2
Plinth Alley dark grey

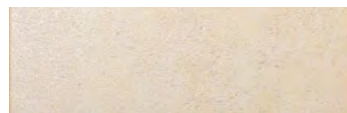

SG906500N\3
Подступёнок
Аллея светлый 30x9,6
Riser Alley light



SG906700N\3
Подступёнок Аллея бежевый
30x9,6
Riser Alley beige



SG906800N\3
Подступёнок
Аллея кирпичный 30x9,6
Riser Alley brick-red



SG911800N\3
Подступёнок Аллея серый
светлый 30x9,6
Riser Alley light grey



SG911900N\3
Подступёнок Аллея серый
30x9,6
Riser Alley grey



SG912000N\3
Подступёнок Аллея серый
тёмный 30x9,6
Riser Alley dark grey



SG906500N\GR
Ступень фронтальная
Аллея светлый 30x30
frontal step Alley light



SG906700N\GR
Ступень фронтальная
Аллея бежевый 30x30
frontal step Alley beige



SG906800N\GR
Ступень фронтальная
Аллея кирпичный 30x30
frontal step Alley brick-red

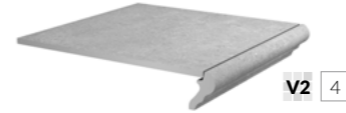

SG911800N\GR
Ступень фронтальная
Аллея серый светлый 30x30
frontal step Alley light grey



SG911900N\GR
Ступень фронтальная
Аллея серый 30x30
frontal step Alley grey

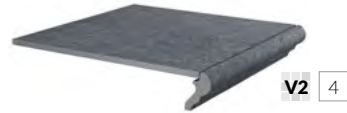

SG912000N\GR
Ступень фронтальная
Аллея серый тёмный 30x30
frontal step Alley dark grey



SG906500N\GR\AN
Ступень угловая
Аллея светлый 30x30
corner step Alley light



SG906700N\GR\AN
Ступень угловая Аллея бежевый 30x30
corner step Alley beige



SG906800N\GR\AN
Ступень угловая
Аллея кирпичный 30x30
corner step Alley brick-red



SG911800N\GR\AN
Ступень угловая
Аллея серый светлый 30x30
corner step Alley light grey



SG911900N\GR\AN
Ступень угловая
Аллея серый 30x30
corner step Alley grey



SG912000N\GR\AN
Ступень угловая
Аллея серый тёмный 30x30
corner step Alley dark grey



ST10\SG9065
Декор Аллея 30x30
Decor Alley



ST13\SG9065
Подступёнок Аллея 30x9,6
Riser Alley



ST13\SG9118
Подступёнок Аллея 30x9,6
Riser Alley

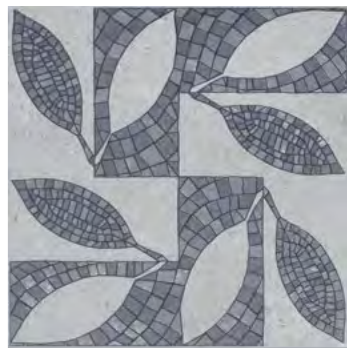

ST10\SG9118
Декор Аллея 30x30
Decor Alley



R11 A B C V3 4

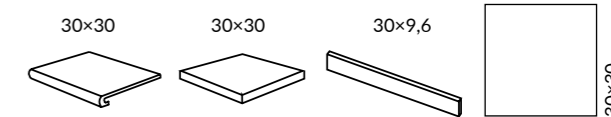

ОБЛАСТЬ ПРИМЕНЕНИЯ | PLACE OF APPLICATION

- Общественные помещения со средним уровнем проходимости | Medium traffic public spaces**
- Частный интерьер | Residential**
- Лестницы | Stairs**
- Экстерьер | Exterior**

ЦВЕТ | COLOUR

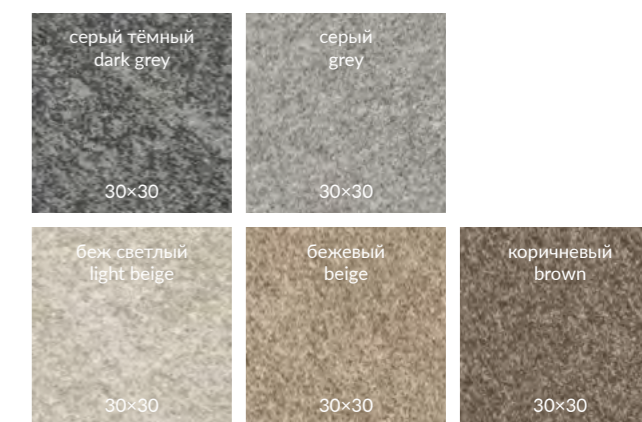

Технология изготовления ступеней представлена на стр. 538.
Step manufacturing technology is on the page 538.

		шт. \ pcs	м²	кг \ kg	кор. \ box	м²	кг \ kg
30x30	8		16	1,44		40	1034



SG935000N Бореале серый тёмный 30x30x0,8 Boreale dark grey
SG934900N Бореале серый 30x30x0,8 Boreale grey
SG934700N Бореале беж светлый 30x30x0,8 Boreale light beige
SG934800N Бореале бежевый 30x30x0,8 Boreale beige
SG935200N Бореале коричневый 30x30x0,8 Boreale brown



SG935000N\3 Подступёнок Бореале серый тёмный 30x9,6 Riser Boreale dark grey
SG934900N\3 Подступёнок Бореале серый 30x9,6 Riser Boreale grey
SG934700N\3 Подступёнок Бореале беж светлый 30x9,6 Riser Boreale light beige
SG934800N\3 Подступёнок Бореале бежевый 30x9,6 Riser Boreale beige
SG935200N\3 Подступёнок Бореале коричневый 30x9,6 Riser Boreale brown



SG935000N\GR Ступень фронтальная Бореале серый тёмный 30x30 frontal step Boreale dark grey
SG934900N\GR Ступень фронтальная Бореале серый 30x30 frontal step Boreale grey
SG934700N\GR Ступень фронтальная Бореале беж светлый 30x30 frontal step Boreale light beige
SG934800N\GR Ступень фронтальная Бореале бежевый 30x30 frontal step Boreale beige
SG935200N\GR Ступень фронтальная Бореале коричневый 30x30 frontal step Boreale brown



SG935000N\GR\AN Ступень угловая Бореале серый тёмный 30x30 corner step Boreale dark grey
SG934900N\GR\AN Ступень угловая Бореале серый 30x30 corner step Boreale grey
SG934700N\GR\AN Ступень угловая Бореале беж светлый 30x30 corner step Boreale light beige
SG934800N\GR\AN Ступень угловая Бореале бежевый 30x30 corner step Boreale beige
SG935200N\GR\AN Ступень угловая Бореале коричневый 30x30 corner step Boreale brown



SG935400N Декор Бореале серый микс 30x30 Decor Boreale grey mix

SG935300N Декор Бореале коричневый микс 30x30 Decor Boreale brown mix



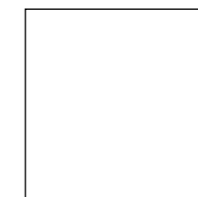
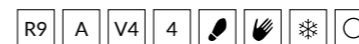

ОБЛАСТЬ ПРИМЕНЕНИЯ | PLACE OF APPLICATION

- Общественные помещения со средним уровнем проходимости |**
Medium traffic public spaces
- Частный интерьер |** Residential
- Экстерьер |** Exterior

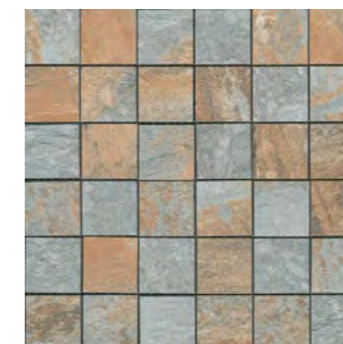

SG173\001
Сланец мозаичный 30×30
Slate mosaic



SG908200N
Сланец бежевый
30×30×0,8
Slate beige



SG173\002
Сланец мозаичный 30×30
Slate mosaic



SG908300N
Сланец тёмный
30×30×0,8
Slate dark



НЕКОТОРЫЕ ИЗ ВАРИАНТОВ РИСУНКА | SOME OF THE PATTERN OPTIONS

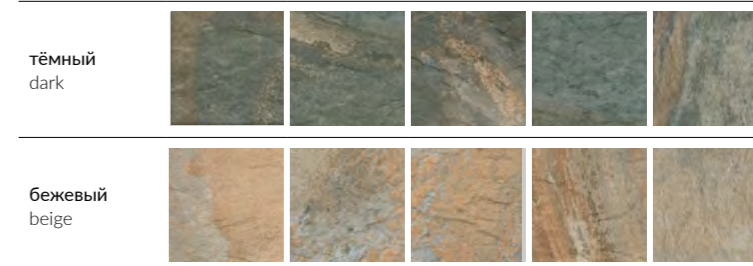

		шт. \ pcs	м ²	кг \ kg	кор. \ box	м ²	кг \ kg
30×30	8	16	1,44	25,1	40	57,6	1034



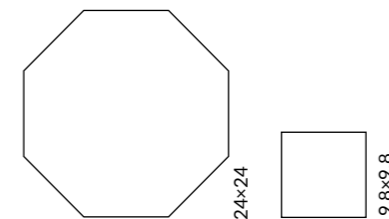

ОБЛАСТЬ ПРИМЕНЕНИЯ | PLACE OF APPLICATION

- Общественные помещения со средним уровнем проходимости | Medium traffic public spaces
- Частный интерьер | Residential
- Экстерьер | Exterior



1325
Полотно 29,8×39,8 Брюссель из 12 частей 9,8×9,8 бежевый светлый матовый
Ceramic canvas Brussels light beige matt



1324
Полотно 29,8×39,8 Брюссель из 12 частей 9,8×9,8 бежевый матовый
Ceramic canvas Brussels beige matt



1326
Полотно 29,8×39,8 Брюссель из 12 частей 9,8×9,8 микс матовый
Ceramic canvas Brussels mix matt



1324S
Брюссель бежевый тёмный матовый 9,8×9,8
Brussels dark beige matt



1325S
Брюссель бежевый светлый матовый 9,8×9,8
Brussels light beige matt



OS\A127\1327
Брюссель 1 матовый 9,8×9,8
Brussels 1 matt



OS\B127\1327
Брюссель 2 матовый 9,8×9,8
Brussels 2 matt



SG244300N
Брюссель бежевый светлый матовый 24×24×0,7
Brussels light beige matt



SG244400N
Брюссель бежевый тёмный матовый 24×24×0,7
Brussels dark beige matt

Координированная настенная плитка «Брюссель» для этой серии представлена в Генеральном каталоге "Керамическая плитка для стен 2024".
The "Brussels" wall tiles in the same style is featured in the General Catalogue "Ceramic tiles 2024".

	шт. \ pcs	м²	кг \ kg	кор. \ box	м²	кг \ kg
24×24 восьмиугольник octagon	7	23	1,09	40	43,6	730
9,8×9,8	7	100	0,96	24	11,52	212







ДЕГРЕ • КАРАОКЕ

DEGRE • KARAOKE

ОБЛАСТЬ ПРИМЕНЕНИЯ | PLACE OF APPLICATION

-  **Общественные помещения со средним уровнем проходимости |**
Medium traffic public spaces
-  **Частный интерьер |** Residential
-  **Экстерьер |** Exterior

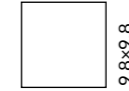

1222Н
 Караоке чёрный,
 полотно 29,8×39,8
 из 12 частей 9,8×9,8
 Karaoke black canvas

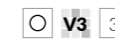

1301Н
 Дегре чёрный,
 полотно 29,8×39,8
 из 12 частей 9,8×9,8
 Degre black canvas



1299Н
 Дегре серый,
 полотно 29,8×39,8
 из 12 частей 9,8×9,8
 Degre grey canvas

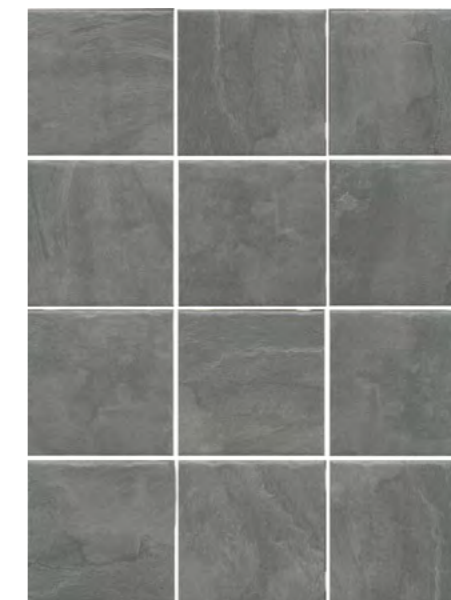
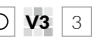



1300Н
 Дегре серый тёмный,
 полотно 29,8×39,8
 из 12 частей 9,8×9,8
 Degre dark grey canvas

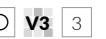

1298Н
 Дегре бежевый,
 полотно 29,8×39,8
 из 12 частей 9,8×9,8
 Degre beige canvas



		шт. \ pcs	м ²	кг \ kg	кор. \ box	м ²	кг \ kg
9,8×9,8		100	0,96	15,2		24	11,52





V2 3    

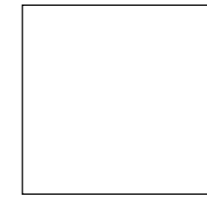

20x20

ОБЛАСТЬ ПРИМЕНЕНИЯ | PLACE OF APPLICATION

-  **Общественные помещения со средним уровнем проходимости |**
Medium traffic public spaces
-  **Частный интерьер |** Residential
-  **Экстерьер |** Exterior



VT\A327\SG1544N
Декор Сиена 1 матовый 20x20
Decor Siena 1 matt



SG1597N
Фреджио серый
светлый матовый
20x20x0,8
Fregio light grey matt

 **V2**  **3**
F 15





VT\A330\SG1544N
Декор Сиена 3 матовый 20x20
Decor Siena 3 matt



VT\A328\SG1544N
Декор Сиена 2 матовый 20x20
Decor Siena 2 matt



Координированная настенная плитка «Сиена» для этой серии представлена в Генеральном каталоге "Керамическая плитка для стен 2024".
The "Siena" wall tiles in the same style is featured in the General Catalogue "Ceramic tiles 2024".

		шт. \ pcs	м ²	кг \ kg	кор. \ box	м ²	кг \ kg
20x20	8 	23	0,92	16,3		72	1204



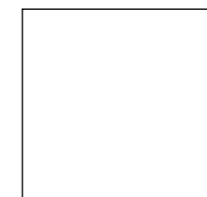

20x20

ОБЛАСТЬ ПРИМЕНЕНИЯ | PLACE OF APPLICATION

- Общественные помещения со средним уровнем проходимости | Medium traffic public spaces
- Частный интерьер | Residential
- Экстерьер | Exterior



SG1597N
Фреджио серый светлый матовый 20x20x0,8
Fregio light grey matt

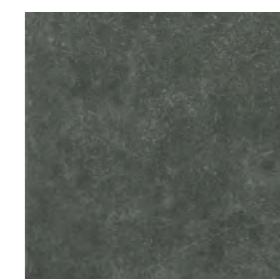

SG1598N
Фреджио чёрный матовый 20x20x0,8
Fregio black matt



VT\A296\SG1544N
Декор Фреджио 3 черно-белый 20x20
Decor Fregio 3 black white



VT\A297\SG1544N
Декор Фреджио 4 черно-белый 20x20
Decor Fregio 4 black white

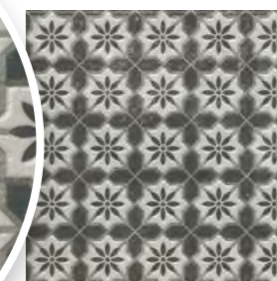

VT\A294\SG1544N
Декор Фреджио 1 черно-белый 20x20
Decor Fregio 1 black white





VT\A295\SG1544N
Декор Фреджио 2 черно-белый 20x20
Decor Fregio 2 black white

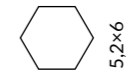

	шт. \ pcs	м²	кг \ kg	кор. \ box	м²	кг \ kg
20x20	8	0,92	16,3	72	66,24	1204



ОБЛАСТЬ ПРИМЕНЕНИЯ | PLACE OF APPLICATION

-  **Общественные помещения со средним уровнем проходимости |**
Medium traffic public spaces
-  **Частный интерьер |** Residential
-  **Экстерьер |** Exterior



63007
Карму серый светлый матовый
29,7×29,8 из 30 частей (5,2×6)
Carmo light grey matt





63006
Карму бежевый светлый матовый
29,7×29,8 из 30 частей (5,2×6)
Carmo light beige matt



63008
Карму бежевый матовый
29,7×29,8 из 30 частей (5,2×6)
Carmo beige matt



		шт. \ pcs	м ²	кг \ kg	кор. \ box	м ²	кг \ kg
29,7×29,8	6,9 	7	0,529	7,94	36 	19,044	304

WOOD | ДЕРЕВО



Керамическое дерево KERAMA MARAZZI — это удивительное многообразие вариантов материала, воспроизводящего эстетику древесины разных пород. Структура и оттенки полностью идентичны природным и никого не оставят равнодушным — при этом позволят проявить заботу об окружающей среде, экологично обустроив пространство для комфортной жизни.

KERAMA MARAZZI's ceramic wood offers an amazing variety of material that reproduces aesthetics of different wood types. Its elaborated structures and wide variety of shades are identical to those found in nature and do not leave anyone indifferent. At the same time, they help people to take more care about the environment while creating a comfortable living space.



KERAMA MARAZZI



WOOD | ДЕРЕВО

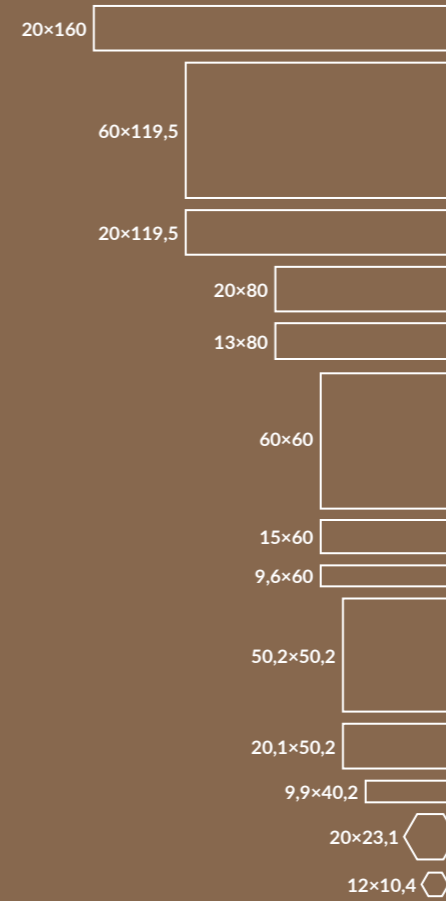

20x160	Гранд Вуд Grand Wood	312
60x119,5	Олива Oliva	316
20x119,5	Арсенале Arsenale	318
	Монтиони Montioni	320
	Олива Oliva	316
	Про Вуд Pro Wood	326
	Сальветти Salvetti	330
20x80	Дувр Dover	336
	Фрегат Frigate	338
13x80	NEW Трөвазо Trovaso	342
60x60	NEW Альберони Alberoni	346
15x60	Дистинто Distinto	352
9,6x60	Селект Вуд Select Wood	354
	NEW Тьеполо Tiepolo	356
50,2x50,2	Якаранда Jacaranda	360
20,1x50,2	Акация Acacia	362
9,9x40,2	Браш Вуд Brush Wood	364
	Вяз Elm	366
	Кантри Шик Country Chic	370
	Листоне Listone	372
20x23,1	Брента Brenta	374
12x10,4	Монруж Montrouge	376





ГРАНД ВУД GRAND WOOD

СИСТЕМА PRO

20×160



ОБЛАСТЬ ПРИМЕНЕНИЯ | PLACE OF APPLICATION

- Общественные помещения с высоким уровнем проходимости | Heavy traffic public spaces**
- Частный интерьер | Residential**
- Лестницы | Stairs**
- Экстерьер | Exterior**

ЦВЕТ | COLOUR

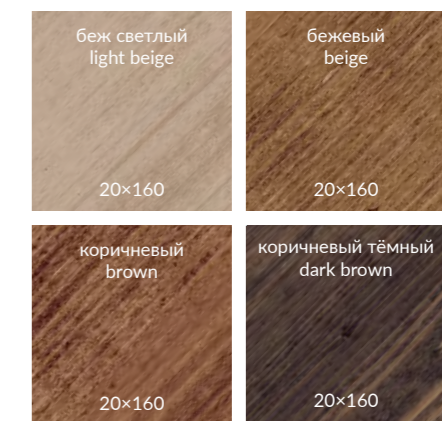

		шт. \ pcs	м²	кг \ kg	кор. \ box	м²	кг \ kg
20×160	11	3	0,96	24,9	48	46,08	1235,2



DD750300R
Гранд Вуд беж светлый обрезной 20×160×1,1
Grand Wood light beige rectified

V3
F 32

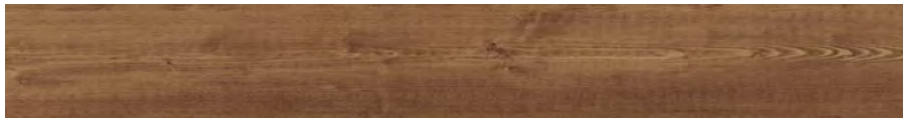

DD750400R
Гранд Вуд бежевый обрезной 20×160×1,1
Grand Wood beige rectified

V3
F 48



DD750200R
Гранд Вуд коричневый обрезной 20×160×1,1
Grand Wood brown rectified

V4
F 48



DD750100R
Гранд Вуд коричневый тёмный обрезной 20×160×1,1
Grand Wood dark brown rectified

V4
F 48



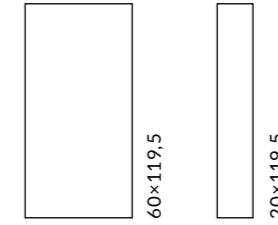

ОБЛАСТЬ ПРИМЕНЕНИЯ | PLACE OF APPLICATION

-  **Общественные помещения с средним уровнем проходимости |**
Medium traffic public spaces

-  **Частный интерьер |** Residential

-  **Экстерьер |** Exterior



SG565220R
Олива бежевый обрезной 60×119,5×0,9
Oliva beige rectified



SG516220R
Олива бежевый обрезной 20×119,5×0,9
Oliva beige rectified



SG565320R
Олива коричневый обрезной 60×119,5×0,9
Oliva brown rectified

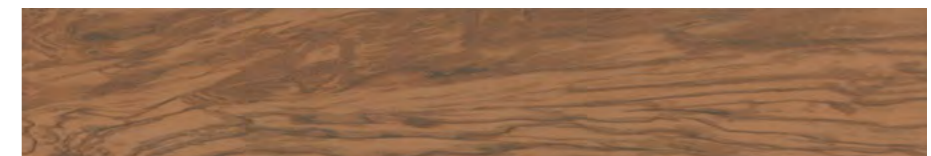

SG516320R
Олива коричневый обрезной 20×119,5×0,9
Oliva brown rectified





R10 V2 3 4

ОБЛАСТЬ ПРИМЕНЕНИЯ | PLACE OF APPLICATION

- Общественные помещения с средним уровнем проходимости** | Medium traffic public spaces
- Частный интерьер** | Residential
- Экстерьер** | Exterior

20×119,5



SG5157\BTG
Плинтус Арсенале бежевый 39,6×8
Plinth Arsenale beige



SG5160\BTG
Плинтус Арсенале серый 39,6×8
Plinth Arsenale grey



SG5159\BTG
Плинтус Арсенале беж светлый 39,6×8
Plinth Arsenale light beige



SG5161\BTG
Плинтус Арсенале серый тёмный 39,6×8
Plinth Arsenale dark grey



SG5158\BTG
Плинтус Арсенале коричневый 39,6×8
Plinth Arsenale brown

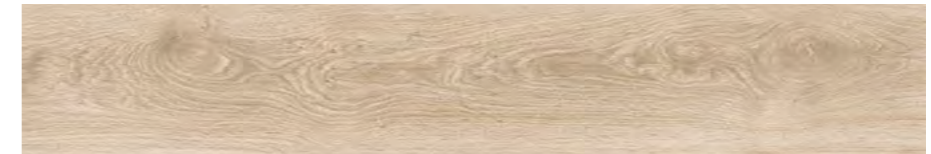

SG515720R
Арсенале бежевый обрезной 20×119,5×0,9
Arsenale beige rectified

V2 4
F 30



SG516020R
Арсенале серый обрезной 20×119,5×0,9
Arsenale grey rectified

V2 4
F 30



SG515920R
Арсенале беж светлый обрезной 20×119,5×0,9
Arsenale light beige rectified

V2 4
F 30



SG516120R
Арсенале серый тёмный обрезной 20×119,5×0,9
Arsenale dark grey rectified

V2 3
F 30

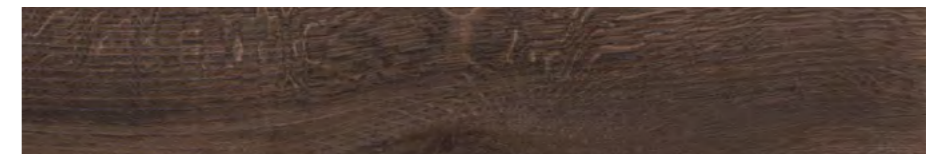

SG515820R
Арсенале коричневый обрезной 20×119,5×0,9
Arsenale brown rectified



V2 3
F 30

		шт. \ pcs	м ²	кг \ kg	кор. \ box	м ²	кг \ kg
20×119,5	9	7	1,673	32,4	24	40,152	802,8

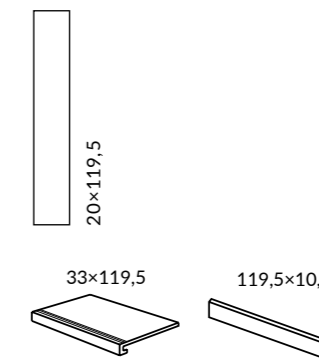



ОБЛАСТЬ ПРИМЕНЕНИЯ | PLACE OF APPLICATION



-  **Общественные помещения с средним уровнем проходимости** | Medium traffic public spaces
-  **Частный интерьер** | Residential
-  **Лестницы** | Stairs
-  **Экстерьер** | Exterior

ЦВЕТ | COLOUR



Технология изготовления ступеней представлена на стр. 538.
Step manufacturing technology is on the page 538.



		шт. \ pcs	м ²	кг \ kg	кор. \ box	м ²	кг \ kg
20x119,5	9 	7	1,673	32,4	24 	40,152	802,8



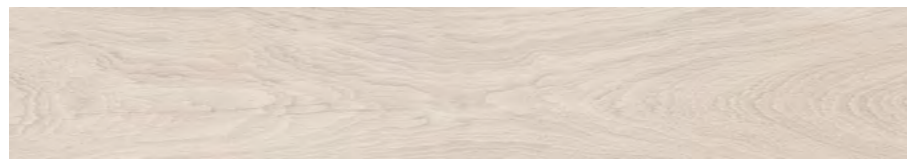

SG511320R
Монтиони миндальный матовый обрезной 20×119,5×0,9
Montioni almond matt rectified



T042\SG5268
Декор Монтиони мозаичный белый 34×35,5
Decor Montioni mosaic white



T042\SG5113
Декор Монтиони мозаичный миндальный 34×35,5
Decor Montioni mosaic almond

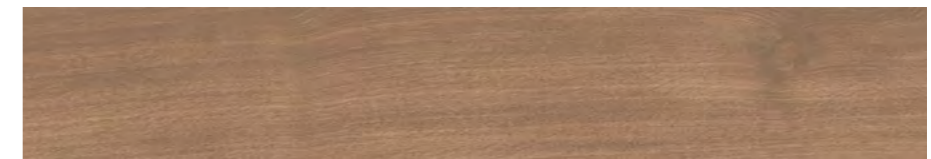

SG526520R
Монтиони коричневый матовый обрезной 20×119,5×0,9
Montioni brown matt rectified



SG511520R
Монтиони бежевый светлый матовый обрезной 20×119,5×0,9
Montioni light beige matt rectified



T042\SG5269
Декор Монтиони мозаичный коричневый светлый 34×35,5
Decor Montioni mosaic light brown



T042\SG5267
Декор Монтиони мозаичный серый 34×35,5
Decor Montioni mosaic grey



SG526720R
Монтиони серый матовый обрезной 20×119,5×0,9
Montioni grey matt rectified



SG526320R
Монтиони бежевый матовый обрезной 20×119,5×0,9
Montioni beige matt rectified



T042\SG5263
Декор Монтиони мозаичный бежевый матовый 34×35,5
Decor Montioni mosaic beige matt



T042\SG5264
Декор Монтиони мозаичный бежевый тёмный матовый 34×35,5
Decor Montioni mosaic dark beige matt



SG526820R
Монтиони белый матовый обрезной 20×119,5×0,9
Montioni white matt rectified



SG526420R
Монтиони бежевый тёмный матовый обрезной 20×119,5×0,9
Montioni dark beige matt rectified

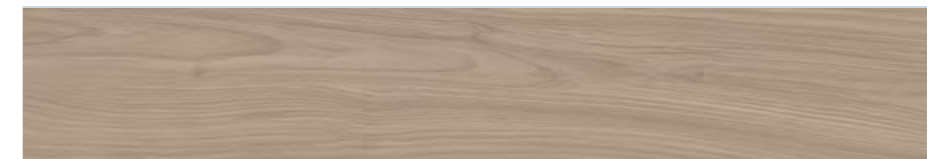

SG526920R
Монтиони коричневый светлый матовый обрезной 20×119,5×0,9
Montioni light brown matt rectified



ID132
Декор Монтиони наборный матовый 60×60
Decor Montioni compound matt



ID131
Декор Флорентина наборный 20×20
Decor Florentina compound



T042\SG5265
Декор Монтиони мозаичный коричневый матовый 34×35,5
Decor Montioni mosaic brown matt



T042\SG5115
Декор Монтиони мозаичный бежевый светлый матовый 34×35,5
Decor Montioni mosaic light beige matt



ID133
Декор Монтиони 1 наборный 30×30
Decor Montioni 1 compound



ID134
Декор Монтиони 2 наборный матовый 30×30
Decor Montioni 2 compound matt



ID135
Декор Монтиони 3 наборный матовый 30×30
Decor Montioni 3 compound matt



SG567920R\5
Подступёнок Монтиони миндальный матовый обрезной 10,7×119,5
Riser Montioni almond matt rectified



SG569020R\5
Подступёнок Монтиони бежевый светлый матовый обрезной 10,7×119,5
Riser Montioni light beige matt rectified



SG567920R\GCF
Ступень клеёная Монтиони миндальный матовый 33×119,5
Glued step Montioni almond matt



SG569020R\GCF
Ступень клеёная Монтиони бежевый светлый матовый 33×119,5
Glued step Montioni light beige matt



SG518320R\5
Подступёнок Монтиони бежевый матовый обрезной 10,7×119,5
Riser Montioni rectified beige matt rectified



SG518420R\5
Подступёнок Монтиони бежевый тёмный матовый обрезной 10,7×119,5
Riser Montioni dark beige matt rectified



SG518320R\GCF
Ступень клеёная Монтиони бежевый матовый 33×119,5
Glued step Montioni beige matt



SG518420R\GCF
Ступень клеёная Монтиони бежевый тёмный матовый 33×119,5
Glued step Montioni dark beige matt



SG5113\BTG
Плинтус Монтиони миндальный матовый 39,6×8
Plinth Montioni almond matt



SG5113\AGI
Угол внутренний Монтиони миндальный матовый 8×2,4
Internal corner Montioni almond matt



SG5113\AGE
Угол внешний Монтиони миндальный матовый 8×2,9
External corner Montioni almond matt



SG5115\BTG
Плинтус Монтиони бежевый светлый матовый 39,6×8
Plinth Montioni light beige matt



SG5115\AGI
Угол внутренний Монтиони бежевый светлый матовый 8×2,4
Internal corner Montioni light beige matt



SG5115\AGE
Угол внешний Монтиони бежевый светлый матовый 8×2,9
External corner Montioni light beige matt



SG5263\BTG
Плинтус Монтиони бежевый матовый 39,6×8
Plinth Montioni beige matt



SG5263\AGI
Угол внутренний Монтиони бежевый матовый 8×2,4
Internal corner Montioni beige matt



SG5263\AGE
Угол внешний Монтиони бежевый матовый 8×2,9
External corner Montioni beige matt



SG5264\BTG
Плинтус Монтиони бежевый тёмный матовый 39,6×8
Plinth Montioni dark beige matt



SG5264\AGI
Угол внутренний Монтиони бежевый тёмный матовый 8×2,4
Internal corner Montioni dark beige matt



SG5264\AGE
Угол внешний Монтиони бежевый тёмный матовый 8×2,9
External corner Montioni dark beige matt



SG5265\BTG
Плинтус Монтиони коричневый матовый 39,6×8
Plinth Montioni brown matt



SG5265\AGI
Угол внутренний Монтиони коричневый матовый 8×2,4
Internal corner Montioni brown matt



SG5265\AGE
Угол внешний Монтиони коричневый матовый 8×2,9
External corner Montioni brown matt



SG5267\BTG
Плинтус Монтиони серый матовый 39,6×8
Plinth Montioni grey matt



SG5267\AGI
Угол внутренний Монтиони серый матовый 8×2,4
Internal corner Montioni grey matt



SG5267\AGE
Угол внешний Монтиони серый матовый 8×2,9
External corner Montioni grey matt



SG5268\BTG
Плинтус Монтиони белый матовый 39,6×8
Plinth Montioni white matt



SG5268\AGI
Угол внутренний Монтиони белый матовый 8×2,4
Internal corner Montioni white matt



SG5268\AGE
Угол внешний Монтиони белый матовый 8×2,9
External corner Montioni white matt



SG5269\BTG
Плинтус Монтиони коричневый светлый матовый 39,6×8
Plinth Montioni light brown matt



SG5269\AGI
Угол внутренний Монтиони коричневый светлый матовый 8×2,4
Internal corner Montioni light brown matt



SG5269\AGE
Угол внешний Монтиони коричневый светлый матовый 8×2,9
External corner Montioni light brown matt



SG518520R\5
Подступёнок Монтиони коричневый матовый обрезной 10,7×119,5
Riser Montioni brown matt rectified



SG518720R\5
Подступёнок Монтиони серый матовый обрезной 10,7×119,5
Riser Montioni grey matt rectified



SG518520R\GCF
Ступень клеёная Монтиони коричневый матовый 33×119,5
Glued step Montioni



SG518720R\GCF
Ступень клеёная Монтиони серый матовый 33×119,5
Glued step Montioni grey matt



SG518820R\5
Подступёнок Монтиони белый матовый обрезной 10,7×119,5
Riser Montioni white matt rectified



SG519020R\5
Подступёнок Монтиони коричневый светлый матовый обрезной 10,7×119,5
Riser Montioni light brown matt rectified



SG518820R\GCF
Ступень клеёная Монтиони белый матовый 33×119,5
Glued step Montioni white matt



SG519020R\GCF
Ступень клеёная Монтиони коричневый светлый матовый 33×119,5
Glued step Montioni light brown matt

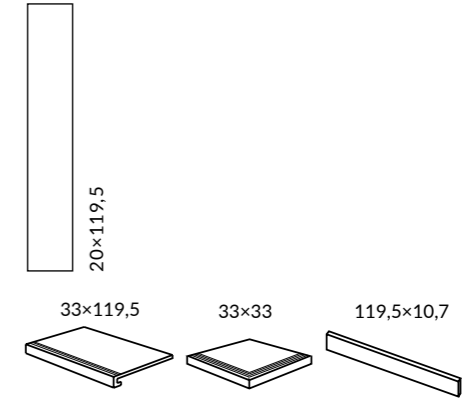
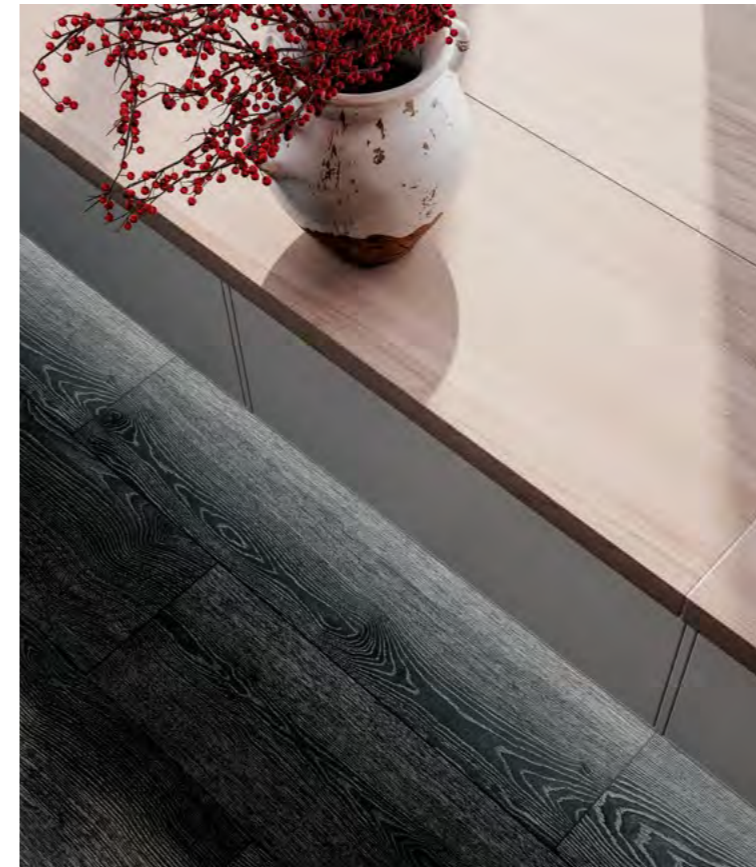

ОБЛАСТЬ ПРИМЕНЕНИЯ | PLACE OF APPLICATION

- Общественные помещения с высоким уровнем проходимости | Heavy traffic public spaces
- Частный интерьер | Residential
- Экстерьер | Exterior

ЦВЕТ | COLOUR

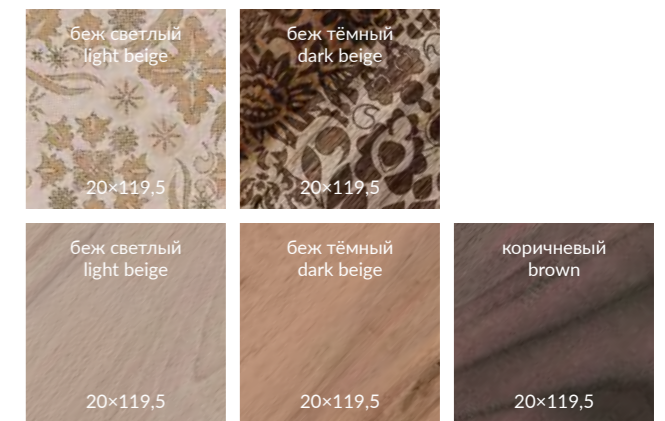

Технология изготовления ступеней представлена на стр. 538.
Step manufacturing technology is on the page 538.

		шт. \ pcs	м ²	кг \ kg	кор. \ box	м ²	кг \ kg
20×119,5	9	7	1,673	32,4	24	40,152	802,8



DL510520R
Декор Про Вуд беж светлый обрезной 20×119,5×0,9
Decor Pro Wood light beige rectified

F 3



DL510020R
Про Вуд беж светлый обрезной 20×119,5×0,9
Pro Wood light beige rectified

V3

F 24



DL510220R
Декор Про Вуд беж тёмный обрезной 20×119,5×0,9
Decor Pro Wood dark beige rectified

F 6



DL510120R
Про Вуд беж тёмный обрезной 20×119,5×0,9
Pro Wood dark beige rectified

V4

F 45

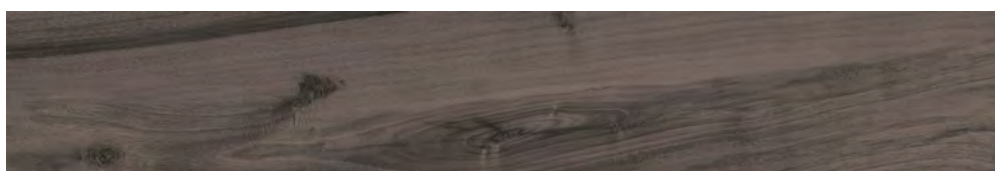

DL510320R
Про Вуд коричневый обрезной 20×119,5×0,9
Pro Wood brown rectified

V2

F 24



DL5100\AGI
угол внутренний
Про Вуд беж светлый 8×2,4
internal corner
Pro Wood light beige



DL5100\AGE
угол внешний
Про Вуд беж светлый 8×2,9
external corner
Pro Wood light beige



DL5100\BTG
Плинтус Про Вуд беж светлый 39,6×8
Plinth Pro Wood light beige



DL5101\AGI
угол внутренний
Про Вуд беж тёмный 8×2,4
internal corner
Pro Wood dark beige



DL5101\AGE
угол внешний
Про Вуд беж тёмный 8×2,9
external corner
Pro Wood dark beige



DL5101\BTG
Плинтус Про Вуд беж тёмный 39,6×8
Plinth Pro Wood dark beige



DL5103\AGE
угол внешний
Про Вуд коричневый 8×2,9
external corner Pro
Wood brown



DL5103\AGI
угол внутренний
Про Вуд коричневый 8×2,4
internal corner
Pro Wood brown



DL5103\BTG
Плинтус Про Вуд коричневый 39,6×8
Plinth Pro Wood brown



DL501400R\1
DL501400R\5
Подступёнок Про Вуд беж светлый 119,5×10,7
Riser Pro Wood light beige

V3



V3

DL501400R\GCF
Ступень клееная Про Вуд беж светлый 33×119,5
glued step Pro Wood light beige



DL501500R\1
DL501500R\5
Подступёнок Про Вуд беж тёмный 119,5×10,7
Riser Pro Wood dark beige

V4



V4

DL501500R\GCF
Ступень клееная Про Вуд беж тёмный 33×119,5
glued step Pro Wood dark beige



DL501700R\1
DL501700R\5
Подступёнок Про Вуд коричневый 119,5×10,7
Riser Pro Wood brown

V2



V2

DL501700R\GCF
Ступень клееная Про Вуд коричневый 33×119,5
glued step Pro Wood brown



V3

DL501400R\GCS
Ступень угловая клееная левая Про Вуд беж светлый 33×33
left glued corner step Pro Wood light beige



V3

DL501400R\GCD
Ступень угловая клееная правая Про Вуд беж светлый 33×33
right glued corner step Pro Wood light beige



V4

DL501500R\GCD
Ступень угловая клееная правая
Про Вуд беж тёмный 33×33
right glued corner step Pro Wood dark beige



V4

DL501500R\GCS
Ступень угловая клееная левая
Про Вуд беж тёмный 33×33
left glued corner step Pro Wood dark beige







V2

DL501700R\GCD
Ступень угловая клееная правая Про Вуд коричневый 33×33
right glued corner step Pro Wood brown



V2

DL501700R\GCS
Ступень угловая клееная левая Про Вуд коричневый 33×33
left glued corner step Pro Wood brown

R10 V3 3 4    

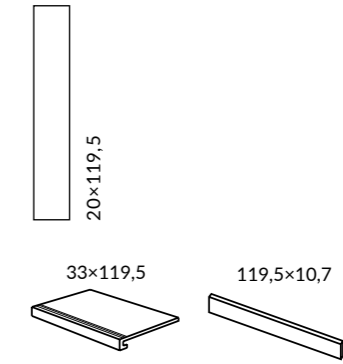



ОБЛАСТЬ ПРИМЕНЕНИЯ | PLACE OF APPLICATION

-  Общественные помещения с средним уровнем проходимости | Medium traffic public spaces
-  Частный интерьер | Residential
-  Лестницы | Stairs
-  Экстерьер | Exterior

ЦВЕТ | COLOUR

капучино светлый cappuccino light 20×119,5	капучино cappuccino 20×119,5	беж тёмный dark beige 20×119,5
вишня cherry 20×119,5	коричневый brown 20×119,5	венге wenge 20×119,5

Технология изготовления ступеней представлена на стр. 538.
Step manufacturing technology is on the page 538.

		шт. \ pcs	м ²	кг \ kg	кор. \ box	м ²	кг \ kg
20×119,5	9 	7	1,673	32,4	24 	40,152	802,8





SG514820R
Сальветти капучино обрезной 20×119,5×0,9
Salvetti cappuccino rectified



SG506600R\1
SG506600R\5
Подступёнок Сальветти капучино 119,5×10,7
Riser Salvetti cappuccino



SG5401\BTG
Плинтус Сальветти капучино обрезной 39,6×8
Plinth Salvetti cappuccino rectified



SG506600R\GCS
Ступень угловая клееная левая Сальветти капучино 33×33
left glued corner step Salvetti cappuccino



SG506600R\GCF
Ступень клееная Сальветти капучино 33×119,5
glued step Salvetti cappuccino



SG506600R\GCD
Ступень угловая клееная правая Сальветти капучино 33×33
right glued corner step Salvetti cappuccino



SG514720R
Сальветти капучино светлый обрезной 20×119,5×0,9
Salvetti cappuccino light rectified



SG506500R\1 **SG506500R\5**
Подступёнок Сальветти капучино светлый 119,5×10,7
Riser Salvetti cappuccino light



SG5400\BTG
Плинтус Сальветти капучино светлый обрезной 39,6×8
Plinth Salvetti cappuccino light rectified



SG506500R\GCS
Ступень угловая клееная левая Сальветти капучино светлый 33×33
left glued corner step Salvetti cappuccino light



SG506500R\GCF
Ступень клееная Сальветти капучино светлый 33×119,5
glued step Salvetti cappuccino light



SG506500R\GCD
Ступень угловая клееная правая Сальветти капучино светлый 33×33
right glued corner step Salvetti cappuccino light



SG515320R
Сальветти вишня обрезной 20×119,5×0,9
Salvetti cherry rectified



SG5405\BTG
Плинтус Сальветти вишня обрезной 39,6×8
Plinth Salvetti cherry rectified



SG507400R\1
SG507400R\5
Подступёнок Сальветти вишня 119,5×10,7
Riser Salvetti cherry



SG507400R\GCS
Ступень угловая клееная левая Сальветти вишня 33×33
left glued corner step Salvetti cherry



SG507400R\GCF
Ступень клееная Сальветти вишня 33×119,5
glued step Salvetti cherry



SG507400R\GCD
Ступень угловая клееная правая Сальветти вишня 33×33
right glued corner step Salvetti cherry



SG515120R
Сальветти беж тёмный обрезной 20×119,5×0,9
Salvetti dark beige rectified



SG5403\BTG
Плинтус Сальветти беж тёмный обрезной 39,6×8
Plinth Salvetti dark beige rectified



SG506400R\1
SG506400R\5
Подступёнок Сальветти беж тёмный 119,5×10,7
Riser Salvetti dark beige



SG506400R\GCS
Ступень угловая клееная левая Сальветти беж тёмный 33×33
left glued corner step Salvetti dark beige



SG506400R\GCF
Ступень клееная Сальветти беж тёмный 33×119,5
glued step Salvetti dark beige



SG506400R\GCD
Ступень угловая клееная правая Сальветти беж тёмный 33×33
right glued corner step Salvetti dark beige





SG515220R
Сальветти венге обрезной 20×119,5×0,9
Salvetti wenge rectified



SG507300R\1
SG507300R\5
Подступёнок Сальветти венге 119,5×10,7
Riser Salvetti wenge



SG5404\BTG
Плинтус Сальветти венге обрезной 39,6×8
Plinth Salvetti wenge rectified



SG507300R\GCS
Ступень угловая клееная левая Сальветти венге 33×33
left glued corner step Salvetti wenge



SG507300R\GCF
Ступень клееная Сальветти венге 33×119,5
glued step Salvetti wenge



SG507300R\GCD
Ступень угловая клееная правая Сальветти венге 33×33
right glued corner step Salvetti wenge



SG515020R
Сальветти коричневый обрезной 20×119,5×0,9
Salvetti brown rectified



SG506800R\1
SG506800R\5
Подступёнок Сальветти коричневый 119,5×10,7
Riser Salvetti brown



SG5402\BTG
Плинтус Сальветти коричневый обрезной 39,6×8
Plinth Salvetti brown rectified



SG506800R\GCS
Ступень угловая клееная левая Сальветти коричневый 33×33
left glued corner step Salvetti brown







SG506800R\GCF
Ступень клееная Сальветти коричневый 33×119,5
glued step Salvetti brown



SG506800R\GCD
Ступень угловая клееная правая Сальветти коричневый 33×33
right glued corner step Salvetti brown





R10 A V4 4    

ОБЛАСТЬ ПРИМЕНЕНИЯ | PLACE OF APPLICATION

 **Общественные помещения с средним уровнем проходимости** | Medium traffic public spaces

 **Частный интерьер** | Residential

 **Экстерьер** | Exterior

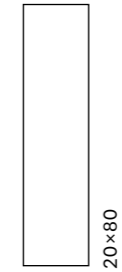

SG7021\BTG
Плинтус Дувр коричневый обрезной 39,8×8
Plinth Dover brown rectified

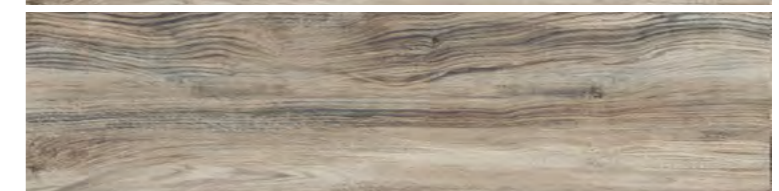
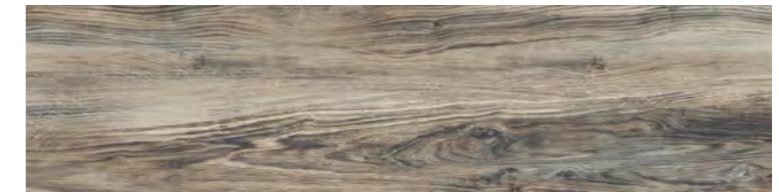

SG702190R
Дувр коричневый обрезной 20×80×0,9
Dover brown rectified

V4 4
F 8

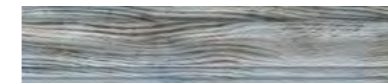

SG7020\BTG
Плинтус Дувр серый обрезной 39,8×8
Plinth Dover grey rectified

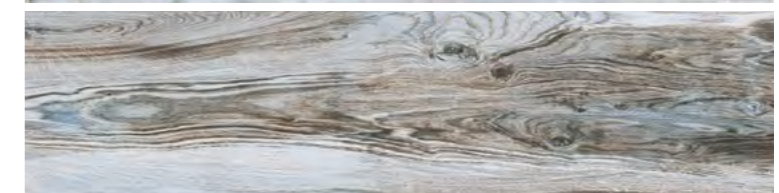

SG702090R
Дувр серый обрезной 20×80×0,9
Dover grey rectified

V4 4
F 32

		шт. \ pcs	м ²	кг \ kg	кор. \ box	м ²	кг \ kg
20×80	9 	11	1,76	36,7	36 	63,36	1351,2



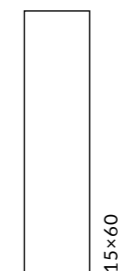
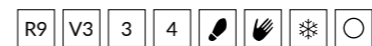

ОБЛАСТЬ ПРИМЕНЕНИЯ | PLACE OF APPLICATION

-  **Общественные помещения со средним уровнем проходимости |**
Medium traffic public spaces
-  **Частный интерьер |** Residential
-  **Экстерьер |** Exterior

ЦВЕТ | COLOUR



		шт. \ pcs	м ²	кг \ kg	кор. \ box	м ²	кг \ kg
20×80	9 	11	1,76	36,7	36 	63,36	1351,2





SG701190R
Фрегат белый обрезной 20×80×0,9
Frigate white rectified



SG701390R
Фрегат бежевый обрезной 20×80×0,9
Frigate beige rectified



SG701490R
Фрегат коричневый обрезной 20×80×0,9
Frigate brown rectified

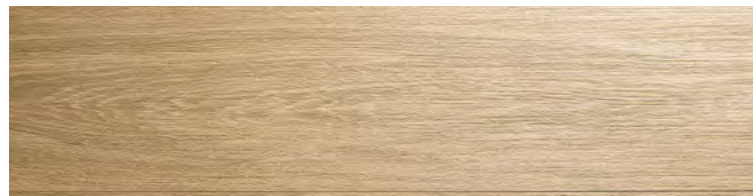

SG701790R
Фрегат медовый обрезной 20×80×0,9
Frigate honey rectified

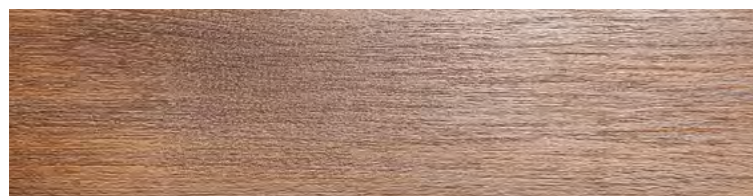

SG701590R
Фрегат коричневый тёмный обрезной 20×80×0,9
Frigate dark brown rectified

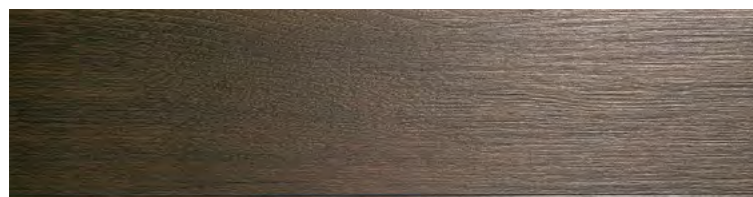

SG701690R
Фрегат венге обрезной 20×80×0,9
Frigate wenge rectified

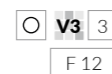

SG7011\BTG
Плинтус Фрегат белый обрезной 39,8×8
Plinth Frigate white rectified

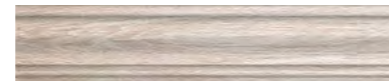

SG7013\BTG
Плинтус Фрегат бежевый обрезной 39,8×8
Plinth Frigate beige rectified



SG7014\BTG
Плинтус Фрегат коричневый обрезной 39,8×8
Plinth Frigate brown rectified



SG7017\BTG
Плинтус Фрегат медовый обрезной 39,8×8
Plinth Frigate honey rectified



SG7015\BTG
Плинтус Фрегат коричневый тёмный обрезной 39,8×8
Plinth Frigate dark brown rectified

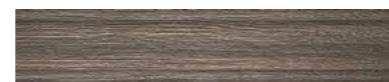

SG7016\BTG
Плинтус Фрегат венге обрезной 39,8×8
Plinth Frigate wenge rectified



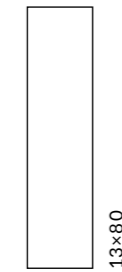

ОБЛАСТЬ ПРИМЕНЕНИЯ | PLACE OF APPLICATION

-  **Общественные помещения с средним уровнем проходимости |**
Medium traffic public spaces
-  **Частный интерьер | Residential**
-  **Экстерьер | Exterior**

ЦВЕТ | COLOUR

серый светлый light grey 13x80	серый grey 13x80	
бежевый beige 13x80	бежевый тёмный dark beige 13x80	карамельный caramel 13x80
коричневый светлый light brown 13x80	коричневый brown 13x80	коричневый тёмный dark brown 13x80



		шт. \ pcs	м²	кг \ kg	кор. \ box	м²	кг \ kg
13x80	9 	14	1,456	30	36 	52,416	1120

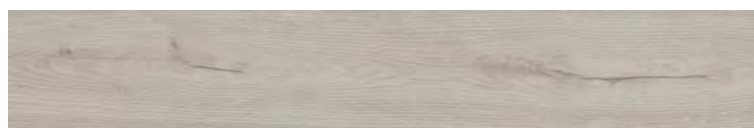

SG732290R
Тровазо серый светлый матовый обрезной 13x80x0,9
Trovaso light grey matt rectified

V3
F 12



SG7322\BTG
Плинтус Тровазо серый светлый матовый 39,8x8
Plinth Trovaso light grey matt



SG732390R
Тровазо серый матовый обрезной 13x80x0,9
Trovaso grey matt rectified

V3
F 12



SG7323\BTG
Плинтус Тровазо серый матовый 39,8x8
Plinth Trovaso grey matt



SG732490R
Тровазо бежевый матовый обрезной 13x80x0,9
Trovaso beige matt rectified

V3
F 12



SG7324\BTG
Плинтус Тровазо бежевый матовый 39,8x8
Plinth Trovaso beige matt



SG732690R
Тровазо бежевый тёмный матовый обрезной 13x80x0,9
Trovaso dark beige matt rectified

V3
F 12



SG7326\BTG
Плинтус Тровазо бежевый тёмный матовый 39,8x8
Plinth Trovaso dark beige matt



SG7322\AGI
Угол внутренний Тровазо серый светлый матовый 8x2,4
Internal corner Trovaso light grey matt



SG7322\AGE
Угол внешний Тровазо серый светлый матовый 8x2,9
External corner Trovaso light grey matt



ID151
Декор Тровазо наборный серый светлый матовый 13x13
Decor Trovaso compound light grey



ID155
Декор Тровазо наборный карамельный 13x13
Decor Trovaso compound caramel color

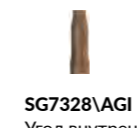

SG7328\AGI
Угол внутренний Тровазо карамельный матовый 8x2,4
Internal corner Trovaso caramel color matt



SG7328\AGE
Угол внешний Тровазо карамельный матовый 8x2,9
External corner Trovaso caramel color matt



SG732890R
Тровазо карамельный матовый обрезной 13x80x0,9
Trovaso caramel color matt rectified

V3
F 12



SG7328\BTG
Плинтус Тровазо карамельный матовый 39,8x8
Plinth Trovaso caramel color matt



SG7323\AGI
Угол внутренний Тровазо серый матовый 8x2,4
Internal corner Trovaso grey matt



SG7323\AGE
Угол внешний Тровазо серый матовый 8x2,9
External corner Trovaso grey matt



ID152
Декор Тровазо наборный серый 13x13
Decor Trovaso compound grey



ID157
Декор Тровазо наборный коричневый светлый 13x13
Decor Trovaso compound light brown



SG7325\AGI
Угол внутренний Тровазо коричневый светлый матовый 8x2,4
Internal corner Trovaso light brown matt



SG7325\AGE
Угол внешний Тровазо коричневый светлый матовый 8x2,9
External corner Trovaso light brown matt

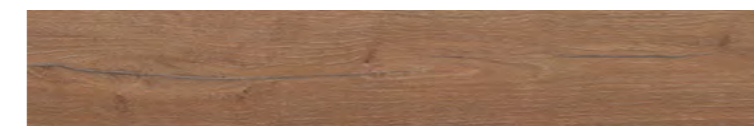

SG732590R
Тровазо коричневый светлый матовый обрезной 13x80x0,9
Trovaso light brown matt rectified

V3
F 12



SG7325\BTG
Плинтус Тровазо коричневый светлый матовый 39,8x8
Plinth Trovaso light brown matt

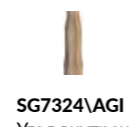

SG7324\AGI
Угол внутренний Тровазо бежевый матовый 8x2,4
Internal corner Trovaso beige matt



SG7324\AGE
Угол внешний Тровазо бежевый матовый 8x2,9
External corner Trovaso beige matt



ID153
Декор Тровазо наборный бежевый 13x13
Decor Trovaso compound beige



ID156
Декор Тровазо наборный коричневый 13x13
Decor Trovaso compound brown



SG7327\AGI
Угол внутренний Тровазо коричневый матовый 8x2,4
Internal corner Trovaso brown matt



SG7327\AGE
Угол внешний Тровазо коричневый матовый 8x2,9
External corner Trovaso brown matt



SG732790R
Тровазо коричневый матовый обрезной 13x80x0,9
Trovaso brown matt rectified

V3
F 12



SG7327\BTG
Плинтус Тровазо коричневый матовый 39,8x8
Plinth Trovaso brown matt



SG7326\AGI
Угол внутренний Тровазо бежевый тёмный матовый 8x2,4
Internal corner Trovaso dark beige matt



SG7326\AGE
Угол внешний Тровазо бежевый тёмный матовый 8x2,9
External corner Trovaso dark beige matt



ID158
Декор Тровазо наборный бежевый тёмный 13x13
Decor Trovaso compound dark beige



ID154
Декор Тровазо наборный коричневый тёмный 13x13
Decor Trovaso compound dark brown



SG7329\AGI
Угол внутренний Тровазо коричневый тёмный матовый 8x2,4
Internal corner Trovaso dark brown matt



SG7329\AGE
Угол внешний Тровазо коричневый тёмный матовый 8x2,9
External corner Trovaso dark brown matt

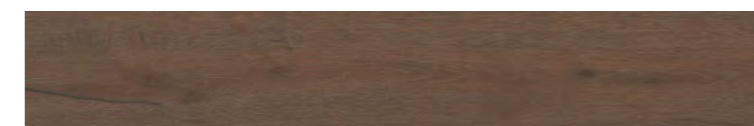

SG732990R
Тровазо коричневый тёмный матовый обрезной 13x80x0,9
Trovaso dark brown matt rectified

V3
F 12



SG7329\BTG
Плинтус Тровазо коричневый тёмный матовый 39,8x8
Plinth Trovaso dark brown matt

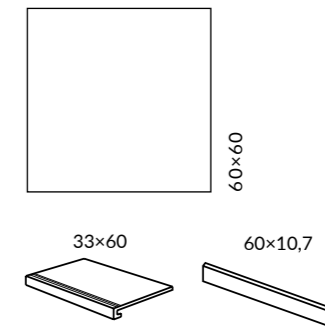



ОБЛАСТЬ ПРИМЕНЕНИЯ | PLACE OF APPLICATION

-  **Общественные помещения с средним уровнем проходимости** | Medium traffic public spaces
-  **Частный интерьер** | Residential
-  **Лестницы** | Stairs
-  **Экстерьер** | Exterior

ЦВЕТ | COLOUR

бежевый светлый light beige 60x60	бежевый beige 60x60
коричневый светлый light brown 60x60	коричневый brown 60x60

Технология изготовления ступеней представлена на стр. 538.
Step manufacturing technology is on the page 538.

		шт. \ pcs	м ²	кг \ kg		кор. \ box	м ²	кг \ kg
60x60	9 	5	1,80	36,5	30	54	1125	



SG643520R
 Декор Альберони бежевый
 светлый матовый обрезной 60×60×0,9
 Decor Alberoni light beige matt rectified



SG643720R
 Декор Альберони бежевый
 матовый обрезной 60×60×0,9
 Decor Alberoni beige matt rectified



SG643920R
 Декор Альберони коричневый
 светлый матовый обрезной 60×60×0,9
 Decor Alberoni light brown matt rectified



SG644120R
 Декор Альберони коричневый
 матовый обрезной 60×60×0,9
 Decor Alberoni brown matt rectified

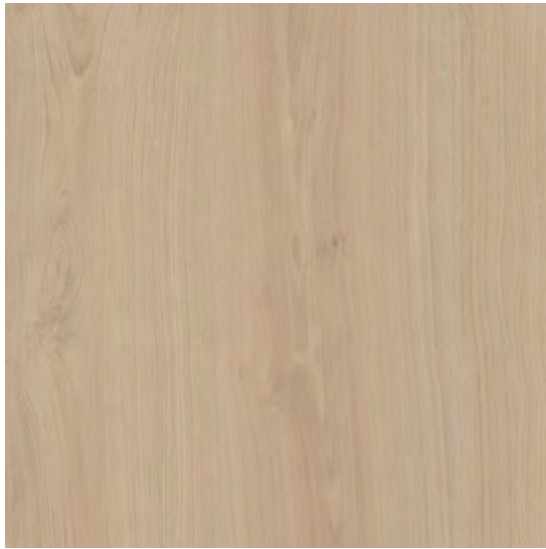

SG643420R
 Альберони бежевый светлый
 матовый обрезной 60×60×0,9
 Alberoni light beige matt rectified



SG643620R
 Альберони бежевый
 матовый обрезной 60×60×0,9
 Alberoni beige matt rectified



SG643820R
 Альберони коричневый светлый
 матовый обрезной 60×60×0,9
 Alberoni light brown matt rectified



SG644020R
 Альберони коричневый
 матовый обрезной 60×60×0,9
 Alberoni brown matt rectified



T056\SG643620
 Декор Альберони 1
 наборный бежевый матовый
 27,5×27,5×0,9
 Decor Alberoni 1 compound
 beige matt



T056\SG643820
 Декор Альберони 2
 наборный коричневый
 светлый матовый 27,5×27,5×0,9
 Decor Alberoni 2 compound light
 brown matt



T056\SG644020
 Декор Альберони 3
 наборный коричневый
 матовый 27,5×27,5×0,9
 Decor Alberoni 3 compound
 brown matt



SG643420R\GCF
 Ступень клеёная Альберони
 бежевый светлый матовый 33×60
 Glued step Alberoni light beige matt



SG643620R\GCF
 Ступень клеёная Альберони
 бежевый матовый 33×60
 Glued step Alberoni beige matt



SG643420R\5
 Подступёнок Альберони
 бежевый светлый матовый обрезной 60×10,7
 Riser Alberoni light beige matt rectified



SG643620R\5
 Подступёнок Альберони
 бежевый матовый обрезной 60×10,7
 Riser Alberoni beige matt rectified



SG643420R\6BT
 Плинтус Альберони бежевый
 светлый матовый обрезной 60×9,5
 Plinth Alberoni light beige matt rectified



SG643620R\6BT
 Плинтус Альберони
 бежевый матовый обрезной 60×9,5
 Plinth Alberoni beige matt rectified



SG643820R\GCF
 Ступень клеёная Альберони
 коричневый светлый матовый 33×60
 Glued step Alberoni light brown matt



SG644020R\GCF
 Ступень клеёная Альберони
 коричневый матовый 33×60
 Glued step Alberoni brown matt



SG643820R\5
 Подступёнок Альберони
 коричневый светлый матовый обрезной 60×10,7
 Riser Alberoni light brown matt rectified



SG644020R\5
 Подступёнок Альберони
 коричневый матовый обрезной 60×10,7
 Riser Alberoni brown matt rectified



SG643820R\6BT
 Плинтус Альберони
 коричневый светлый матовый обрезной 60×9,5
 Plinth Alberoni light brown matt rectified



SG644020R\6BT
 Плинтус Альберони
 коричневый матовый обрезной 60×9,5
 Plinth Alberoni brown matt rectified





R10 A V2 4

15x60

ОБЛАСТЬ ПРИМЕНЕНИЯ | PLACE OF APPLICATION

- Общественные помещения с средним уровнем проходимости |**
Medium traffic public spaces
- Частный интерьер |** Residential
- Экстерьер |** Exterior

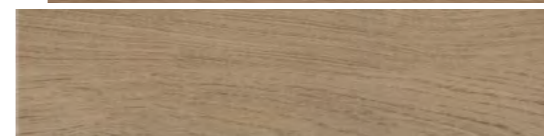

SG320900R
Дистинто бежевый обрезной 15x60x0,9
Distinto beige rectified

4 **V2**
F 3



SG320700R
Дистинто коричневый обрезной 15x60x0,9
Distinto brown rectified

4 **V2**
F 3

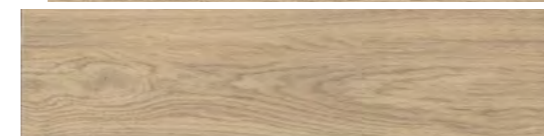

SG321000R
Дистинто беж светлый обрезной 15x60x0,9
Distinto light beige rectified

4 **V2**
F 3



SG320800R
Дистинто беж темный обрезной 15x60x0,9
Distinto dark beige rectified

4 **V2**
F 3

		шт. \ pcs	м ²	кг \ kg	кор. \ box	м ²	кг \ kg
15x60	9	16	1,44	29,5	32	46,08	974





ОБЛАСТЬ ПРИМЕНЕНИЯ | PLACE OF APPLICATION

- Общественные помещения с средним уровнем проходимости |**
Medium traffic public spaces
- Частный интерьер |** Residential
- Экстерьер |** Exterior



SG194\001
Селект Вуд бежевый мозаичный 33×33
Select Wood beige mosaic



SG194\002
Селект Вуд беж тёмный мозаичный 33×33
Select Wood dark beige mosaic



SG350600R
Селект Вуд бежевый обрезной 9,6×60×0,9
Select Wood beige rectified

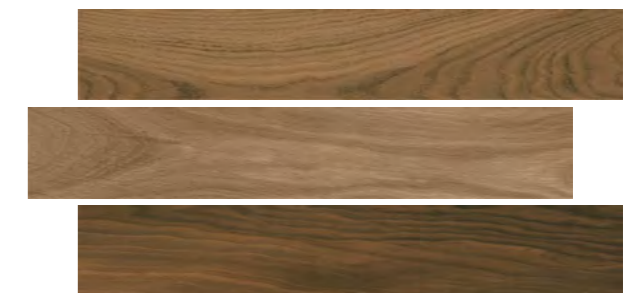

SG350500R
Селект Вуд беж тёмный обрезной 9,6×60×0,9
Select Wood dark beige rectified



	шт. \ pcs	м ²	кг \ kg	кор. \ box	м ²	кг \ kg
9,6×60	9	12	0,69	13,5	72	49,68







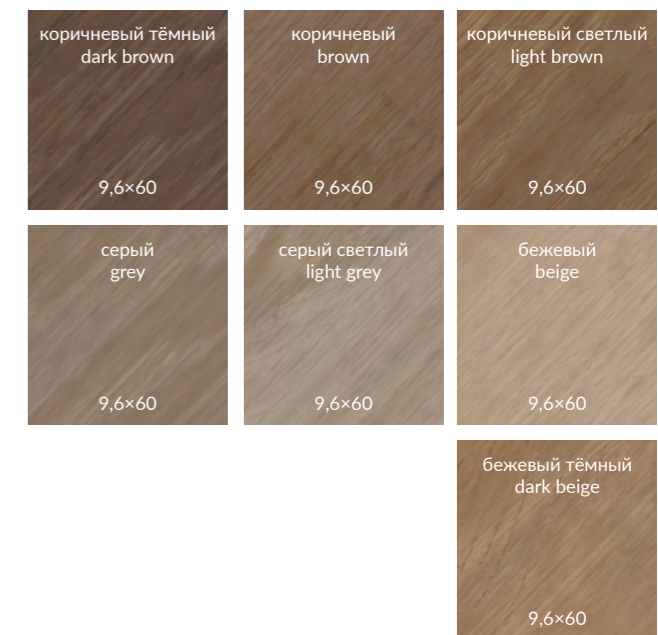

ОБЛАСТЬ ПРИМЕНЕНИЯ | PLACE OF APPLICATION

-  **Общественные помещения с средним уровнем проходимости |**
Medium traffic public spaces
-  **Частный интерьер | Residential**
-  **Экстерьер | Exterior**

ЦВЕТ | COLOUR



		шт. \ pcs	м ²	кг \ kg	кор. \ box	м ²	кг \ kg
9,6×60	9 	12	0,69	13,5	72 	49,68	1002





4
○ V3
F 24

SG351100R
ТЬеполо коричневый тёмный матовый обрезной 9,6×60×0,9
Tiepolo dark brown matt rectified



4
○ V3
F 24

SG351300R
ТЬеполо серый матовый обрезной 9,6×60×0,9
Tiepolo grey matt rectified

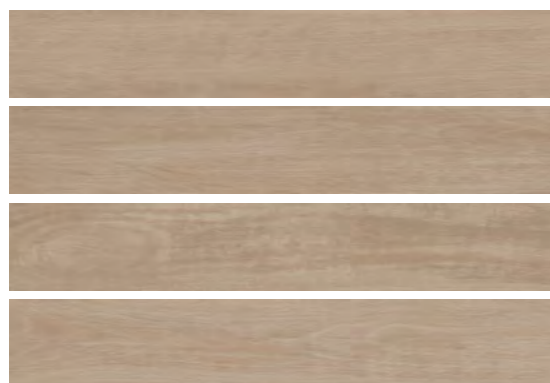

4
○ V3
F 24

SG351600R
ТЬеполо бежевый матовый обрезной 9,6×60×0,9
Tiepolo beige matt rectified

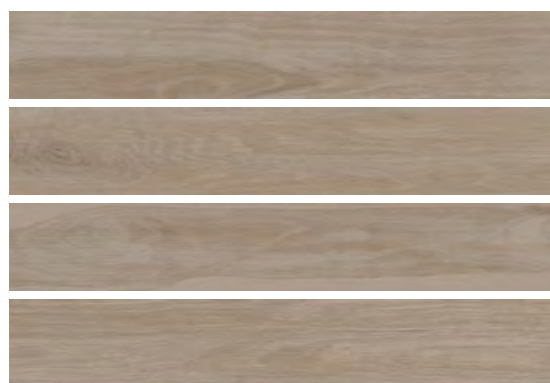

4
○ V3
F 24

SG351700R
ТЬеполо серый светлый матовый обрезной 9,6×60×0,9
Tiepolo light grey matt rectified



4
○ V3
F 24

SG351500R
ТЬеполо бежевый тёмный матовый обрезной 9,6×60×0,9
Tiepolo dark beige matt rectified



4
○ V3
F 24

SG351200R
ТЬеполо коричневый матовый обрезной 9,6×60×0,9
Tiepolo brown matt rectified



4
○ V3
F 24

SG351400R
ТЬеполо коричневый светлый матовый обрезной 9,6×60×0,9
Tiepolo light brown matt rectified



OS\A342\SG618420R
Вставка Тьеполо 1
матовый 9,6×9,6
Insert Tiepolo 1 matt



OS\A345\SG618420R
Вставка Тьеполо 3
матовый 9,6×9,6
Insert Tiepolo 3 matt



OS\A344\SG618420R
Вставка Тьеполо 2
матовый 9,6×9,6
Insert Tiepolo 2 matt



OS\A346\SG618420R
Вставка Тьеполо 4
матовый 9,6×9,6
Insert Tiepolo 4 matt



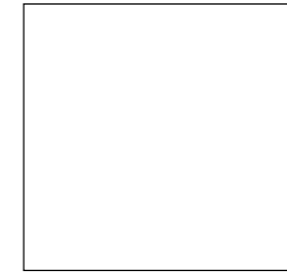
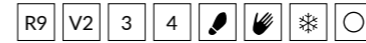

50,2×50,2

ОБЛАСТЬ ПРИМЕНЕНИЯ | PLACE OF APPLICATION

-  **Общественные помещения с средним уровнем проходимости** | Medium traffic public spaces
-  **Частный интерьер** | Residential
-  **Экстерьер** | Exterior



SG450520N
Якаранда бежевый 50,2×50,2×0,85
Jacaranda beige



SG450620N
Якаранда коричневый 50,2×50,2×0,85
Jacaranda brown



SG450820N
Декор Якаранда 50,2×50,2
Decor Jacaranda

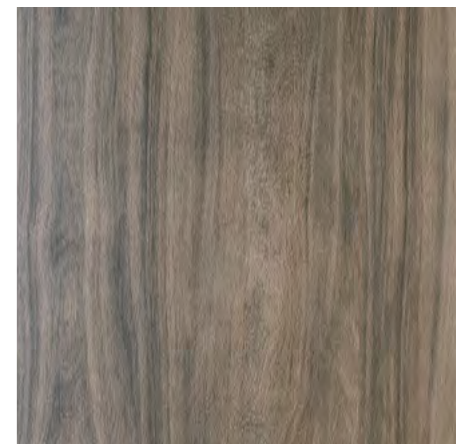

SG450720N
Якаранда чёрный 50,2×50,2×0,85
Jacaranda black



		шт. \ pcs	м ²	кг \ kg	кор. \ box	м ²	кг \ kg
50,2×50,2	8,5	 7	1,764	32,2	 26	45,864	867



ОБЛАСТЬ ПРИМЕНЕНИЯ | PLACE OF APPLICATION

- Общественные помещения с средним уровнем проходимости** | Medium traffic public spaces

- Частный интерьер** | Residential

- Экстерьер** | Exterior



SG413220N
Акация светлый
20,1×50,2×0,85
Acacia light



SG413020N
Акация серый светлый
20,1×50,2×0,85
Acacia light grey

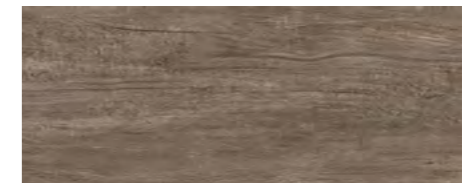

SG412920N
Акация коричневый
20,1×50,2×0,85
Acacia brown

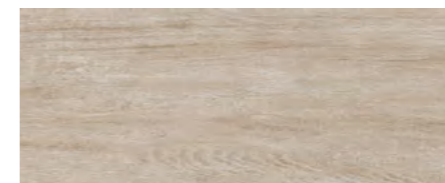
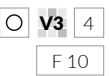

SG412820N
Акация бежевый
20,1×50,2×0,85
Acacia beige



SG413120N
Акация серый тёмный
20,1×50,2×0,85
Acacia dark grey

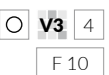

		шт. \ pcs	м ²	кг \ kg	кор. \ box	м ²	кг \ kg
20,1×50,2	8,5	14	1,41	25,9	36	50,76	962

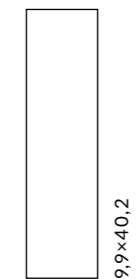

ОБЛАСТЬ ПРИМЕНЕНИЯ | PLACE OF APPLICATION

- Общественные помещения с средним уровнем проходимости |**
Medium traffic public spaces
- Частный интерьер |** Residential
- Экстерьер |** Exterior



SG401100N
Браш Вуд бежевый
9,9×40,2×0,8
Brush Wood beige



SG401200N
Браш Вуд коричневый
9,9×40,2×0,8
Brush Wood brown



SG401300N
Браш Вуд коричневый тёмный
9,9×40,2×0,8
Brush Wood dark brown



STG\A481\SG1550
Браш Вуд бежевый
9,8×9,8
Brush Wood beige



STG\A482\SG1550
Браш Вуд бежевый
9,8×9,8
Brush Wood beige



STG\B482\SG1550
Браш Вуд
коричневый 9,8×9,8
Brush Wood brown



STG\B481\SG1550
Браш Вуд
коричневый 9,8×9,8
Brush Wood brown



STG\C482\SG1550
Браш Вуд коричневый
тёмный 9,8×9,8
Brush Wood dark brown



STG\C481\SG1550
Браш Вуд коричневый
тёмный 9,8×9,8
Brush Wood dark brown

		шт. \ pcs	м ²	кг \ kg	кор. \ box	м ²	кг \ kg
9,9×40,2	8	28	1,11	20		54	1110



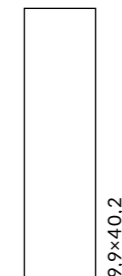
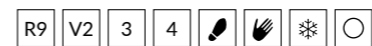

ОБЛАСТЬ ПРИМЕНЕНИЯ | PLACE OF APPLICATION

-  **Общественные помещения со средним уровнем проходимости** | Medium traffic public spaces
-  **Частный интерьер** | Residential
-  **Экстерьер** | Exterior

ЦВЕТ | COLOUR



		шт. \ pcs	м ²	кг \ kg	кор. \ box	м ²	кг \ kg
9,9x40,2	8 	28	1,11	20		54	1110



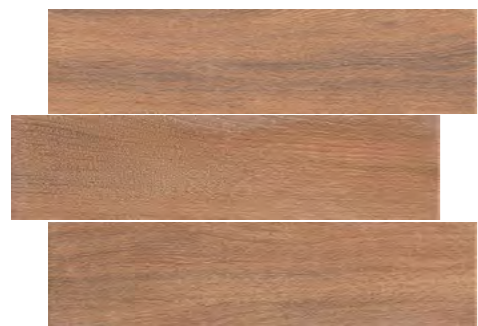

SG400200N
Вяз коричневый 9,9×40,2×0,8
Elm brown



SG400400N
Вяз коричневый тёмный 9,9×40,2×0,8
Elm dark brown

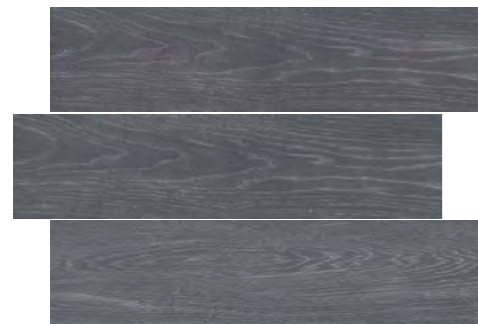

SG400700N
Вяз серый тёмный 9,9×40,2×0,8
Elm dark grey

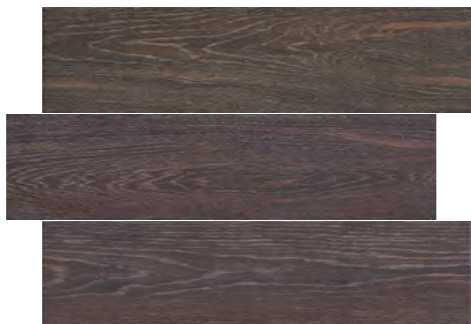

SG400500N
Вяз венге 9,9×40,2×0,8
Elm wenge

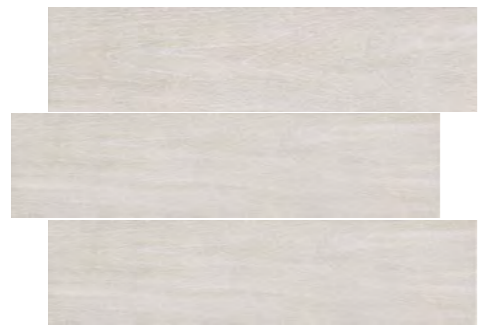

SG400900N
Вяз белый 9,9×40,2×0,8
Elm white



SG400800N
Вяз серый 9,9×40,2×0,8
Elm grey

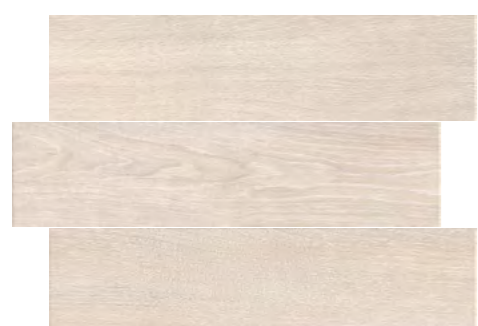

SG400300N
Вяз беж светлый 9,9×40,2×0,8
Elm light beige

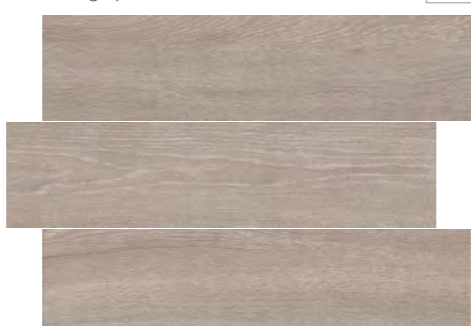

SG400600N
Вяз беж тёмный 9,9×40,2×0,8
Elm dark beige

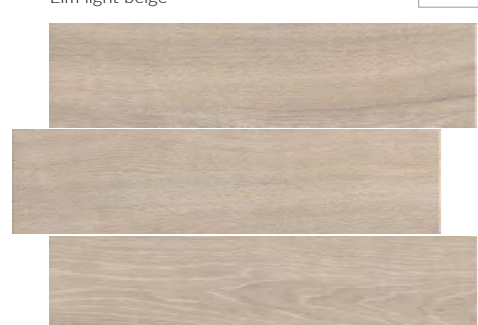

SG400100N
Вяз бежевый 9,9×40,2×0,8
Elm beige

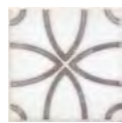

STG\A405\1266H
Амальфи орнамент коричневый 9,8×9,8
Amalfi pattern brown



STG\A404\1266H
Амальфи орнамент коричневый 9,8×9,8
Amalfi pattern brown



STG\A402\1266H
Амальфи орнамент коричневый 9,8×9,8
Amalfi pattern brown



STG\A403\1266H
Амальфи орнамент коричневый 9,8×9,8
Amalfi pattern brown



STG\A406\1266H
Амальфи орнамент коричневый 9,8×9,8
Amalfi pattern brown



STG\A408\1266H
Амальфи орнамент коричневый 9,8×9,8
Amalfi pattern brown



STG\A407\1266H
Амальфи орнамент коричневый 9,8×9,8
Amalfi pattern brown



STG\A401\1266H
Амальфи орнамент коричневый 9,8×9,8
Amalfi pattern brown





ОБЛАСТЬ ПРИМЕНЕНИЯ | PLACE OF APPLICATION

-  **Общественные помещения со средним уровнем проходимости |**
Medium traffic public spaces
-  **Частный интерьер | Residential**
-  **Экстерьер | Exterior**

Координированная настенная плитка «Кантри Шик» для этой серии представлена в Генеральном каталоге "Керамическая плитка для стен 2024".
The "Country Chic" wall tiles in the same style is featured in the General Catalogue "Ceramic tiles 2024".



SG401700N
Кантри Шик серый 9,9×40,2×0,8
Country Chic grey



SG401500N
Кантри Шик белый 9,9×40,2×0,8
Country Chic white

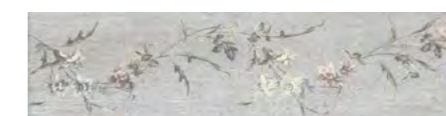

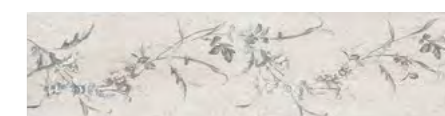

SG401800N
Декор Кантри Шик серый
декорированный 9,9×40,2
Decor Country Chic grey decorated



SG401600N
Декор Кантри Шик белый
декорированный 9,9×40,2
Decor Country Chic white decorated





	шт. \ pcs	м²	кг \ kg	кор. \ box	м²	кг \ kg
9,9×40,2	8 	28	1,11	20 	54	59,94
						1110





ОБЛАСТЬ ПРИМЕНЕНИЯ | PLACE OF APPLICATION

-  **Общественные помещения со средним уровнем проходимости |**
Medium traffic public spaces
-  **Частный интерьер |** Residential
-  **Экстерьер |** Exterior



SG402200N
Листоне жёлтый
9,9×40,2×0,8
Listone yellow



SG402100N
Листоне бежевый
9,9×40,2×0,8
Listone beige



SG402400N
Листоне коричневый светлый
9,9×40,2×0,8
Listone light brown

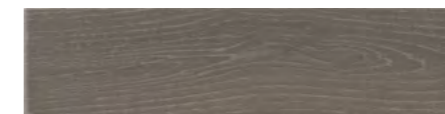



SG403100N
Листоне коричневый тёмный
9,9×40,2×0,8
Listone dark brown



SG402300N
Листоне серый
9,9×40,2×0,8
Listone grey



		шт. \ pcs	м ²	кг \ kg	кор. \ box	м ²	кг \ kg
9,9×40,2	8 	28	1,11	20	54 	59,94	1110



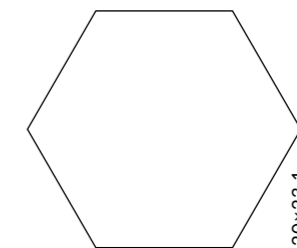
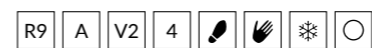

ОБЛАСТЬ ПРИМЕНЕНИЯ | PLACE OF APPLICATION

-  **Общественные помещения со средним уровнем проходимости |**
Medium traffic public spaces
-  **Частный интерьер |** Residential
-  **Экстерьер |** Exterior

* Рекомендуется укладка со швом не менее 3 мм.
* Laying with a seam of at least 3 mm is recommended.



SG23018N*
Брента
20×23,1
Brenta



SG23017N*
Брента беж светлый
20×23,1×0,7
Brenta light beige





SG23019N
Брента бежевый
20×23,1×0,7
Brenta beige



SG23022N*
Брента коричневый
20×23,1×0,7
Brenta brown



		шт. \ pcs	м²	кг \ kg	кор. \ box	м²	кг \ kg
20×23,1 шестиугольник hexagon	7 	22	0,76	12	75 	57	930



R9 V3 3    

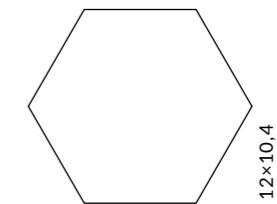

ОБЛАСТЬ ПРИМЕНЕНИЯ | PLACE OF APPLICATION

-  **Общественные помещения со средним уровнем проходимости |**
Medium traffic public spaces
-  **Частный интерьер |** Residential
-  **Экстерьер |** Exterior

* Рекомендуется укладка со швом не менее 3 мм.
* Laying with a seam of at least 3 mm is recommended.





SG1000N*
Монруж капучино светлый, полотно 37×31
из 9 частей 12×10,4×0,7
Montrouge cappuccino light

V3 3
F 26



SG1001N*
Монруж беж тёмный, полотно 37×31
из 9 частей 12×10,4×0,7
Montrouge dark beige

V3 3
F 26

		шт. \ pcs	м ²	кг \ kg	кор. \ box	м ²	кг \ kg
12×10,4 шестиугольник hexagon		72	0,673	11,7		30	20,19
							381

CONCRETE | БЕТОН



Простой отделочный материал сегодня входит в творческий инструментарий дизайнеров и архитекторов наравне с другими, более именитыми «коллегами». Керамический бетон KERAMA MARAZZI успешно используется в оформлении ультрамодных помещений и фасадов современных зданий, подходит для частных и общественных интерьеров.

Today this simple finishing material represents a creative tool for modern designers and architects on a par with distinguished “colleagues” like wood, marble and stone. “Concrete” porcelain gres by KERAMA MARAZZI is successfully utilised for the design of trendy apartments and building facades, meeting all the requirements of residential and commercial interiors.



KERAMA MARAZZI

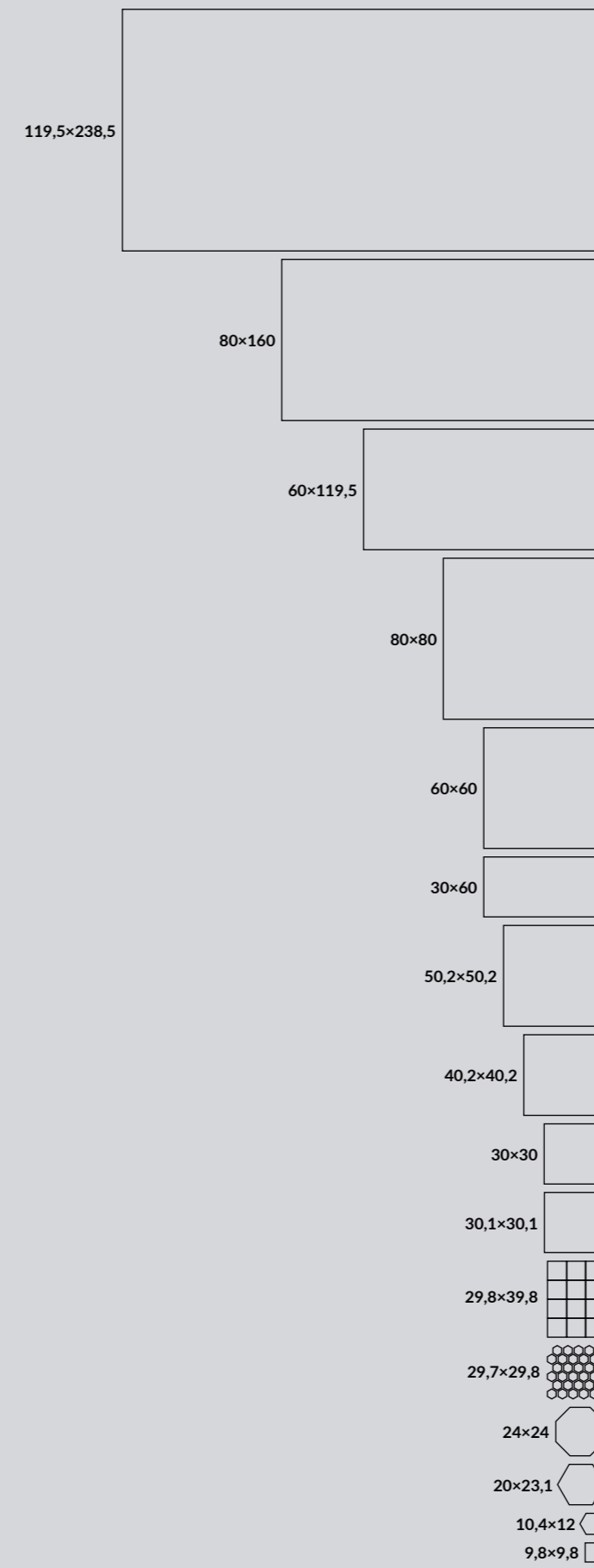

119,5x238,5 Про Цементо Pro Cemento	382
Фондамента Fondamenta	392
80x160 Турнель Tournelle	404
NEW Про Догана Pro Dogana	398
60x119,5 Королевская дорога Rajpath	408
Фондамента Fondamenta	392
Про Фьюче Pro Future	414
Про Цементо Pro Cemento	382
80x80 Турнель Tournelle	404
NEW Про Догана Pro Dogana	398
60x60 Королевская дорога Rajpath	408
Мирабо Mirabeau.....	420
Онда Onda.....	424
Про Дабл Pro Double	426
Фондамента Fondamenta	392
Про Фьюче Pro Future	414
Про Цементо Pro Cemento	382
30x60 Про Фьюче Pro Future	414
50,2x50,2 Геркуланум Ercolano	432
40,2x40,2 Про Цементо Pro Cemento	382
Сенат Senate.....	434
NEW Скарна Scarpa	436
Туф Tuff.....	438
30,1x30,1 Агуста Agusta.....	444
30x30 Коллиано Colliano	440
29,8x39,8 Агуста Agusta.....	444
Амальфи / Конфетти Amalfi / Confetti	454
29,7x29,8 Агуста Agusta.....	444
24x24 Агуста Agusta.....	444
Пьяцетта Piazzetta	442
20x23,1 Пуату Poitou	458
12x10,4 Тюрэн Turenne	460
9,8x9,8 Агуста Agusta.....	444





ПРО ЦЕМЕНТО PRO CEMENTO

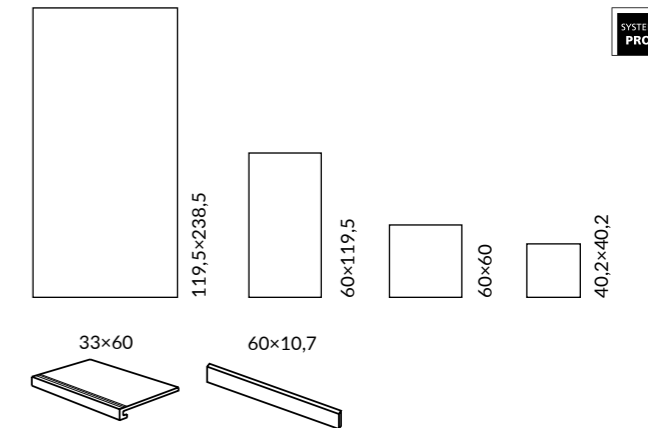

ОБЛАСТЬ ПРИМЕНЕНИЯ | PLACE OF APPLICATION

- Общественные помещения с высоким уровнем проходимости | Heavy traffic public spaces**
- Частный интерьер | Residential**
- Лестницы | Stairs**
- Экстерьер | Exterior**
- Паркинги | Parkings / Гаражи | Garages**
- Парки и сады | Parks & Gardens**

ЦВЕТ | COLOUR

серый светлый light grey 119,5×238,5 60×119,5 60×60 40,2×40,2		
серый grey 119,5×238,5 60×119,5 60×60 40,2×40,2	бежевый beige 60×119,5 60×60 40,2×40,2	коричневый тёмный dark brown 119,5×238,5 60×119,5 60×60 40,2×40,2
зелёный green 119,5×238,5 60×119,5 60×60 40,2×40,2	синий тёмный dark blue 60×119,5 60×60 40,2×40,2	антрацит anthracite 60×119,5 60×60 40,2×40,2

Координированная настенная плитка «Цемент» для этой серии представлена в Генеральном каталоге «Керамическая плитка для стен 2024». The "Cemento" wall tiles in the same style is featured in the General Catalogue "Ceramic tiles 2024".

Технология изготовления ступеней представлена на стр. 538. Step manufacturing technology is on the page 538.

Размер	шт. \ pcs	м²	кг \ kg	кор. \ box	м²	кг \ kg
119,5×238,5	11	-	-	5/15	14,25/42,75	448/1171
60×119,5	9	3	2,151	24	51,62	1024
60×60	9	5	1,8	30	54	1119
40,2×40,2	8	10	1,62	48	77,76	1408



DD590800R
Про Цементо серый светлый матовый обрезной 119,5×238,5×1,1
Pro Cemento light grey matt rectified



DD590900R
Про Цементо серый матовый обрезной 119,5×238,5×1,1
Pro Cemento grey matt rectified



DD591000R
Про Цементо синий тёмный матовый обрезной 119,5×238,5×1,1
Pro Cemento dark blue matt rectified



DD507320R
Про Цементо синий тёмный матовый обрезной 60×119,5×0,9
Pro Cemento dark blue matt rectified



DD642020R
Про Цементо синий тёмный матовый обрезной 60×60×0,9
Pro Cemento dark blue matt rectified

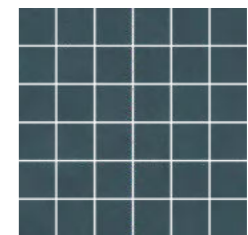

DD6420\MM
Декор Про Цементо мозаичный синий тёмный матовый 30×30
Decor Pro Cemento mosaic dark blue matt

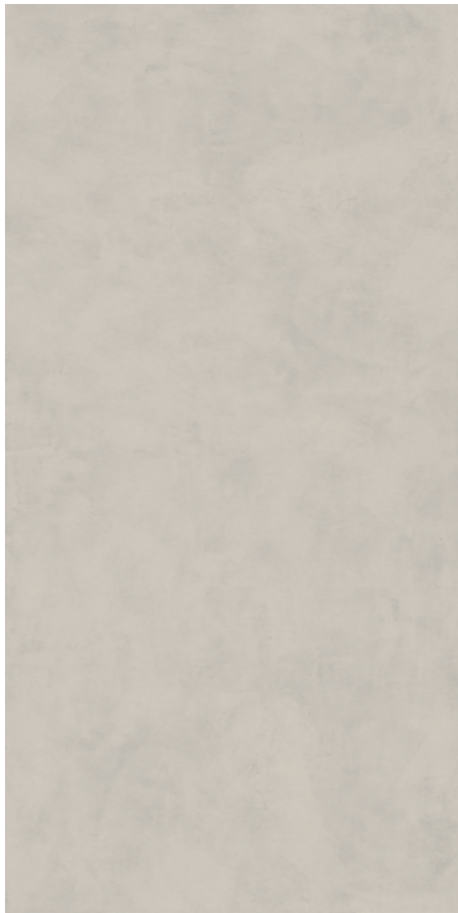

DD504520R
 Про Цементо серый светлый матовый
 обрезной 60×119,5×0,9
 Pro Cemento light grey matt rectified



DD504620R
 Про Цементо серый матовый
 обрезной 60×119,5×0,9
 Pro Cemento grey matt rectified



DD506920R
 Про Цементо бежевый матовый
 обрезной 60×119,5×0,9
 Pro Cemento beige matt rectified



DD507020R
 Про Цементо коричневый тёмный
 матовый обрезной 60×119,5×0,9
 Pro Cemento dark brown matt rectified



DD507120R
 Про Цементо антрацит матовый
 обрезной 60×119,5×0,9
 Pro Cemento antracite matt rectified



DD507420R
 Про Цементо зелёный матовый
 обрезной 60×119,5×0,9
 Pro Cemento green matt rectified



DD641520R
 Про Цементо серый светлый матовый
 обрезной 60×60×0,9
 Pro Cemento light grey matt rectified



DD641620R
 Про Цементо серый матовый
 обрезной 60×60×0,9
 Pro Cemento grey matt rectified



DD641720R
 Про Цементо бежевый матовый
 обрезной 60×60×0,9
 Pro Cemento beige matt rectified



DD641820R
 Про Цементо коричневый тёмный
 матовый обрезной 60×60×0,9
 Pro Cemento dark brown matt rectified

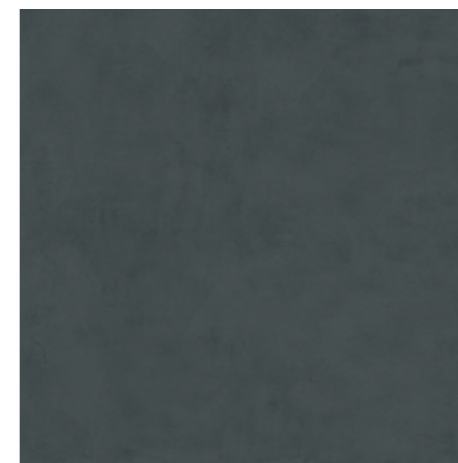

DD641920R
 Про Цементо антрацит матовый
 обрезной 60×60×0,9
 Pro Cemento antracite matt rectified



DD642120R
 Про Цементо зелёный матовый
 обрезной 60×60×0,9
 Pro Cemento green matt rectified



DD6415\MM
 Декор Про Цементо мозаичный
 серый светлый матовый 30×30
 Decor Pro Cemento mosaic light
 grey matt

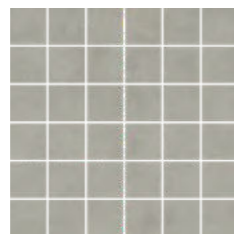

DD6416\MM
 Декор Про Цементо мозаичный
 серый матовый 30×30
 Decor Pro Cemento mosaic grey
 matt

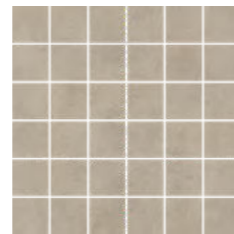

DD6417\MM
 Декор Про Цементо мозаичный
 бежевый матовый 30×30
 Decor Pro Cemento mosaic beige
 matt

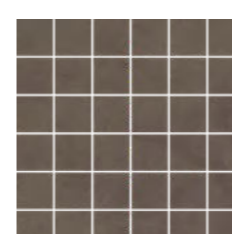

DD6418\MM
 Декор Про Цементо мозаичный
 коричневый тёмный матовый 30×30
 Decor Pro Cemento mosaic dark brown
 matt

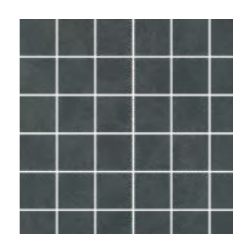

DD6419\MM
 Декор Про Цементо мозаичный
 антрацит матовый 30×30
 Decor Pro Cemento mosaic
 antracite matt

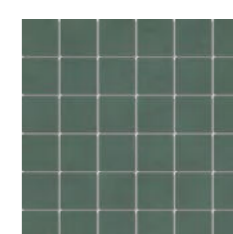

DD6421\MM
 Декор Про Цементо мозаичный
 зелёный матовый 30×30
 Decor Pro Cemento green mosaic matt



VT\A602\DD1736R
 Декор Про Цементо 1 матовый
 обрезной 40,2×40,2
 Decor Pro Cemento 1 matt rectified



DD172900R F 6
 Про Цементо серый светлый
 матовый обрезной 40,2×40,2×0,8
 Pro Cemento light grey matt rectified



DD173000R F 6
 Про Цементо серый матовый
 обрезной 40,2×40,2×0,8
 Pro Cemento grey matt rectified



VT\A603\DD1736R
 Декор Про Цементо 2 матовый
 обрезной 40,2×40,2
 Decor Pro Cemento 2 matt rectified



DD173100R F 6
 Про Цементо бежевый матовый
 обрезной 40,2×40,2×0,8
 Pro Cemento beige matt rectified



DD173200R F 6
 Про Цементо коричневый тёмный
 матовый обрезной 40,2×40,2×0,8
 Pro Cemento dark brown matt rectified



VT\A604\DD1736R
 Декор Про Цементо 3 матовый
 обрезной 40,2×40,2
 Decor Pro Cemento 3 matt rectified



DD173400R F 6
 Про Цементо антрацит матовый
 обрезной 40,2×40,2×0,8
 Pro Cemento anthracite matt rectified



DD173300R F 6
 Про Цементо синий тёмный
 матовый обрезной 40,2×40,2×0,8
 Pro Cemento dark blue matt rectified



VT\A605\DD1736R
 Декор Про Цементо 4 матовый
 обрезной 40,2×40,2
 Decor Pro Cemento 4 matt rectified



DD173500R F 6
 Про Цементо зелёный матовый
 обрезной 40,2×40,2×0,8
 Pro Cemento green matt rectified



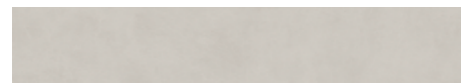

DD641520R\5
Подступенок Про Цементо серый
светлый матовый обрезной 60×10,7
Riser Pro Cemento light grey matt rectified

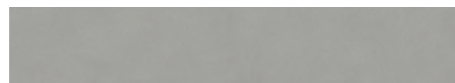

DD641620R\5
Подступенок Про Цементо серый
матовый обрезной 60×10,7
Riser Pro Cemento grey matt rectified

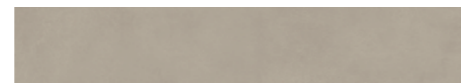

DD641720R\5
Подступенок Про Цементо бежевый
матовый обрезной 60×10,7
Riser Pro Cemento beige matt rectified

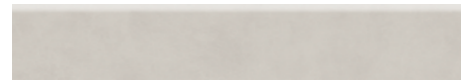

DD641520R\6BT
Плинтус Про Цементо серый
светлый матовый обрезной 60×9,5
Plinth Pro Cemento light grey matt rectified

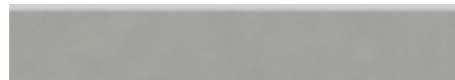

DD641620R\6BT
Плинтус Про Цементо серый
матовый обрезной 60×9,5
Plinth Pro Cemento grey matt rectified



DD641720R\6BT
Плинтус Про Цементо бежевый
матовый обрезной 60×9,5
Plinth Pro Cemento beige matt rectified



DD641520R\GCF
Ступень клеёная Про Цементо серый
светлый матовый 33×60
Glued step Pro Cemento light grey matt



DD641620R\GCF
Ступень клеёная Про Цементо серый
матовый 33×60
Glued step Pro Cemento grey matt



DD641720R\GCF
Ступень клеёная Про Цементо
бежевый матовый 33×60
Glued step Pro Cemento beige matt



DD641820R\5
Подступенок Про Цементо коричневый
тёмный матовый обрезной 60×10,7
Riser Pro Cemento dark brown matt rectified



DD641920R\5
Подступенок Про Цементо антрацит
матовый обрезной 60×10,7
Riser Pro Cemento antracite matt rectified



DD642020R\5
Подступенок Про Цементо синий тёмный
матовый обрезной 60×10,7
Riser Pro Cemento dark blue matt rectified



DD641820R\6BT
Плинтус Про Цементо коричневый
тёмный матовый обрезной 60×9,5
Plinth Pro Cemento dark brown matt rectified



DD641920R\6BT
Плинтус Про Цементо антрацит
матовый обрезной 60×9,5
Plinth Pro Cemento antracite matt rectified

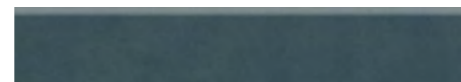

DD642020R\6BT
Плинтус Про Цементо синий
тёмный матовый обрезной 60×9,5
Plinth Pro Cemento dark blue matt rectified



DD641820R\GCF
Ступень клеёная Про Цементо
коричневый тёмный матовый 33×60
Glued step Pro Cemento dark brown matt



DD641920R\GCF
Ступень клеёная Про Цементо
антрацит матовый 33×60
Glued step Pro Cemento antracite matt

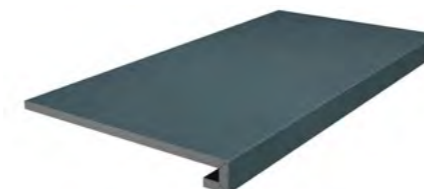

DD642020R\GCF
Ступень клеёная Про Цементо синий
тёмный матовый 33×60
Glued step Pro Cemento dark blue matt



DD642120R\5
Подступенок Про Цементо зелёный
матовый обрезной 60×10,7
Riser Pro Cemento green matt rectified



DD642120R\6BT
Плинтус Про Цементо зелёный
матовый обрезной 60×9,5
Plinth Pro Cemento green matt rectified



DD642120R\GCF
Ступень клеёная Про Цементо
зелёный матовый 33×60
Glued step Pro Cemento green matt rectified





ФОНДАМЕНТА FONDAMENTA

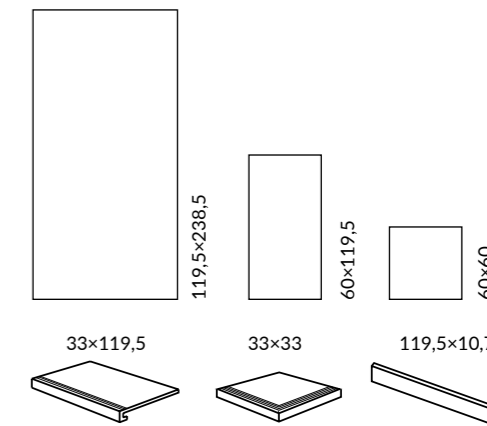

ОБЛАСТЬ ПРИМЕНЕНИЯ | PLACE OF APPLICATION

- Общественные помещения с высоким уровнем проходимости | Heavy traffic public spaces**
- Частный интерьер | Residential**
- Лестницы | Stairs**
- Экстерьер | Exterior**
- Паркинги | Parkings / Гаражи | Garages**
- Парки и сады | Parks & Gardens**

ЦВЕТ | COLOUR

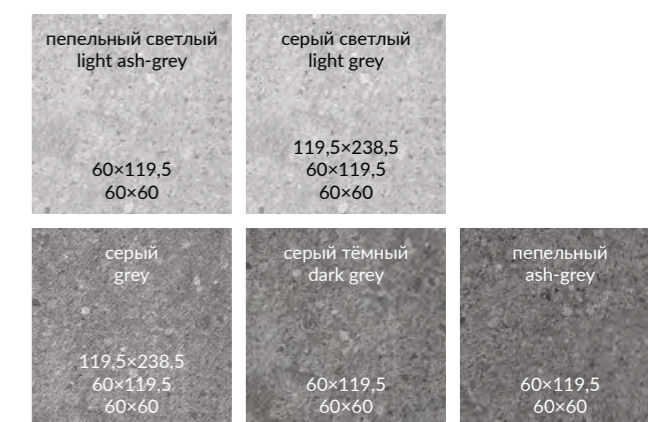

Технология изготовления ступеней представлена на стр. 538.
Step manufacturing technology is on the page 538.

	шт. \ pcs	м ²	кг \ kg	кор. \ box	м ²	кг \ kg
119,5×238,5	11	-	-	15	42,75	1171
60×119,5	9	3	41,8	24	51,6	1024
60×60	9	5	36,5	30	54	1125



DL590000R
Фондамента серый светлый обрезной 119,5×238,5×1,1
Fondamenta light grey rectified



DL590100R
Фондамента серый обрезной 119,5×238,5×1,1
Fondamenta grey rectified



DL500720R
Фондамента пепельный светлый обрезной 60×119,5×0,9
Fondamenta light ash-grey rectified



DL500820R
Фондамента серый светлый обрезной 60×119,5×0,9
Fondamenta light grey rectified



DL500920R
Фондамента серый обрезной 60×119,5×0,9
Fondamenta grey rectified



DL600720R
Фондамента пепельный светлый обрезной 60×60×0,9
Fondamenta light ash-grey rectified

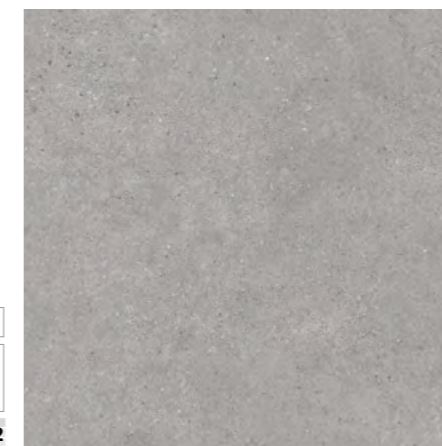

DL600920R
Фондамента серый светлый обрезной 60×60×0,9
Fondamenta light grey rectified

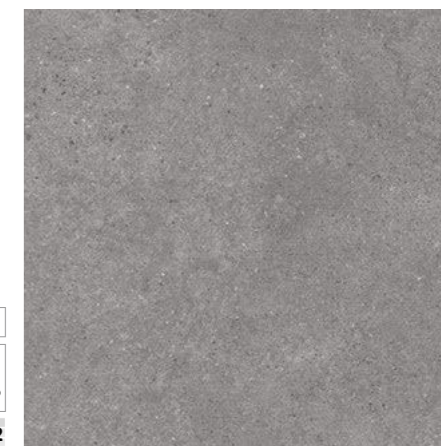
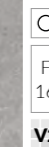

DL601120R
Фондамента серый обрезной 60×60×0,9
Fondamenta grey rectified



DL601020R
Декор Фондамента серый обрезной 60×60×0,9
Decor Fondamenta grey rectified





○
F
12
V2

DL501120R
Фондамента пепельный обрезной 60×119,5×0,9
Fondamenta ash-grey rectified



○
F
12
V2

DL501020R
Фондамента серый тёмный обрезной 60×119,5×0,9
Fondamenta dark grey rectified

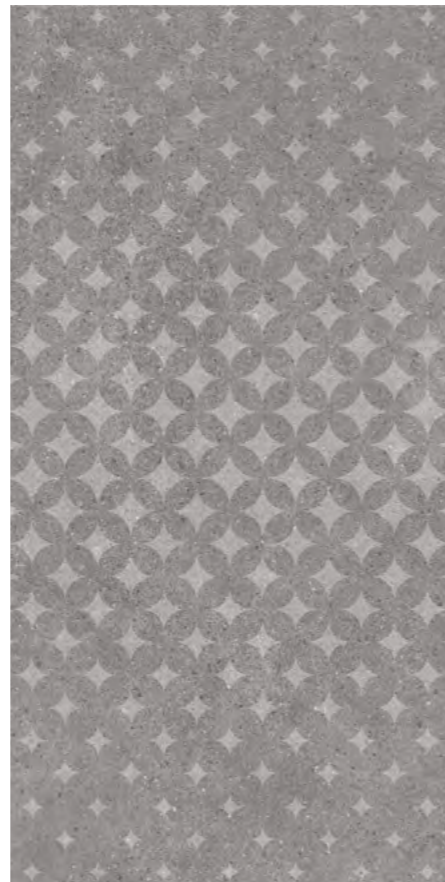

SBD026 \ DL5009
Декор Фондамента серый ромбы 60×119,5
Decor Fondamenta grey rhombus



○
F
24
V2

DL601520R
Фондамента пепельный обрезной 60×60×0,9
Fondamenta ash-grey rectified



○
F
24
V2

DL601320R
Фондамента серый тёмный обрезной 60×60×0,9
Fondamenta dark grey rectified

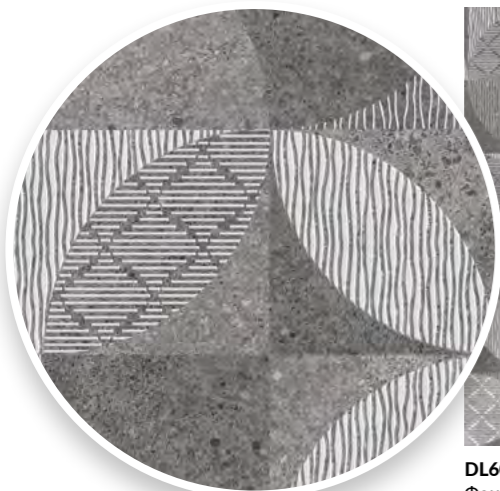

○
F
2
V2

DL601420R
Фондамента тёмный декорированный обрезной 60×60×0,9
Fondamenta dark decorated rectified



DL500700R\1
DL500700R\5
Подступёнок Фондамента пепельный светлый 119,5×10,7
Riser light ash-grey

V2



V2

DL500700R\GCF
Ступень клееная Фондамента пепельный светлый 33×119,5
glued step Fondamenta light ash-grey



V2

DL500700R\GCA
Ступень угловая клееная Фондамента пепельный светлый 33×33
glued corner step Fondamenta light ash-grey



DL500800R\1
DL500800R\5
Подступёнок Фондамента серый светлый 119,5×10,7
Riser Fondamenta light grey

V2



V2

DL500800R\GCF
Ступень клееная Фондамента серый светлый 33×119,5
glued step Fondamenta light grey



V2

DL500800R\GCA
Ступень угловая клееная Фондамента серый светлый 33×33
glued corner step Fondamenta light grey



DL500900R\1
DL500900R\5
Подступёнок Фондамента серый 119,5×10,7
Riser Fondamenta grey

V2



V2

DL500900R\GCF
Ступень клееная Фондамента серый 33×119,5
glued step Fondamenta grey



V2

DL500900R\GCA
Ступень угловая клееная Фондамента серый 33×33
glued corner step Fondamenta grey



DL501100R\1
DL501100R\5
Подступёнок Фондамента пепельный 119,5×10,7
Riser Fondamenta ash-grey

V2



V2

DL501100R\GCF
Ступень клееная Фондамента пепельный 33×119,5
glued step Fondamenta ash-grey



V2

DL501100R\GCA
Ступень угловая клееная Фондамента пепельный 33×33
glued corner step Fondamenta ash-grey



DL501000R\1
DL501000R\5
Подступёнок Фондамента серый тёмный 119,5×10,7
Riser Fondamenta dark grey

V2



V2

DL501000R\GCF
Ступень клееная Фондамента серый тёмный 33×119,5
glued step Fondamenta dark grey



V2

DL501000R\GCA
Ступень угловая клееная Фондамента серый тёмный 33×33
glued corner step Fondamenta dark grey



NEW ПРО ДОГАНА
PRO DOGANA

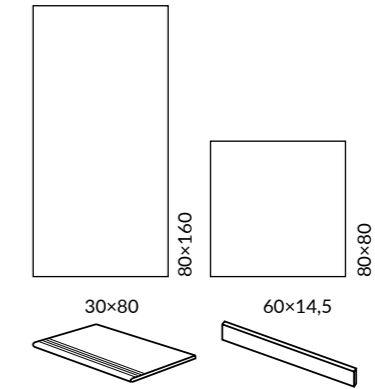

ОБЛАСТЬ ПРИМЕНЕНИЯ | PLACE OF APPLICATION

- Общественные помещения с высоким уровнем проходимости | Heavy traffic public spaces**
- Частный интерьер | Residential**
- Экстерьер | Exterior**

ЦВЕТ | COLOUR

серый светлый light grey 80×160 80×80	серый grey 80×160 80×80	
серый тёмный dark grey 80×160 80×80	антрацит anthracite 80×160 80×80	бежевый светлый light beige 80×160 80×80
бежевый beige 80×160 80×80	бежевый тёмный dark beige 80×160 80×80	коричневый brown 80×160 80×80

Координированная настенная плитка «Про Догана» для этой серии представлена в каталоге коллекции Venezia.
The "Pro Dogana" wall tiles in the same style is featured in the catalogue of the Venezia collection.

Технология изготовления ступеней представлена на стр. 538.
Step manufacturing technology is on the page 538.

		шт. \ pcs	м²	кг \ kg		кор. \ box	м²	кг \ kg
80×160	9	3	3,84	76,8		16	61,44	1292
80×80	9	3	1,92	40,5		30	57,6	1250

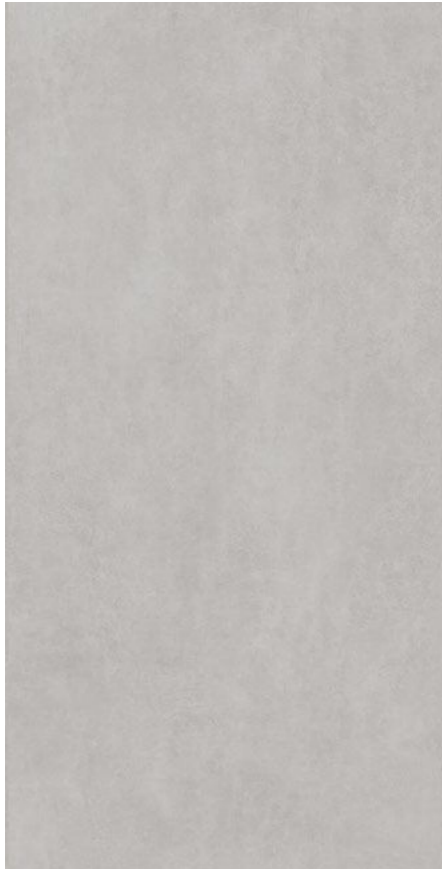

DD570190R
 Про Догана серый светлый
 матовый обрезной 80×160×0,9
 Pro Dogana light grey matt rectified



DD570990R
 Про Догана серый
 матовый обрезной 80×160×0,9
 Pro Dogana grey matt rectified

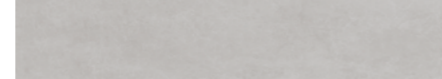

DD841190R\4
 Подступёнок Про Догана
 серый светлый матовый обрезной 80×14,5
 Riser Pro Dogana light grey matt rectified



DD841190R\8BT
 Плинтус Про Догана
 серый светлый матовый обрезной 80×9,5
 Plinth Pro Dogana light grey matt rectified

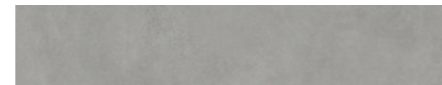

DD841290R\4
 Подступёнок Про Догана
 серый матовый обрезной 80×14,5
 Riser Pro Dogana light grey matt rectified



DD841290R\8BT
 Плинтус Про Догана
 серый матовый обрезной 80×9,5
 Plinth Pro Dogana grey matt rectified



DD571090R
 Про Догана серый тёмный
 матовый обрезной 80×160×0,9
 Pro Dogana dark grey matt rectified



DD571490R
 Про Догана антрацит
 матовый обрезной 80×160×0,9
 Pro Dogana anthracite matt rectified

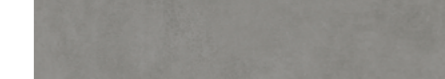

DD841390R\4
 Подступёнок Про Догана
 серый тёмный матовый обрезной 80×14,5
 Riser Pro Dogana dark grey matt rectified



DD841390R\8BT
 Плинтус Про Догана
 серый тёмный матовый обрезной 80×9,5
 Plinth Pro Dogana dark grey matt rectified



DD841490R\4
 Подступёнок Про Догана
 антрацит матовый обрезной 80×14,5
 Riser Pro Dogana anthracite matt rectified



DD841490R\8BT
 Плинтус Про Догана
 антрацит матовый обрезной 80×9,5
 Plinth Pro Dogana anthracite matt rectified

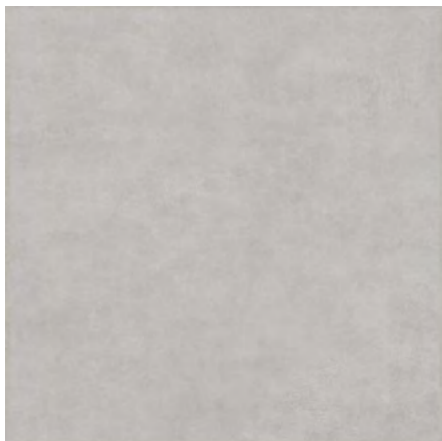

DD841190R
 Про Догана серый
 светлый матовый обрезной 80×80×0,9
 Pro Dogana light grey matt rectified

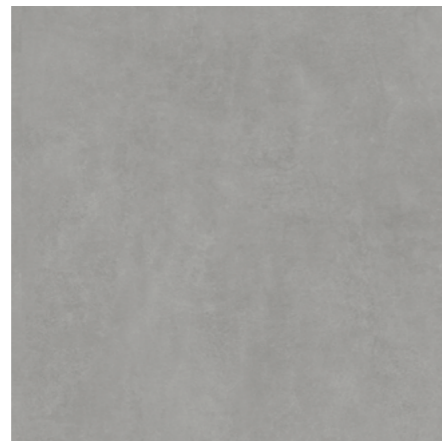

DD841290R
 Про Догана серый
 матовый обрезной 80×80×0,9
 Pro Dogana grey matt rectified



DD841390R
 Про Догана серый
 тёмный матовый обрезной 80×80×0,9
 Pro Dogana dark grey matt rectified



DD841490R
 Про Догана антрацит
 матовый обрезной 80×80×0,9
 Pro Dogana anthracite matt rectified



DD841190R\GR
 Ступень Про Догана
 серый светлый матовый обрезной 30×80
 Step Pro Dogana light grey matt rectified



DD841290R\GR
 Ступень Про Догана
 серый матовый обрезной 30×80
 Step Pro Dogana grey matt rectified



DD841390R\GR
 Ступень Про Догана
 серый тёмный матовый обрезной 30×80
 Step Pro Dogana dark grey matt rectified



DD841490R\GR
 Ступень Про Догана
 антрацит матовый обрезной 30×80
 Step Pro Dogana anthracite matt rectified

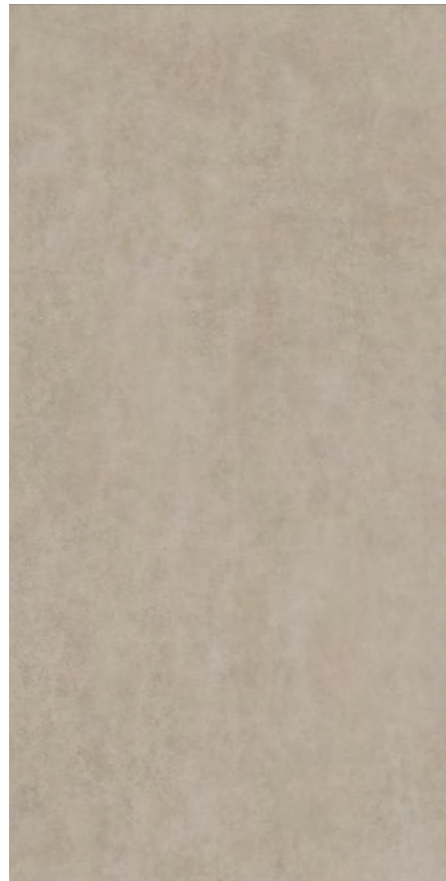

DD571590R
 Про Догана бежевый
 светлый матовый обрезной 80×160×0,9
 Pro Dogana light beige matt rectified

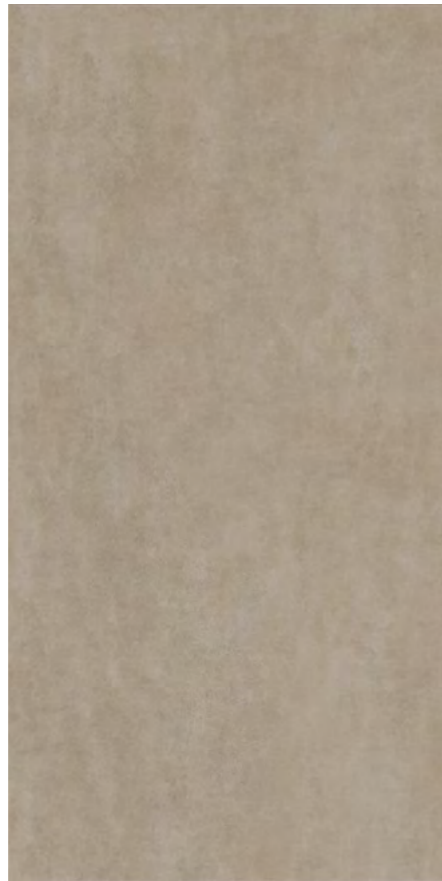

DD571690R
 Про Догана бежевый
 матовый обрезной 80×160×0,9
 Pro Dogana beige matt rectified

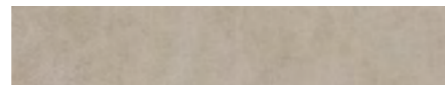

DD841590R\4
 Подступёнок Про Догана бежевый светлый
 матовый обрезной 80×14,5
 Riser Pro Dogana light beige matt rectified



DD841590R\8BT
 Плинтус Про Догана бежевый светлый
 матовый обрезной 80×9,5
 Plinth Pro Dogana light beige matt rectified



DD841690R\4
 Подступёнок Про Догана бежевый матовый
 обрезной 80×14,5
 Riser Pro Dogana beige matt rectified



DD841690R\8BT
 Плинтус Про Догана бежевый матовый
 обрезной 80×9,5
 Plinth Pro Dogana beige matt rectified

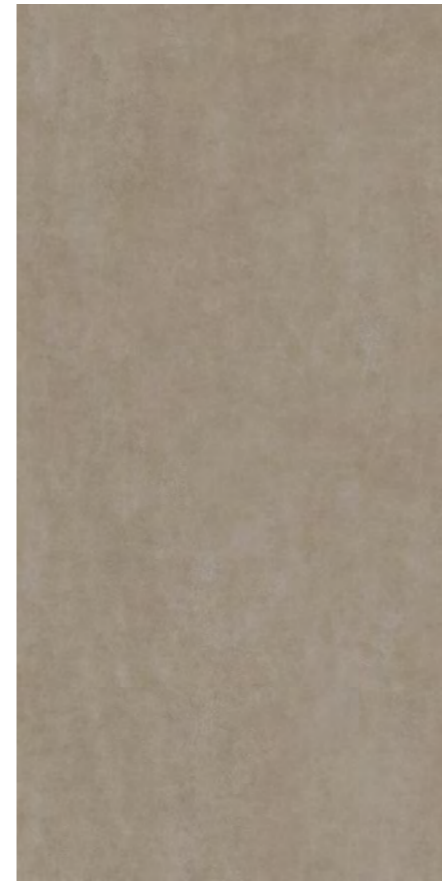

DD571790R
 Про Догана бежевый тёмный
 матовый обрезной 80×160×0,9
 Pro Dogana dark beige matt rectified



DD571890R
 Про Догана коричневый
 матовый обрезной 80×160×0,9
 Pro Dogana brown matt rectified



DD841590R
 Про Догана бежевый светлый
 матовый обрезной 80×80×0,9
 Pro Dogana light beige matt rectified



DD841690R
 Про Догана бежевый
 матовый обрезной 80×80×0,9
 Pro Dogana beige matt rectified

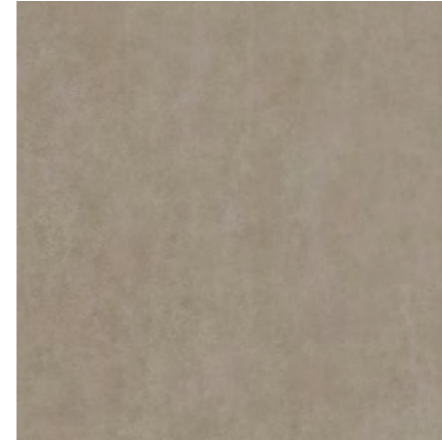

DD841790R
 Про Догана бежевый
 тёмный матовый обрезной 80×80×0,9
 Pro Dogana dark beige matt rectified



DD841890R
 Про Догана коричневый
 матовый обрезной 80×80×0,9
 Pro Dogana brown matt rectified



DD841590R\GR
 Ступень Про Догана
 бежевый светлый матовый обрезной 30×80
 Step Pro Dogana light beige matt rectified

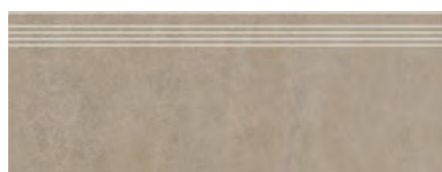

DD841690R\GR
 Ступень Про Догана
 бежевый матовый обрезной 30×80
 Step Pro Dogana beige matt rectified



DD841790R\GR
 Ступень Про Догана
 бежевый тёмный матовый обрезной 30×80
 Step Pro Dogana dark beige matt rectified



DD841890R\GR
 Ступень Про Догана
 коричневый матовый обрезной 30×80
 Step Pro Dogana brown matt rectified

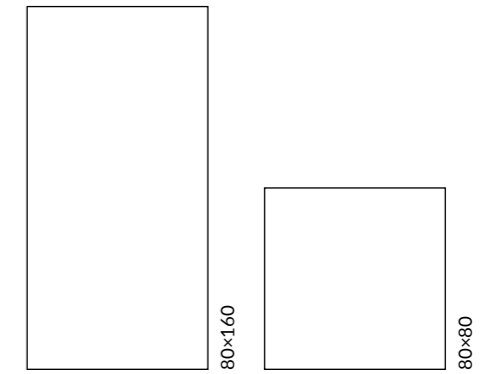
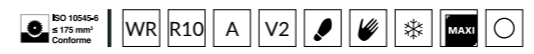

ОБЛАСТЬ ПРИМЕНЕНИЯ | PLACE OF APPLICATION

- Общественные помещения с высоким уровнем проходимости | Heavy traffic public spaces
- Частный интерьер | Residential
- Экстерьер | Exterior

ЦВЕТ | COLOUR

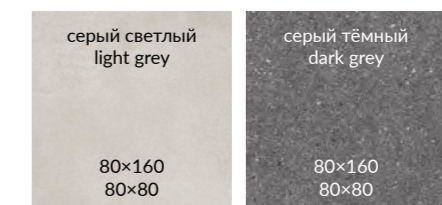

		шт. \ pcs	м²	кг \ kg		кор. \ box	м²	кг \ kg
80×160	9	3	3,84	76,8		16	61,44	1292
80×80	9	3	1,92	40,5		30	57,6	1250



○
F
8
V2

DL571190R
Турнель серый светлый обрезной 80×160×0,9
Tournelle light grey rectified



○
F
8
V2

DL571290R
Турнель серый тёмный обрезной 80×160×0,9
Tournelle dark grey rectified



F
12

DL841390R
Декор Турнель обрезной 80×80
Decor Tournelle rectified



○
F
12
V2

DL840890R
Турнель серый светлый обрезной 80×80×0,9
Tournelle light grey rectified



○
F
12
V2

DL840990R
Турнель серый тёмный обрезной 80×80×0,9
Tournelle dark grey rectified



DL841290R
Декор Турнель обрезной 80×80
Decor Tournelle rectified







DL841090R
Декор Турнель обрезной 80×80
Decor Tournelle rectified



F
00





R10 V3 3 4    



КОРОЛЕВСКАЯ ДОРОГА RAJPATH

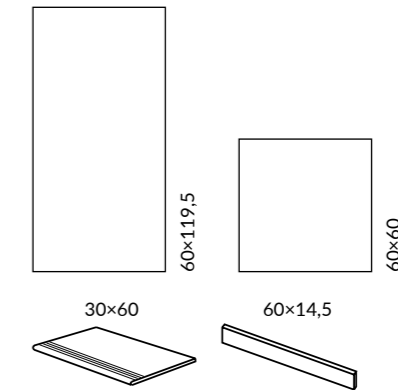



ОБЛАСТЬ ПРИМЕНЕНИЯ | PLACE OF APPLICATION

-  **Общественные помещения с средним уровнем проходимости |**
Medium traffic public spaces
-  **Частный интерьер | Residential**
-  **Лестницы | Stairs**
-  **Экстерьер | Exterior**
-  **Парки и сады | Parks & Gardens**

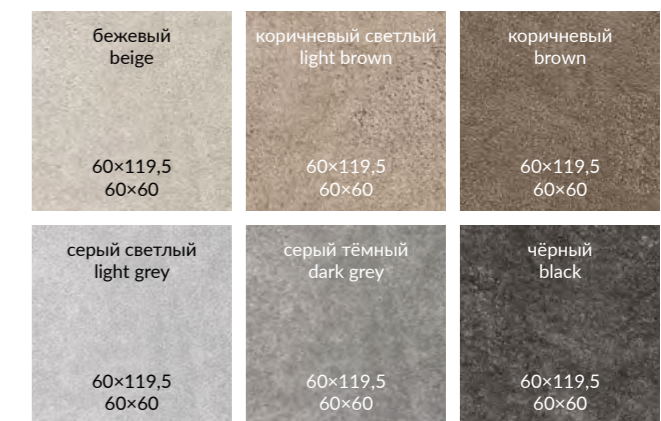
ЦВЕТ | COLOUR



Технология изготовления ступеней представлена на стр. 538.
Step manufacturing technology is on the page 538.

		шт. \ pcs	м²	кг \ kg		кор. \ box	м²	кг \ kg
60×119,5	9	3	2,151	41,8		24	51,62	1023,6
60×60	9	5	1,8	36,5		30	54	1120

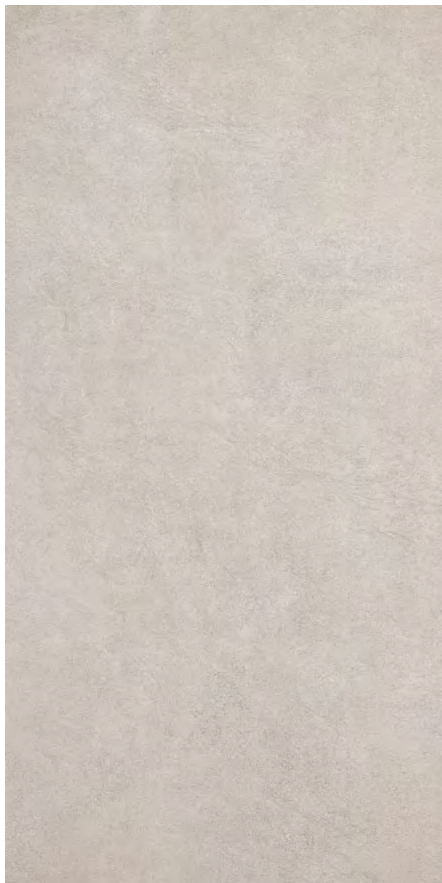

SG501220R
Королевская дорога бежевый
обрезной 60×119,5×0,9
Rajpath beige rectified



SG501420R
Королевская дорога коричневый
светлый обрезной 60×119,5×0,9
Rajpath light brown rectified



SG501820R
Королевская дорога коричневый
обрезной 60×119,5×0,9
Rajpath brown rectified

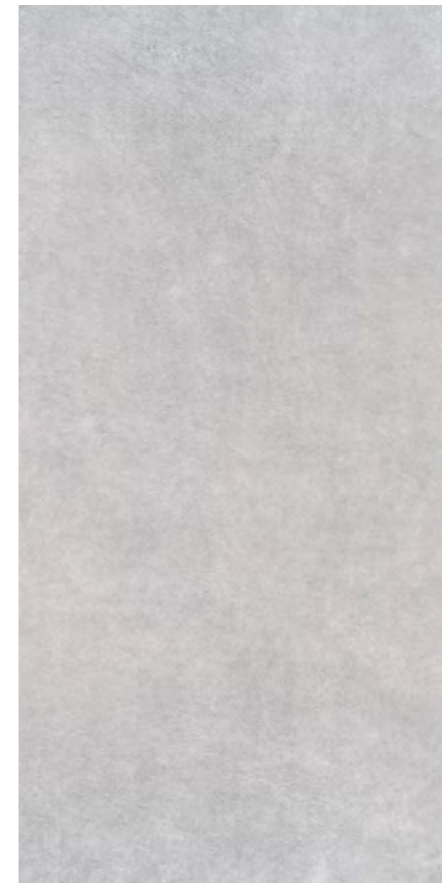

SG502120R
Королевская дорога серый
светлый обрезной 60×119,5×0,9
Rajpath light grey rectified



SG501620R
Королевская дорога серый
тёмный обрезной 60×119,5×0,9
Rajpath dark grey rectified



SG502220R
Королевская дорога чёрный
обрезной 60×119,5×0,9
Rajpath black rectified



SG614220R
Королевская дорога бежевый
обрезной 60×60×0,9
Rajpath beige rectified

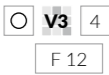

SG614420R
Королевская дорога коричневый
светлый обрезной 60×60×0,9
Rajpath light brown rectified



SG614920R
Королевская дорога коричневый
обрезной 60×60×0,9
Rajpath brown rectified



SG614820R
Королевская дорога серый
светлый обрезной 60×60×0,9
Rajpath light grey rectified

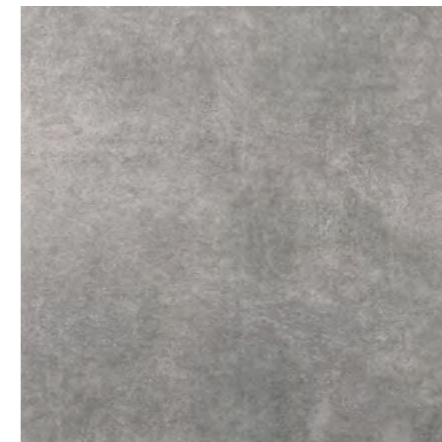

SG614620R
Королевская дорога серый
тёмный обрезной 60×60×0,9
Rajpath dark grey rectified

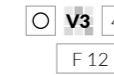

SG615020R
Королевская дорога чёрный
обрезной 60×60×0,9
Rajpath black rectified

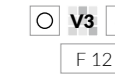

SG614200R\6BT
Плинтус Королевская дорога
бежевый обрезной 60×9,5
Plinth Rajpath beige rectified



SG614400R\6BT
Плинтус Королевская дорога
коричневый светлый обрезной 60×9,5
Plinth Rajpath light brown rectified



SG614900R\6BT
Плинтус Королевская дорога
коричневый обрезной 60×9,5
Plinth Rajpath brown rectified

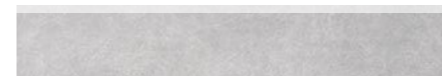

SG614800R\6BT
Плинтус Королевская дорога
серый светлый обрезной 60×9,5
Plinth Rajpath light grey rectified



SG614600R\6BT
Плинтус Королевская дорога
серый тёмный обрезной 60×9,5
Plinth Rajpath dark grey rectified



SG615000R\6BT
Плинтус Королевская дорога
чёрный обрезной 60×9,5
Plinth Rajpath black rectified

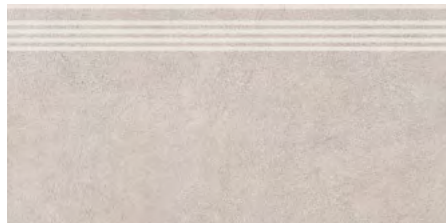

SG614200R\GR
 Ступень Королевская дорога
 бежевый обрезной 30x60
 step Rajpath beige rectified

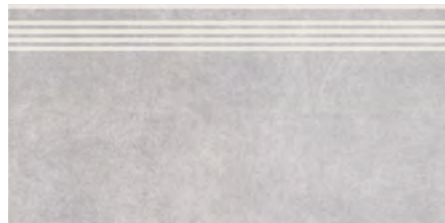

SG614800R\GR
 Ступень Королевская дорога
 серый светлый обрезной 30x60
 step Rajpath light grey rectified



SG614200R\4
 Подступёнок Королевская дорога
 бежевый обрезной 60x14,5
 Riser Rajpath beige rectified



SG614800R\4
 Подступёнок Королевская дорога
 серый светлый обрезной 60x14,5
 Riser Rajpath light grey rectified

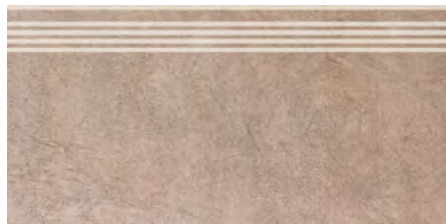

SG614400R\GR
 Ступень Королевская дорога
 коричневый светлый обрезной 30x60
 step Rajpath light brown rectified



SG614600R\GR
 Ступень Королевская дорога
 серый тёмный обрезной 30x60
 step Rajpath dark grey rectified

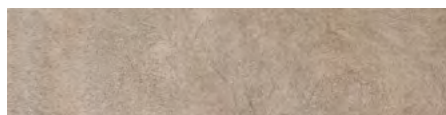

SG614400R\4
 Подступёнок Королевская дорога
 коричневый светлый обрезной 60x14,5
 Riser Rajpath light brown rectified

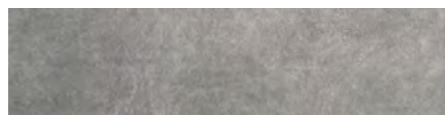

SG614600R\4
 Подступёнок Королевская дорога
 серый тёмный обрезной 60x14,5
 Riser Rajpath dark grey rectified

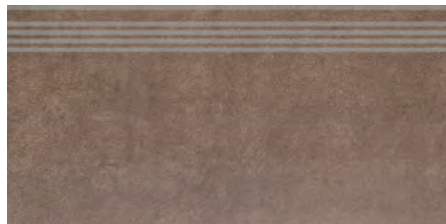

SG614900R\GR
 Ступень Королевская дорога
 коричневый обрезной 30x60
 step Rajpath brown rectified

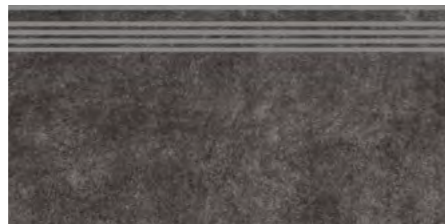

SG615000R\GR
 Ступень Королевская дорога
 чёрный обрезной 30x60
 step Rajpath black rectified



SG614900R\4
 Подступёнок Королевская дорога
 коричневый обрезной 60x14,5
 Riser Rajpath brown rectified



SG615000R\4
 Подступёнок Королевская дорога
 чёрный обрезной 60x14,5
 Riser Rajpath black rectified



SG614320R
 Королевская дорога обрезной 60x60x0,9
 Rajpath rectified



SG614520R
 Королевская дорога обрезной 60x60x0,9
 Rajpath rectified



SG614720R
 Королевская дорога обрезной 60x60x0,9
 Rajpath rectified



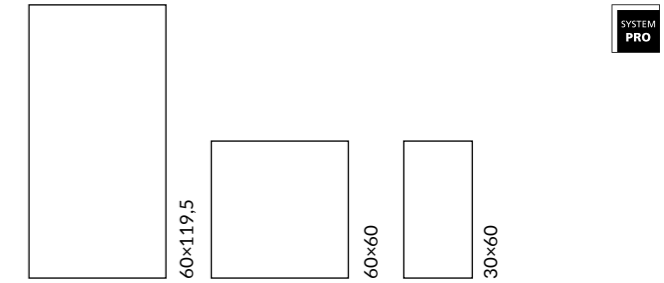

ОБЛАСТЬ ПРИМЕНЕНИЯ | PLACE OF APPLICATION

-  **Общественные помещения с высоким уровнем проходимости** | Heavy traffic public spaces
-  **Частный интерьер** | Residential
-  **Экстерьер** | Exterior

ЦВЕТ | COLOUR

<p>беж светлый light beige</p> <p>60×119,5 60×60 30×60</p>	<p>бежевый beige</p> <p>60×119,5 60×60 30×60</p>	
<p>серый светлый light grey</p> <p>60×119,5 60×60 30×60</p>	<p>серый grey</p> <p>60×119,5 60×60 30×60</p>	<p>серый тёмный dark grey</p> <p>60×119,5 60×60 30×60</p>
<p>антрацит anthracite</p> <p>60×119,5 60×60 30×60</p>	<p>чёрный black</p> <p>60×119,5 60×60 30×60</p>	<p>коричневый brown</p> <p>60×119,5 60×60 30×60</p>

	шт. \ pcs	м ²	кг \ kg	кор. \ box	м ²	кг \ kg
60×119,5	9	3	2,151	24	51,6	1024
60×60	9	5	1,8	30	54	1125
30×60	9	9	1,62	32	51,84	1092



○
F
8
V3

DD593220R
Про Фьюче беж светлый обрезной 60×119,5×0,9
Pro Future light beige rectified



○
F
8
V3

DD593320R
Про Фьюче бежевый обрезной 60×119,5×0,9
Pro Future beige rectified



○
F
8
V3

DD593120R
Про Фьюче серый светлый обрезной 60×119,5×0,9
Pro Future light grey rectified



○
F
8
V3

DD593420R
Про Фьюче серый обрезной 60×119,5×0,9
Pro Future grey rectified



○
F
8
V3

DD593520R
Про Фьюче серый тёмный обрезной 60×119,5×0,9
Pro Future dark grey rectified



○
F
8
V3

DD593620R
Про Фьюче антрацит обрезной 60×119,5×0,9
Pro Future anthracite rectified



○
F
16
V3

DD640120R
Про Фьюче беж светлый обрезной 60×60×0,9
Pro Future light beige rectified



○
F
16
V3

DD64020R
Про Фьюче бежевый обрезной 60×60×0,9
Pro Future beige rectified



○
F
16
V3

DD640320R
Про Фьюче серый светлый обрезной 60×60×0,9
Pro Future light grey rectified



○
F
16
V3

DD640220R
Про Фьюче серый обрезной 60×60×0,9
Pro Future grey rectified



○
F
16
V3

DD640520R
Про Фьюче серый тёмный обрезной 60×60×0,9
Pro Future dark grey rectified



○
F
16
V3

DD640620R
Про Фьюче антрацит обрезной 60×60×0,9
Pro Future anthracite rectified

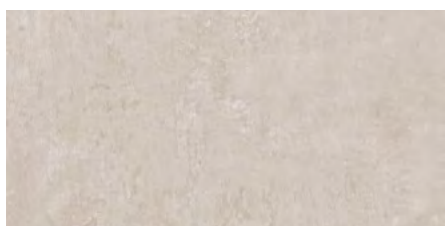

○
F
16
V3

DD203220R
Про Фьюче беж светлый обрезной 30×60×0,9
Pro Future light beige rectified

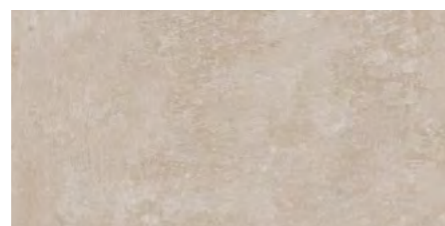

○
F
16
V3

DD203320R
Про Фьюче бежевый обрезной 30×60×0,9
Pro Future beige rectified

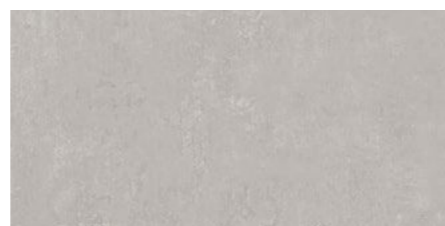

○
F
16
V3

DD203120R
Про Фьюче серый светлый обрезной 30×60×0,9
Pro Future light grey rectified



○
F
16
V3

DD203420R
Про Фьюче серый обрезной 30×60×0,9
Pro Future grey rectified

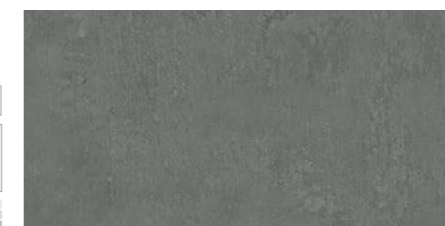

○
F
16
V3

DD203520R
Про Фьюче серый тёмный обрезной 30×60×0,9
Pro Future dark grey rectified

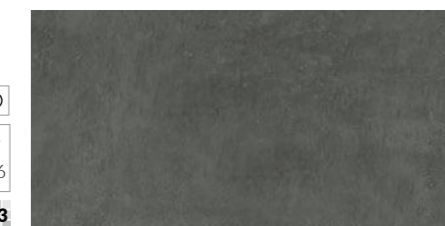

○
F
16
V3

DD203620R
Про Фьюче антрацит обрезной 30×60×0,9
Pro Future anthracite rectified



○
F
4
V3

DD592820R
Про Фьюче коричневый обрезной 60x119,5x0,9
Pro Future brown rectified



○
F
4
V3

DD592920R
Про Фьюче чёрный обрезной 60x119,5x0,9
Pro Future black rectified



○
F
8
V3

DD639820R
Про Фьюче коричневый обрезной 60x60x0,9
Pro Future brown rectified



○
F
8
V3

DD639920R
Про Фьюче чёрный обрезной 60x60x0,9
Pro Future black rectified

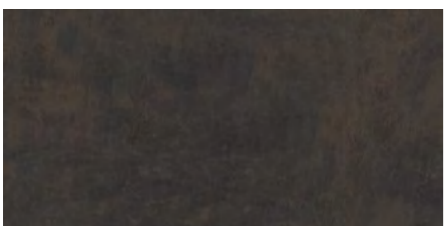

○
F
16
V3

DD202820R
Про Фьюче коричневый обрезной 30x60x0,9
Pro Future brown rectified

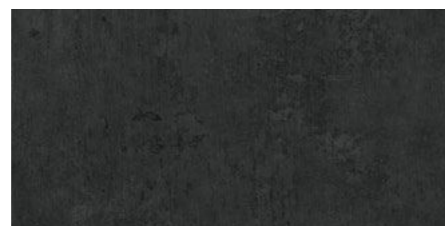

○
F
16
V3

DD202920R
Про Фьюче чёрный обрезной 30x60x0,9
Pro Future black rectified



SBM006\DD6404
Про Фьюче бежевый мозаичный 30x30
Pro Future beige mosaic

SBM003\DD6401
Про Фьюче беж светлый мозаичный 30x30
Pro Future light beige mosaic

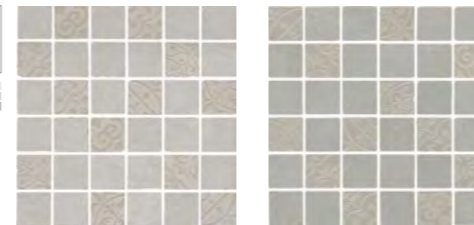

SBM005\DD6403
Про Фьюче серый светлый мозаичный 30x30
Pro Future light grey mosaic

SBM004\DD6402
Про Фьюче серый мозаичный 30x30
Pro Future grey mosaic

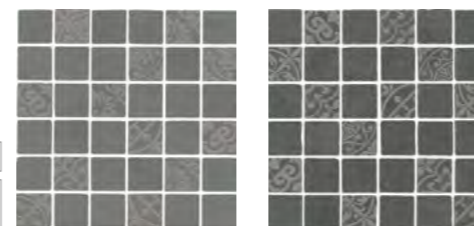

SBM007\DD6405
Про Фьюче серый тёмный мозаичный 30x30
Pro Future dark grey mosaic

SBM008\DD6406
Про Фьюче антрацит мозаичный 30x30
Pro Future anthracite mosaic

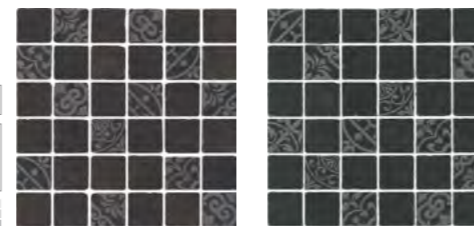

SBM001\DD6398
Про Фьюче коричневый мозаичный 30x30
Pro Future brown mosaic

SBM002\DD6399
Про Фьюче чёрный мозаичный 30x30
Pro Future black mosaic



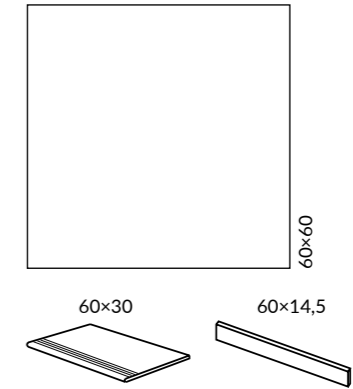
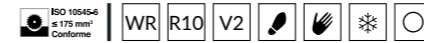

ОБЛАСТЬ ПРИМЕНЕНИЯ | PLACE OF APPLICATION

- Общественные помещения с высоким уровнем проходимости | Heavy traffic public spaces**
- Частный интерьер | Residential**
- Лестницы | Stairs**
- Экстерьер | Exterior**

ЦВЕТ | COLOUR

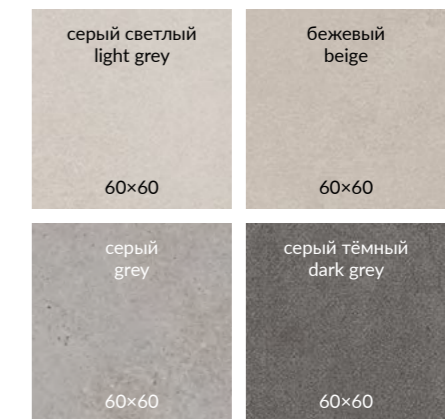

Координированная настенная плитка «Мирабо» для этой серии представлена в Генеральном каталоге «Керамическая плитка для стен 2024». The "Mirabeau" wall tiles in the same style is featured in the General Catalogue "Ceramic tiles 2024".
Технология изготовления ступеней представлена на стр. 538. Step manufacturing technology is on the page 538.

		шт. \ pcs	м ²	кг \ kg		кор. \ box	м ²	кг \ kg
60×60	9	5	1,8	36,5	30	54	1125	
30×60	9	9	1,62	31,5	32	51,84	1038	





DD638420R
 Мирабо беж обрезной
 60×60×0,9
 Mirabeau beige rectified



DD638320R
 Мирабо серый светлый обрезной
 60×60×0,9
 Mirabeau light grey rectified

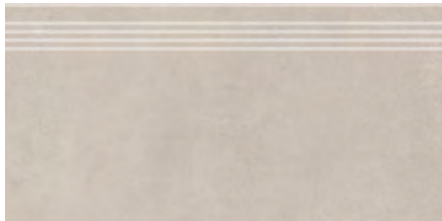

DD253520R\GR
 Ступень Мирабо
 беж обрезной 30×60
 step Mirabeau beige rectified

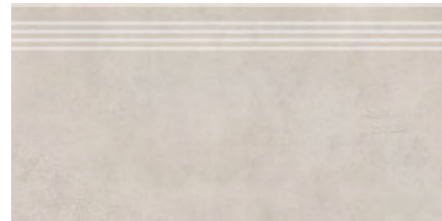

DD253420R\GR
 Ступень Мирабо
 серый светлый обрезной 30×60
 step Mirabeau light grey rectified

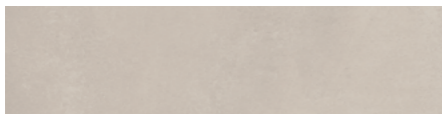

DD253520R\2
 Подступёнок Мирабо
 беж обрезной 60×14,5
 Riser Mirabeau beige rectified

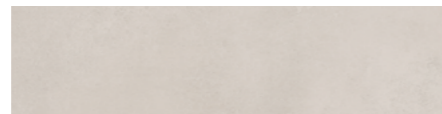

DD253420R\2
 Подступёнок Мирабо
 серый светлый обрезной 60×14,5
 Riser Mirabeau light grey rectified

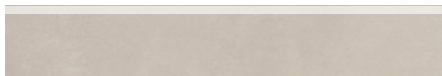

DD638420R\6BT
 Плинтус Мирабо беж обрезной 60×9,5
 Plinth Mirabeau beige rectified

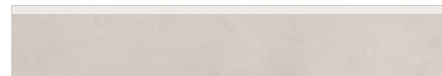

DD638320R\6BT
 Плинтус Мирабо серый светлый обрезной 60×9,5
 Plinth Mirabeau light grey rectified



DD638520R
 Мирабо серый обрезной
 60×60×0,9
 Mirabeau grey rectified



DD638620R
 Мирабо серый тёмный
 обрезной 60×60×0,9
 Mirabeau dark grey rectified



DD253620R\GR
 Ступень Мирабо
 серый обрезной 30×60
 step Mirabeau grey rectified



DD253720R\GR
 Ступень Мирабо серый
 тёмный обрезной 30×60
 step Mirabeau dark grey rectified

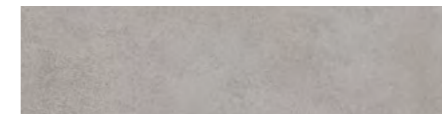

DD253620R\2
 Подступёнок Мирабо
 серый обрезной 60×14,5
 Riser Mirabeau grey rectified



DD253720R\2
 Подступёнок Мирабо серый
 тёмный обрезной 60×14,5
 Riser Mirabeau dark grey rectified



DD638520R\6BT
 Плинтус Мирабо серый обрезной 60×9,5
 Plinth Mirabeau grey rectified





DD638620R\6BT
 Плинтус Мирабо серый тёмный обрезной 60×9,5
 Plinth Mirabeau dark grey rectified

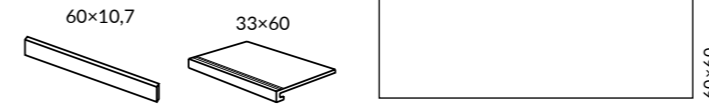

R10 A 4    



ОБЛАСТЬ ПРИМЕНЕНИЯ | PLACE OF APPLICATION

-  **Общественные помещения со средним уровнем проходимости |**
Medium traffic public spaces
-  **Частный интерьер | Residential**
-  **Лестницы | Stairs**
-  **Экстерьер | Exterior**

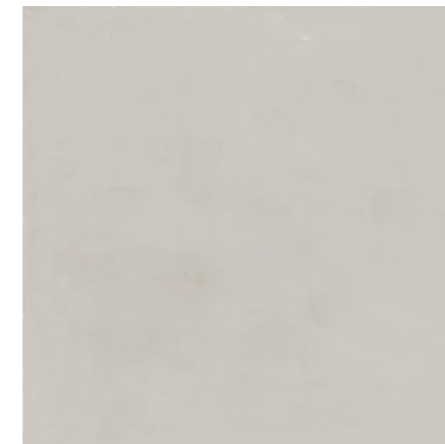

SG648220R
Онда серый светлый
натуральный обрезной 60x60x0,9
Onda light grey natural rectified

 4
F 5

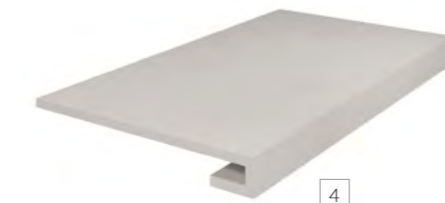

SG648220R\GCF
Ступень Онда серый светлый
натуральный обрезной 33x60
Step Onda light grey matt rectified

4



SG648220R\5
Подступенок Онда серый светлый
натуральный обрезной 60x10,7
Riser Onda light grey natural rectified

4



SG648320R
Онда серый
натуральный обрезной 60x60x0,9
Onda grey natural rectified

 4
F 5



SG648320R\GCF
Ступень Онда серый
натуральный обрезной 33x60
Step Onda grey matt rectified

4



SG648320R\5
Подступенок Онда серый натуральный
обрезной 60x10,7
Riser Onda grey natural rectified

4



OS\A245\SG606220R
Бордюр Онда 1 обрезной 60x7,2
Border Onda 1 rectified



OS\A246\SG606220R
Онда 1 обрезной 7,2x7,2
Onda 1 rectified



OS\B245\SG606220R
Бордюр Онда 2 обрезной 60x7,2
Border Onda 2 rectified



OS\B246\SG606220R
Онда 2 обрезной 7,2x7,2
Onda 2 rectified

Координированная настенная плитка «Онда» для этой серии представлена в Генеральном каталоге "Керамическая плитка для стен 2024".
The "Onda" wall tiles in the same style is featured in the General Catalogue "Ceramic tiles 2024".

Технология изготовления ступеней представлена на стр. 538.
Step manufacturing technology is on the page 538.

		шт. \ pcs	м ²	кг \ kg	кор. \ box	м ²	кг \ kg
60x60	9 	5	1,8	36,5	30 	54	1120



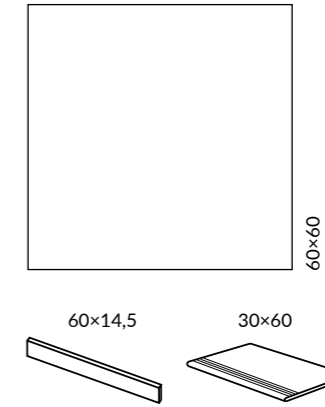

ОБЛАСТЬ ПРИМЕНЕНИЯ | PLACE OF APPLICATION

-  **Общественные помещения с высоким уровнем проходимости | Heavy traffic public spaces**
-  **Частный интерьер | Residential**
-  **Лестницы | Stairs**
-  **Экстерьер | Exterior**

ЦВЕТ | COLOUR

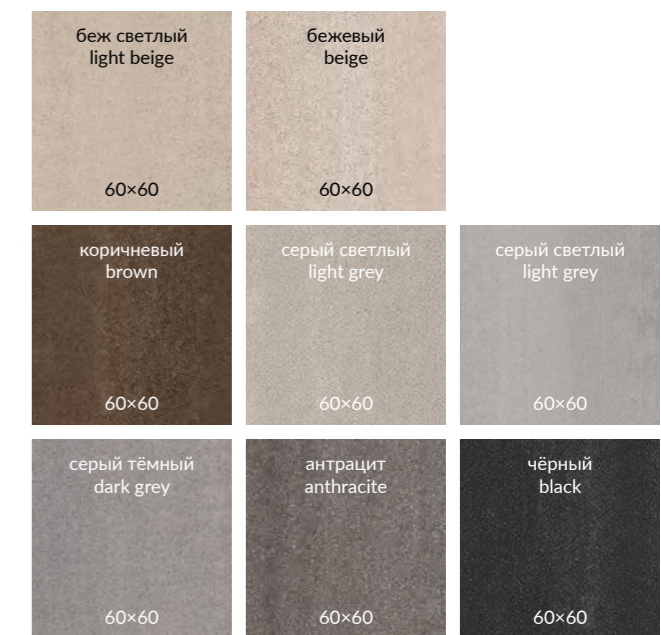

Координированная настенная плитка «Про Дабл» для этой серии представлена в Генеральном каталоге «Керамическая плитка для стен 2024». The "Pro Double" wall tiles in the same style is featured in the General Catalogue "Ceramic tiles 2024".
Технология изготовления ступеней представлена на стр. 538. Step manufacturing technology is on the page 538.

		шт. \ pcs	м ²	кг \ kg	кор. \ box	м ²	кг \ kg
60x60	9 	5	1,8	36,5	30 	54	1125



DD601520R
Про Дабл беж светлый обрезной 60x60x0,9
Pro Double light beige rectified



DD601420R
Про Дабл бежевый обрезной 60x60x0,9
Pro Double beige rectified

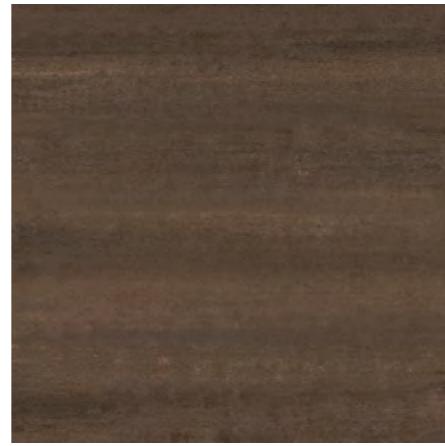

DD601320R
Про Дабл коричневый обрезной 60x60x0,9
Pro Double brown rectified



DD601220R
Про Дабл серый светлый обрезной 60x60x0,9
Pro Double light grey rectified



DD601120R
Про Дабл серый обрезной 60x60x0,9
Pro Double grey rectified

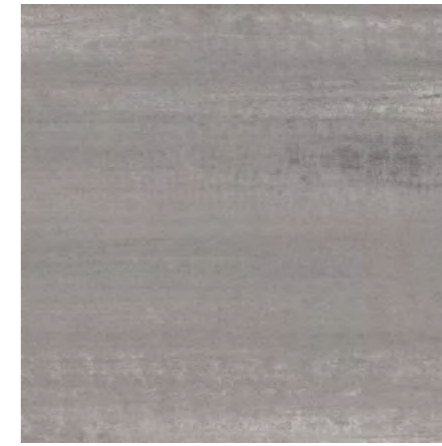

DD601020R
Про Дабл серый тёмный обрезной 60x60x0,9
Pro Double dark grey rectified

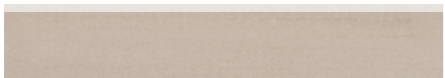

DD201520R\3BT
Плинтус Про Дабл беж светлый обрезной 60x9,5
Plinth Pro Double light beige rectified



DD201420R\3BT
Плинтус Про Дабл бежевый обрезной 60x9,5
Plinth Pro Double beige rectified



DD201320R\3BT
Плинтус Про Дабл коричневый обрезной 60x9,5
Plinth Pro Double brown rectified

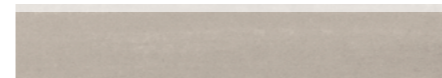

DD201220R\3BT
Плинтус Про Дабл серый светлый обрезной 60x9,5
Plinth Pro Double light grey rectified

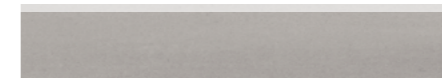

DD201120R\3BT
Плинтус Про Дабл серый обрезной 60x9,5
Plinth Pro Double grey rectified

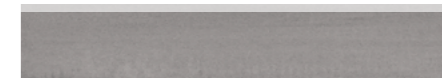

DD201020R\3BT
Плинтус Про Дабл серый тёмный обрезной 60x9,5
Plinth Pro Double dark grey rectified

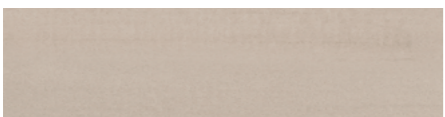

DD201520R\2
Подступёнок Про Дабл беж светлый
обрезной 60x14,5
Riser Pro Double light beige rectified

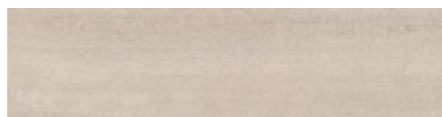

DD201420R\2
Подступёнок Про Дабл бежевый
обрезной 60x14,5
Riser Pro Double beige rectified



DD201320R\2
Подступёнок Про Дабл коричневый
обрезной 60x14,5
Riser Pro Double brown rectified

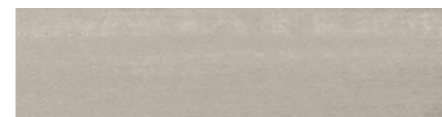

DD201220R\2
Подступёнок Про Дабл серый светлый
обрезной 60x14,5
Riser Pro Double light grey rectified

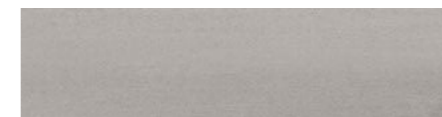

DD201120R\2
Подступёнок Про Дабл серый
обрезной 60x14,5
Riser Pro Double grey rectified

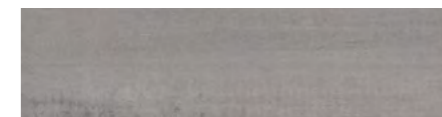

DD201020R\2
Подступёнок Про Дабл серый тёмный
обрезной 60x14,5
Riser Pro Double dark grey rectified

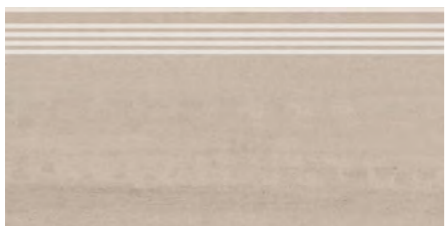

DD201520R\GR
Ступень Про Дабл беж светлый
обрезной 30x60
step Pro Double light beige rectified

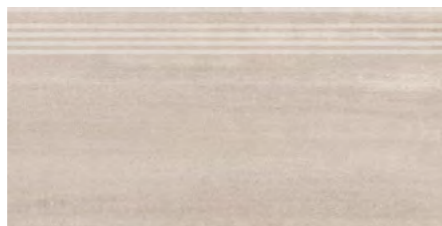

DD201420R\GR
Ступень Про Дабл бежевый
обрезной 30x60
step Pro Double beige rectified

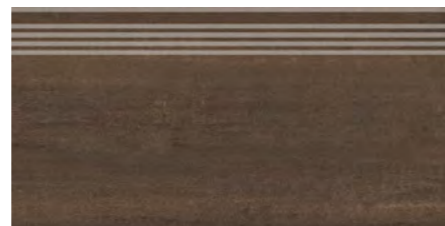

DD201320R\GR
Ступень Про Дабл коричневый
обрезной 30x60
step Pro Double brown rectified



DD201220R\GR
Ступень Про Дабл серый светлый
обрезной 30x60
step Pro Double light grey beige rectified

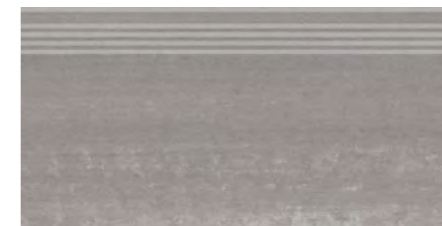

DD201120R\GR
Ступень Про Дабл серый
обрезной 30x60
step Pro Double grey rectified



DD201020R\GR
Ступень Про Дабл серый тёмный
обрезной 30x60
step Pro Double dark grey rectified



DD201520\MM
Про Дабл беж светлый мозаичный 30x30
Pro Double light beige mosaic

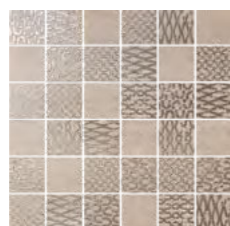

DD201420\MM
Про Дабл бежевый мозаичный 30x30
Pro Double beige mosaic



DD201320\MM
Про Дабл коричневый
мозаичный 30x30
Pro Double brown mosaic

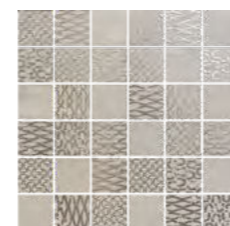

DD201220\MM
Про Дабл серый светлый
мозаичный 30x30
Pro Double light grey mosaic

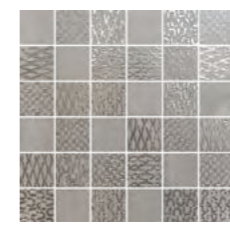

DD201120\MM
Про Дабл серый мозаичный 30x30
Pro Double grey mosaic

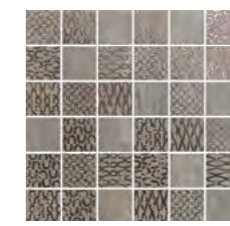

DD201020\MM
Про Дабл серый тёмный
мозаичный 30x30
Pro Double dark grey mosaic



DD600920R
 Про Дабл антрацит обрезной 60x60x0,9
 Pro Double anthracite rectified

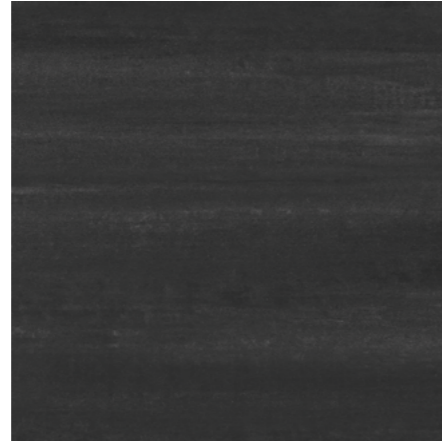

DD600820R
 Про Дабл чёрный обрезной 60x60x0,9
 Pro Double black rectified



DD200920R\3BT
 Плинтус Про Дабл антрацит обрезной 60x9,5
 Plinth Pro Double anthracite rectified



DD200820R\3BT
 Плинтус Про Дабл чёрный обрезной 60x9,5
 Plinth Pro Double black rectified



DD200920R\2
 Подступёнок Про Дабл антрацит
 обрезной 60x14,5
 Riser Pro Double anthracite rectified

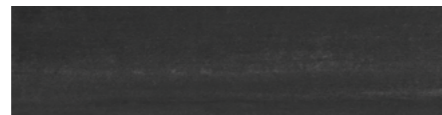

DD200820R\2
 Подступёнок Про Дабл чёрный
 обрезной 60x14,5
 Riser Pro Double black rectified



DD200920R\GR
 Ступень Про Дабл антрацит обрезной 30x60
 step Pro Double anthracite rectified

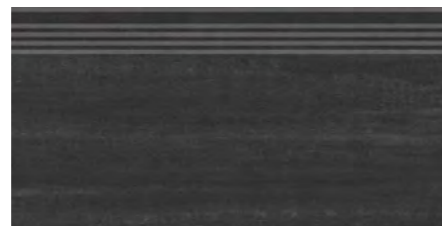

DD200820R\GR
 Ступень Про Дабл чёрный обрезной 30x60
 step Pro Double black rectified



DD200920\MM
 Про Дабл антрацит мозаичный 30x30
 Pro Double anthracite mosaic



DD200820\MM
 Про Дабл чёрный
 мозаичный 30x30
 Pro Double black mosaic

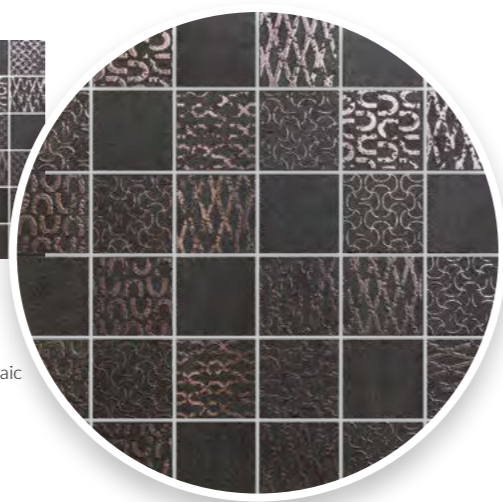



R9 V3 V4 4

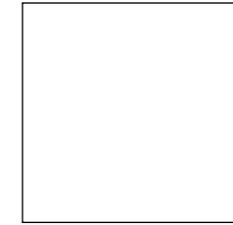

ОБЛАСТЬ ПРИМЕНЕНИЯ | PLACE OF APPLICATION

- Общественные помещения с средним уровнем проходимости |**
Medium traffic public spaces
- Частный интерьер |** Residential
- Экстерьер |** Exterior

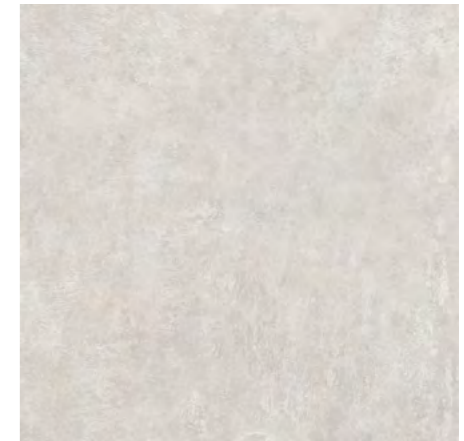

SG455520N
Геркуланум бежевый
50,2×50,2×0,85
Ercolano beige

V3 4
F 6

SG455620N
Геркуланум серый светлый
50,2×50,2×0,85
Ercolano light grey

V3 4
F 6



SG455420N
Геркуланум коричневый
50,2×50,2×0,85
Ercolano brown

V3 4
F 6

SG455320N
Геркуланум серый
50,2×50,2×0,85
Ercolano grey

V3 4
F 6



SG455720N
Геркуланум 50,2×50,2
Ercolano

V4 4
F 3

		шт. \ pcs	м²	кг \ kg	кор. \ box	м²	кг \ kg
50,2×50,2	8,5	7	1,764	32,2	26	45,864	867



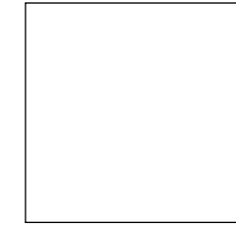
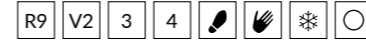

40,2×40,2

ОБЛАСТЬ ПРИМЕНЕНИЯ | PLACE OF APPLICATION

-  **Общественные помещения с средним уровнем проходимости |**
Medium traffic public spaces

-  **Частный интерьер |** Residential

-  **Экстерьер |** Exterior



SG155800R
Сенат светло-серый
обрезной 40,2×40,2×0,8
Senate light grey rectified



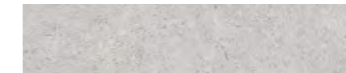
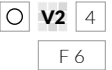

SG155700R
Сенат бежевый
обрезной 40,2×40,2×0,8
Senate beige rectified



SG155800R\5BT
Плинтус Сенат светло-серый
обрезной 40,2×8
Plinth Senate light grey rectified



SG155700R\5BT
Плинтус Сенат бежевый
обрезной 40,2×8
Plinth Senate beige rectified

		шт. \ pcs	м²	кг \ kg	кор. \ box	м²	кг \ kg
40,2×40,2	8 	10	1,62	28,7	48 	77,76	1408



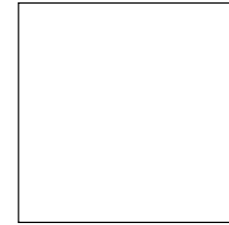

40,2x40,2

ОБЛАСТЬ ПРИМЕНЕНИЯ | PLACE OF APPLICATION

-  **Общественные помещения с средним уровнем проходимости |**
Medium traffic public spaces
-  **Частный интерьер |** Residential
-  **Экстерьер |** Exterior



SG17490N
Скарпа серый матовый
40,2x40,2x0,8
Scarpa grey matt

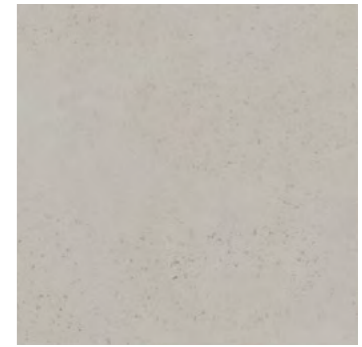

SG17480N
Скарпа серый светлый
матовый 40,2x40,2x0,8
Scarpa light grey matt



OS\B358\SG1749N
Бордюр Скарпа серый
матовый 40,2x7,7
Border Scarpa grey matt



OS\A358\SG1748N
Бордюр Скарпа серый
светлый матовый 40,2x7,7
Border Scarpa light grey matt



Координированная настенная плитка «Скарпа» для этой серии представлена в каталоге коллекции Venezia.
The "Scarpa" wall tiles in the same style is featured in the catalogue of the Venezia collection.

	шт. \ pcs	м ²	кг \ kg	кор. \ box	м ²	кг \ kg
40,2x40,2	8	1,62	28,7	48	77,76	1432



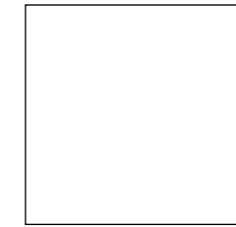

40,2×40,2

ОБЛАСТЬ ПРИМЕНЕНИЯ | PLACE OF APPLICATION

Общественные помещения с средним уровнем проходимости | Medium traffic public spaces

Частный интерьер | Residential

Экстерьер | Exterior



AZ\A013\SG1712
Туф бежевый свет-
лый натуральный
7,7×7,7
Tuff light beige natural



AZ\A012\SG1712
Бордюр Туф бежевый
светлый натуральный
40,2×7,7
Border Tuff light
beige natural



AZ\A011\SG1712
Декор Туф бежевый
светлый натуральный 40,2×40,2
Decor Tuff light beige natural

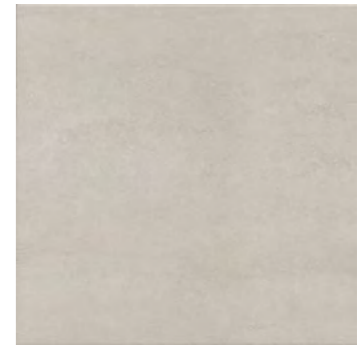

SG171200N
Туф бежевый светлый
натуральный
40,2×40,2×0,8
Tuff light beige natural



Координированная настенная плитка «Туф» для этой серии представлена в Генеральном каталоге «Керамическая плитка для стен 2024». The "Tuff" wall tiles in the same style is featured in the General Catalogue "Ceramic tiles 2024".

		шт. \ pcs	м²	кг \ kg	кор. \ box	м²	кг \ kg
40,2×40,2	8	10	1,62	29,2	48	77,76	1432





R9 V2 V4 3 4

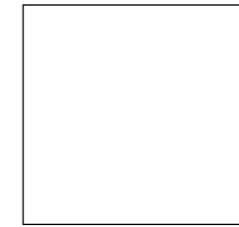

30x30

ОБЛАСТЬ ПРИМЕНЕНИЯ | PLACE OF APPLICATION

- Общественные помещения с средним уровнем проходимости** | Medium traffic public spaces
- Частный интерьер** | Residential
- Экстерьер** | Exterior



SG912900N
Коллиано серый светлый 30x30x0,8
Colliano light grey

V2 **4**
 F 9

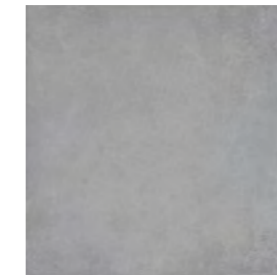

SG913000N
Коллиано серый 30x30x0,8
Colliano grey

V2 **4**
 F 9



SG913100N
Коллиано серый тёмный 30x30x0,8
Colliano dark grey

V2 **3**
 F 8



SG913200N
Коллиано чёрный 30x30x0,8
Colliano black

V2 **3**
 F 8



SG912600N
Коллиано беж светлый 30x30x0,8
Colliano light beige

V2 **4**
 F 9

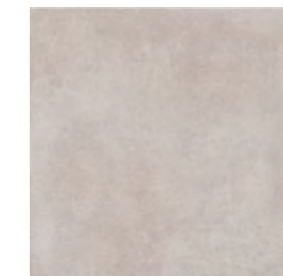

SG912700N
Коллиано бежевый 30x30x0,8
Colliano beige

V2 **4**
 F 9

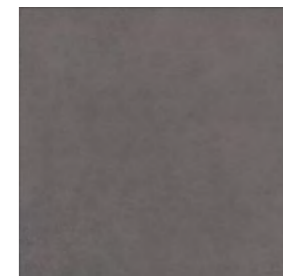

SG912800N
Коллиано коричневый 30x30x0,8
Colliano brown

V2 **3**
 F 9



SG914600N*
Коллиано Орнамент 30x30
Colliano pattern

V4 **4**
 F 9



SG914500N*
Коллиано Орнамент 30x30
Colliano pattern

V4 **4**
 F 9

* Для этих артикулов возможно различное соотношение плиток с разными орнаментами (общее количество орнаментов — 8) в одной коробке.
For these articles there can be a different proportion of tiles with various patterns (the total number of patterns is 8) in the same box.

		шт. \ pcs	м ²	кг \ kg	кор. \ box	м ²	кг \ kg
30x30	8	16	1,44	25,1	40	57,6	1034



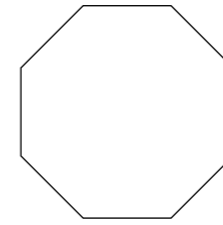

ОБЛАСТЬ ПРИМЕНЕНИЯ | PLACE OF APPLICATION

-  **Общественные помещения с средним уровнем проходимости** | Medium traffic public spaces
-  **Частный интерьер** | Residential
-  **Экстерьер** | Exterior



SG243100N
Пьяцетта светлый
24x24x0,7
Piazzetta light

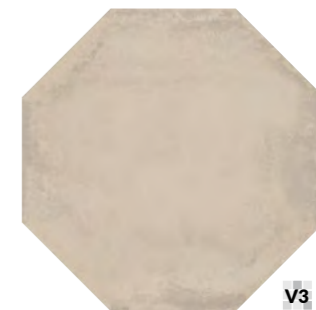

SG243200N
Пьяцетта бежевый
24x24x0,7
Piazzetta beige

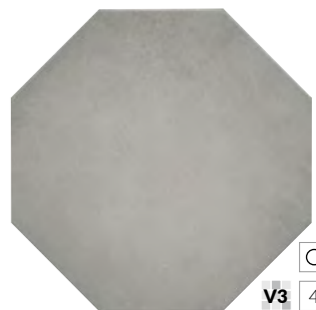

SG243300N
Пьяцетта серый
24x24x0,7
Piazzetta grey

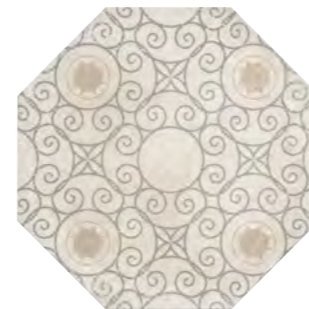

SG243000N*
Декор Пьяцетта 24x24
Decor Piazzetta





1297N\3F
Пьяцетта 9,8x9,8
Piazzetta

* Для этих артикулов возможно различное соотношение плиток с разными орнаментами (общее количество орнаментов – 10) в одной коробке.

For these articles there can be a different proportion of tiles with various ornaments (the total number of patterns is 10) in the same box.



	шт. \ pcs	м ²	кг \ kg	кор. \ box	м ²	кг \ kg
24x24 восьмиугольник octagon	7	1,09	17,5	40	43,6	730

R10 A B 3 4    

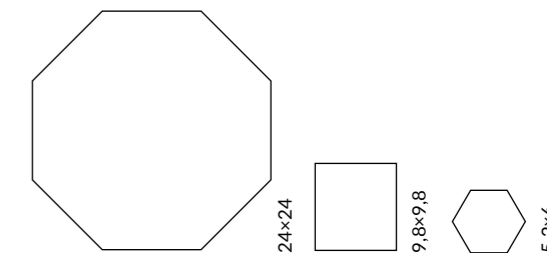

ОБЛАСТЬ ПРИМЕНЕНИЯ | PLACE OF APPLICATION

-  **Общественные помещения с средним уровнем проходимости |**
Medium traffic public spaces
-  **Частный интерьер |** Residential
-  **Экстерьер |** Exterior

ЦВЕТ | COLOUR

<p>синий blue</p> <p>29,7×29,8 29,8×39,8</p>	<p>розовый pink</p> <p>29,7×29,8 29,8×39,8</p>	<p>оранжевый orange</p> <p>29,7×29,8 29,8×39,8</p>
<p>белый white</p> <p>24×24 30,1×30,1 9,8×9,8 29,7×29,8 29,8×39,8</p>	<p>черный black</p> <p>24×24 30,1×30,1 9,8×9,8 29,7×29,8 29,8×39,8</p>	<p>бежевый beige</p> <p>24×24 30,1×30,1 9,8×9,8 29,7×29,8 29,8×39,8</p>
<p>серый светлый light grey</p> <p>24×24 30,1×30,1 9,8×9,8 29,7×29,8 29,8×39,8</p>	<p>серый grey</p> <p>24×24 30,1×30,1 9,8×9,8 29,7×29,8 29,8×39,8</p>	<p>серый тёмный dark grey</p> <p>24×24 30,1×30,1 9,8×9,8 29,7×29,8 29,8×39,8</p>

Координированная настенная плитка «Агуста» для этой серии представлена в Генеральном каталоге «Керамическая плитка для стен 2024». The "Augusta" wall tiles in the same style is featured in the General Catalogue "Ceramic tiles 2024".

		шт. \ pcs	м ²	кг \ kg	кор. \ box	м ²	кг \ kg
24×24	7	23	1,09	17,5	40	43,6	730
30,1×30,1	6,9	7	0,634	9,0	36	22,824	342
9,8×9,8 (29,8×39,8) склейка	7	96 (8 шт)	0,922	14,6	30	27,66	468
9,8×9,8 россыпь	7	100	0,96	15,2	12	11,52	212
29,7×29,8	6,9	7	0,529	7,94	468	19,044	304



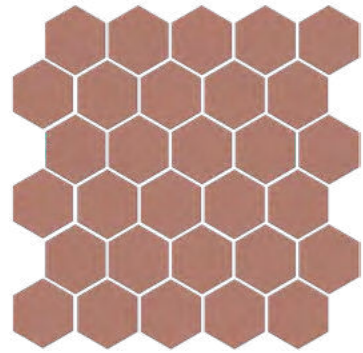

63010
Агуста розовый матовый
29,7×29,8 из 30 частей 5,2×6
Augusta dark pink matt

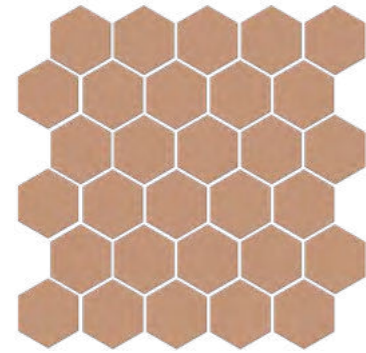

63011
Агуста оранжевый матовый
29,7×29,8 из 30 частей 5,2×6
Augusta orange matt

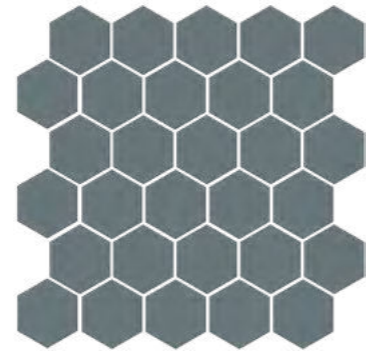

63012
Агуста синий матовый
29,7×29,8 из 30 частей 5,2×6
Augusta blue matt

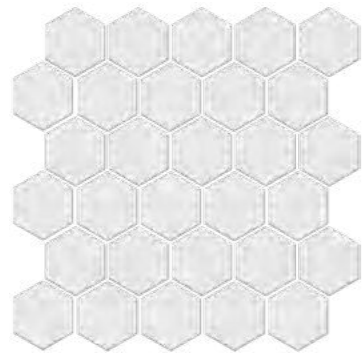

63000
Агуста белый матовый
29,7×29,8 из 30 частей 5,2×6
Augusta white matt

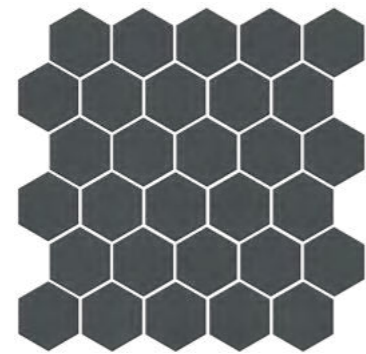

63001
Агуста чёрный матовый
29,7×29,8 из 30 частей 5,2×6
Augusta black matt

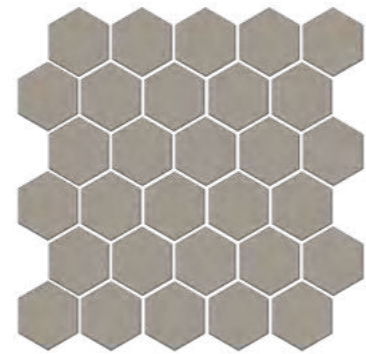

63005
Агуста бежевый матовый
29,7×29,8 из 30 частей 5,2×6
Augusta beige matt

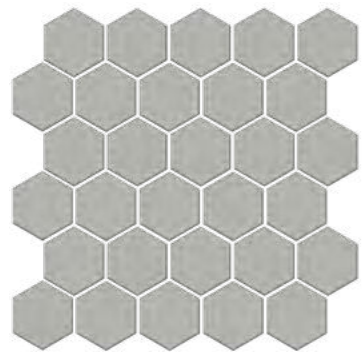

63002
Агуста серый светлый матовый
29,7×29,8 из 30 частей 5,2×6
Augusta light grey matt

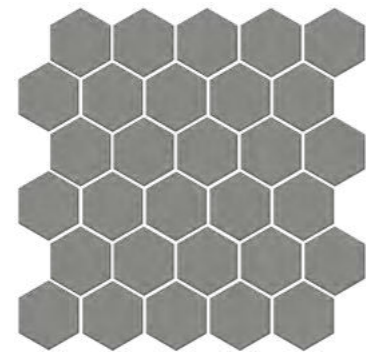

63003
Агуста серый матовый
29,7×29,8 из 30 частей 5,2×6
Augusta grey matt

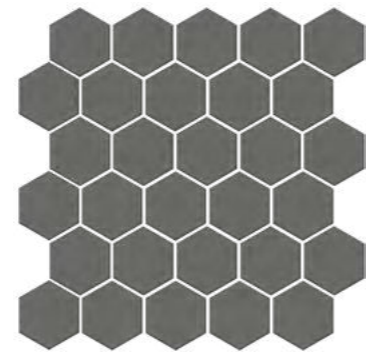

63004
Агуста серый тёмный матовый
29,7×29,8 из 30 частей 5,2×6
Augusta dark grey matt

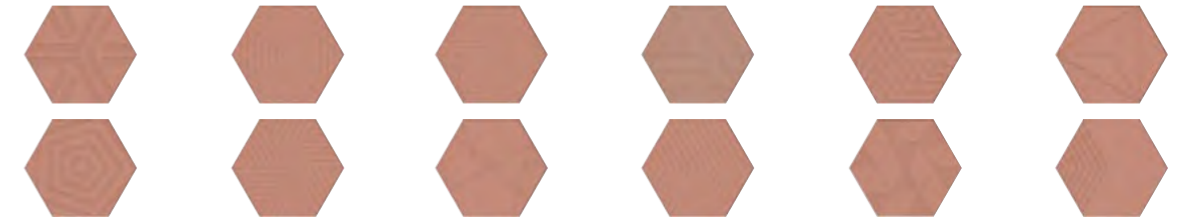

OS\D241\63010
Декор Агуста розовый матовый 5,2×6
Decor Augusta pink matt

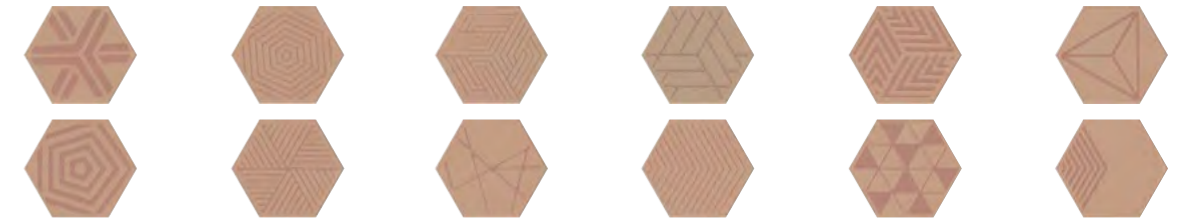

OS\E241\63011
Декор Агуста оранжевый матовый 5,2×6
Decor Augusta orange matt

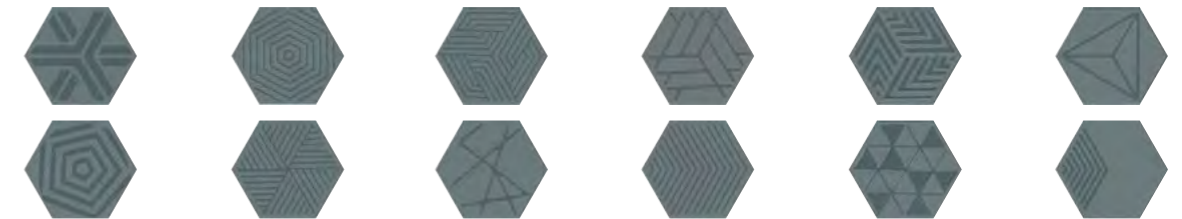

OS\C241\63012
Декор Агуста синий матовый 5,2×6
Decor Augusta blue matt



OS\B241\63001
Декор Агуста чёрный матовый 5,2×6
Decor Augusta black matt



OS\A241\63000
Декор Агуста белый матовый 5,2×6
Decor Augusta white matt

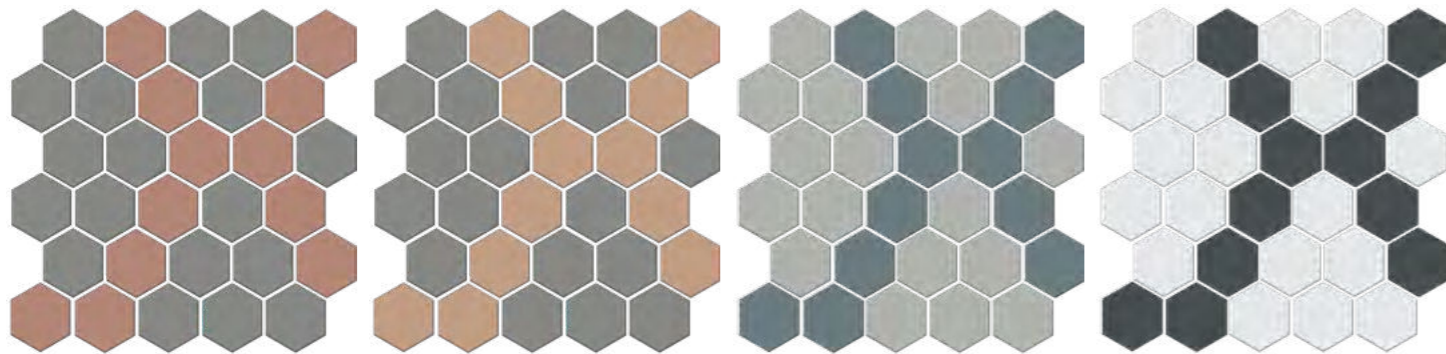

AD\A672\MM

Декор Агуста мозаичный микс 5
матовый 29,7×29,8 из 30 частей 5,2×6
Decor Augusta mosaic mix 5 matt

AD\A673\MM

Декор Агуста мозаичный микс 6
матовый 29,7×29,8 из 30 частей 5,2×6
Decor Augusta mosaic mix 6 matt

AD\A674\MM

Декор Агуста мозаичный микс 7
матовый 29,7×29,8 из 30 частей 5,2×6
Decor Augusta mosaic mix 7 matt

AD\A675\MM

Декор Агуста мозаичный микс 8
матовый 29,7×29,8 из 30 частей 5,2×6
Decor Augusta mosaic 8 mix matt



AD\A658\MM

Декор Агуста мозаичный микс 3
матовый 29,7×29,8 из 30 частей 5,2×6
Augusta mix mosaic matt

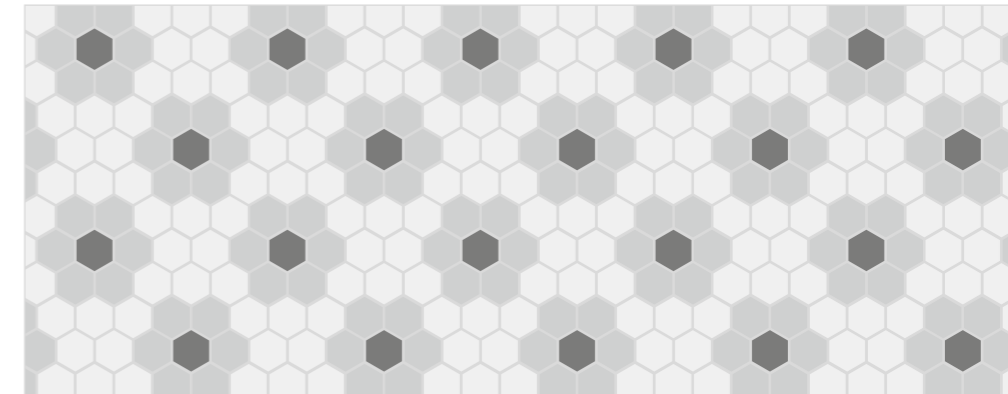

Вариант раскладки артикула **AD\A658\MM**
Layout option



Вариант раскладки артикулов **AD\A672\MM, AD\A673\MM, AD\A674\MM, AD\A675\MM**
Layout option



AD\A659\MM

Декор Агуста мозаичный микс 4
матовый 29,7×29,8 из 30 частей 5,2×6
Decor Augusta mosaic mix 4 matt



Вариант раскладки артикула **AD\A659\MM**
Layout option



AD\A656\MM

Декор Агуста мозаичный микс 1
матовый 29,7×29,8 из 30 частей 5,2×6
Decor Augusta mosaic mix 1 matt

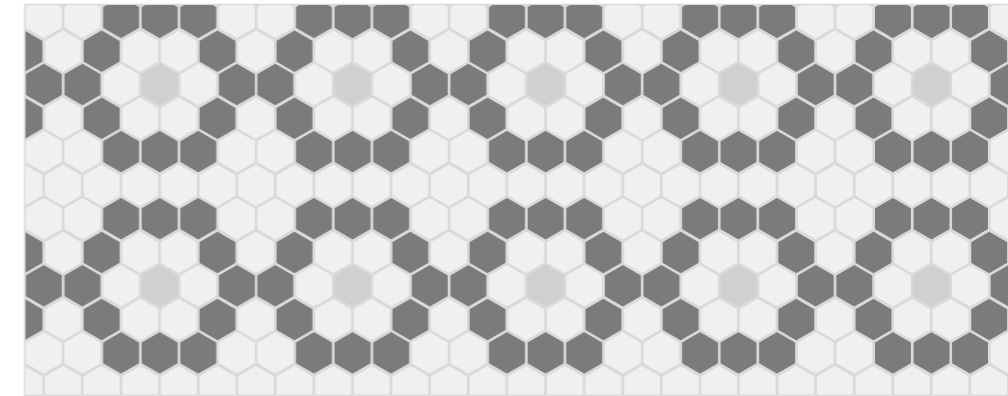

Вариант раскладки артикула **AD\A656\MM**
Layout option



AD\A657\MM

Декор Агуста мозаичный микс 2
матовый 29,7×29,8 из 30 частей 5,2×6
Decor Augusta mosaic mix 2 matt

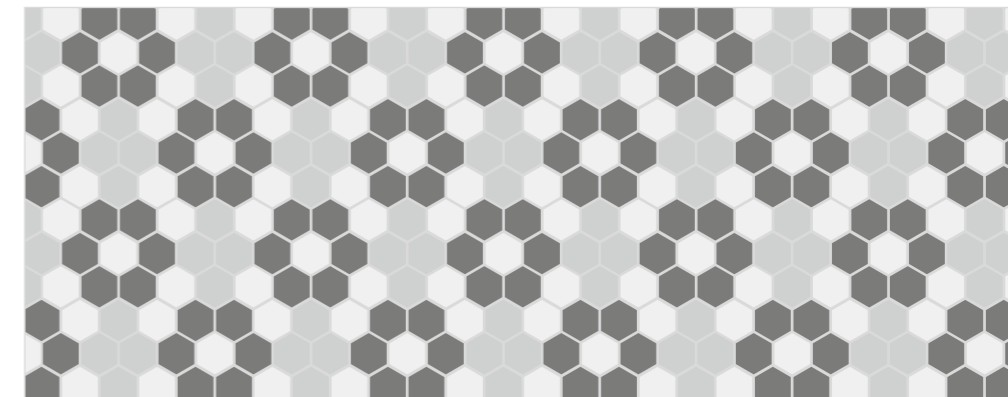

Вариант раскладки артикула **AD\A657\MM**
Layout option

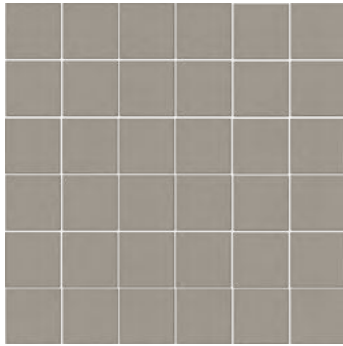

21053 4 R10 A B
 Агуста бежевый матовый 30,1×30,1 из 36 частей 4,9×4,9
 Augusta beige mat matt

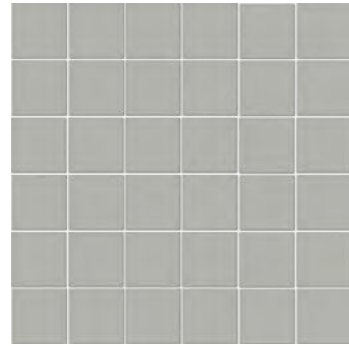

21054 4 R10 A B
 Агуста серый светлый матовый 30,1×30,1 из 36 частей 4,9×4,9
 Augusta light grey matt

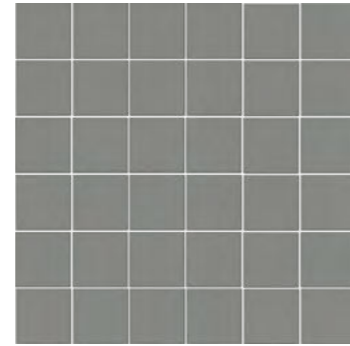

21055 3 R10 A B
 Агуста серый матовый 30,1×30,1 из 36 частей 4,9×4,9
 Augusta grey matt

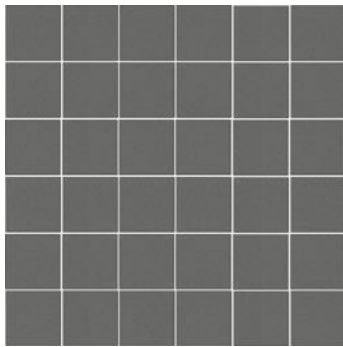

21056 3 R10 A B
 Агуста серый тёмный матовый 30,1×30,1 из 36 частей 4,9×4,9
 Augusta dark grey matt

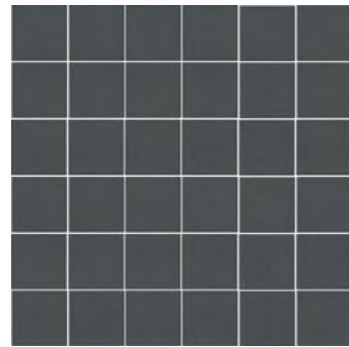

21057 3 R10 A B
 Агуста чёрный матовый 30,1×30,1 из 36 частей 4,9×4,9
 Augusta black matt

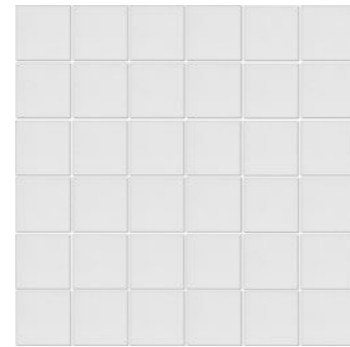

21058 4
 Агуста белый матовый 30,1×30,1 из 36 частей 4,9×4,9
 Augusta white matt



1335 R10 A B
 Агуста синий матовый 29,8×39,8 из 12 частей 9,8×9,8
 Augusta blue matt



1336 R10 A B
 Агуста розовый матовый 29,8×39,8 из 12 частей 9,8×9,8
 Augusta pink matt



1337 R10 A B
 Агуста оранжевый матовый 29,8×39,8 из 12 частей 9,8×9,8
 Augusta orange matt

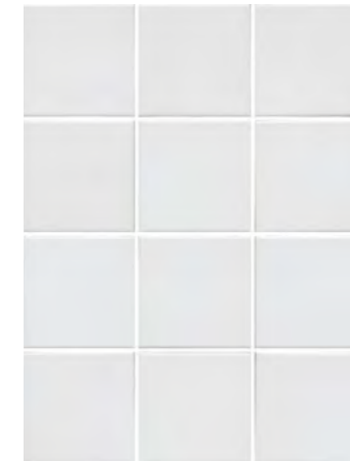

1332 4 R10 A B
 Агуста белый матовый 29,8×39,8 из 12 частей 9,8×9,8
 Augusta white matt



1328 4 R10 A B
 Агуста бежевый матовый 29,8×39,8 из 12 частей 9,8×9,8
 Augusta beige matt

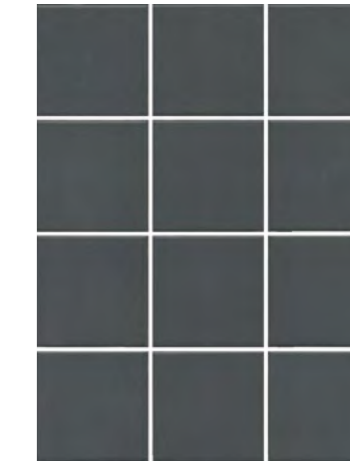

1333 3 R10 A B
 Агуста чёрный матовый 29,8×39,8 из 12 частей 9,8×9,8
 Augusta black matt



1329 4 R10 A B
 Агуста серый светлый матовый 29,8×39,8 из 12 частей 9,8×9,8
 Augusta light grey matt

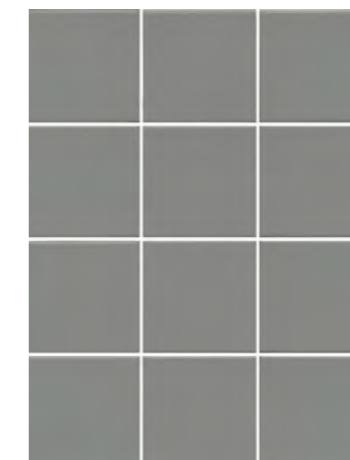

1330 3 R10 A B
 Агуста серый матовый 29,8×39,8 из 12 частей 9,8×9,8
 Augusta grey matt



1331 3 R10 A B
 Агуста серый тёмный матовый 29,8×39,8 из 12 частей 9,8×9,8
 Augusta dark grey matt



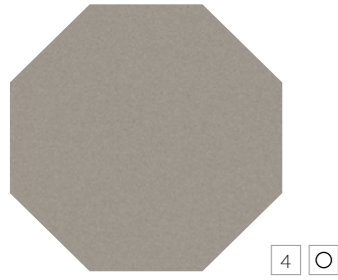

SG244500N
Агуста бежевый
матовый 24×24×0,7
Augusta beige matt

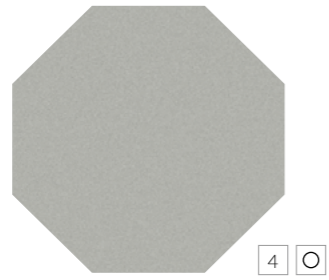

SG244600N
Агуста серый светлый
матовый 24×24×0,7
Augusta light grey matt

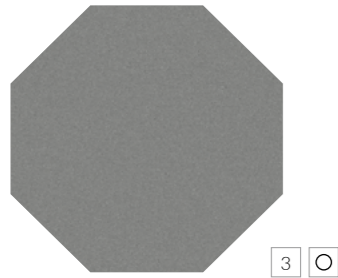

SG244700N
Агуста серый
матовый 24×24×0,7
Augusta grey matt

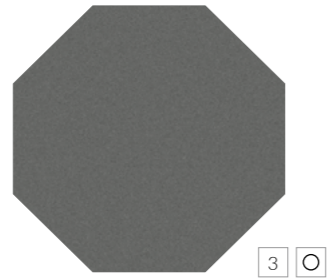

SG244800N
Агуста серый тёмный
матовый 24×24×0,7
Augusta dark grey matt

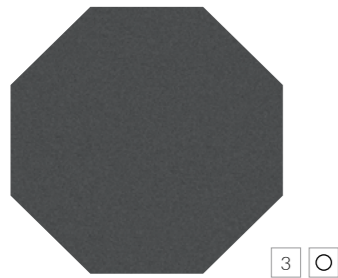

SG244900N
Агуста чёрный
матовый 24×24×0,7
Augusta black matt



SG245000N
Агуста белый
матовый 24×24×0,7
Augusta white matt

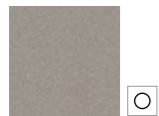

1328S
Агуста бежевый
матовый 9,8×9,8
Augusta beige matt



1329S
Агуста серый светлый
матовый 9,8×9,8
Augusta light grey matt



1330S
Агуста серый
матовый 9,8×9,8
Augusta grey matt



1331S
Агуста серый тёмный
матовый 9,8×9,8
Augusta dark grey matt

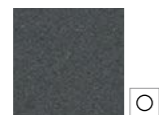

1333S
Агуста чёрный
матовый 9,8×9,8
Augusta black matt

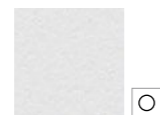

1332S
Агуста белый
матовый 9,8×9,8
Augusta white matt



VT\A608\1335
Декор Агуста синий
матовый 9,8×9,8
Decor Augusta blue matt

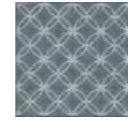

VT\A607\1335
Декор Агуста синий
матовый 9,8×9,8
Decor Augusta blue matt

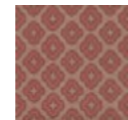

VT\B608\1335
Декор Агуста розовый
матовый 9,8×9,8
Decor Augusta pink matt

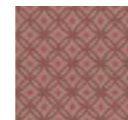

VT\B607\1335
Декор Агуста розовый
матовый 9,8×9,8
Decor Augusta pink matt

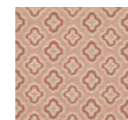

VT\C608\1337
Декор Агуста оранже-
вый матовый 9,8×9,8
Decor Augusta orange
matt



VT\C607\1337
Декор Агуста оранже-
вый матовый 9,8×9,8
Decor Augusta orange
matt





V1 V2 3 4



АМАЛЬФИ • КОНФЕТТИ

AMALFI • CONFETTI



ОБЛАСТЬ ПРИМЕНЕНИЯ | PLACE OF APPLICATION

- Общественные помещения с средним уровнем проходимости | Medium traffic public spaces**
- Частный интерьер | Residential**
- Экстерьер | Exterior**

ЦВЕТ | COLOUR

белый white 9,8×9,8 29,8×39,8	беж светлый light beige 9,8×9,8 29,8×39,8	
серый светлый light grey 9,8×9,8 29,8×39,8	бежевый beige 29,8×39,8	серый grey 9,8×9,8 29,8×39,8
коричневый brown 9,8×9,8 29,8×39,8	серый тёмный dark grey 9,8×9,8 29,8×39,8	чёрный black 9,8×9,8 29,8×39,8

		шт. \ pcs	м ²	кг \ kg	кор. \ box	м ²	кг \ kg
9,8×9,8	7	100	0,96	15,2	24	11,52	212



1266H
Амальфи беж светлый,
полотно 29,8×39,8
из 12 частей 9,8×9,8
Amalfi light beige



1270H
Амальфи серый светлый,
полотно 29,8×39,8
из 12 частей 9,8×9,8
Amalfi light grey



1269H
Амальфи бежевый,
полотно 29,8×39,8
из 12 частей 9,8×9,8
Amalfi beige



1271H
Амальфи серый,
полотно 29,8×39,8
из 12 частей 9,8×9,8
Amalfi grey



1289H
Амальфи коричневый,
полотно 29,8×39,8
из 12 частей 9,8×9,8
Amalfi brown

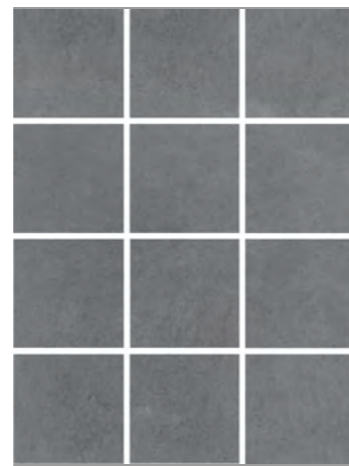

1290H
Амальфи серый тёмный,
полотно 29,8×39,8
из 12 частей 9,8×9,8
Amalfi dark grey



1291H
Амальфи чёрный, полотно 29,8×39,8
из 12 частей 9,8×9,8
Amalfi black

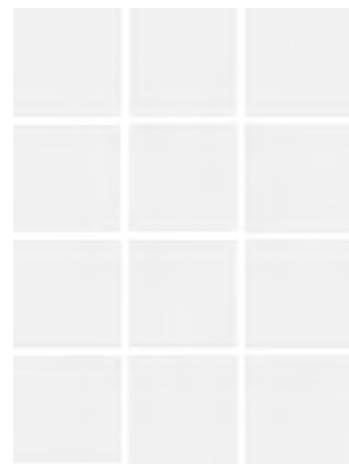

1230H
Конфетти белый, матовый,
полотно 30×40
из 12 частей 9,8×9,8
Confetti white, matt



STG\A401\1266H
Амальфи орнамент
коричневый 9,8×9,8
Amalfi pattern brown



STG\A402\1266H
Амальфи орнамент
коричневый 9,8×9,8
Amalfi pattern brown



STG\A403\1266H
Амальфи орнамент
коричневый 9,8×9,8
Amalfi pattern brown



STG\A404\1266H
Амальфи орнамент
коричневый 9,8×9,8
Amalfi pattern brown

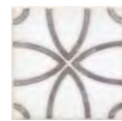

STG\A405\1266H
Амальфи орнамент
коричневый 9,8×9,8
Amalfi pattern brown



STG\A406\1266H
Амальфи орнамент
коричневый 9,8×9,8
Amalfi pattern brown



STG\A407\1266H
Амальфи орнамент
коричневый 9,8×9,8
Amalfi pattern brown



STG\A408\1266H
Амальфи орнамент
коричневый 9,8×9,8
Amalfi pattern brown



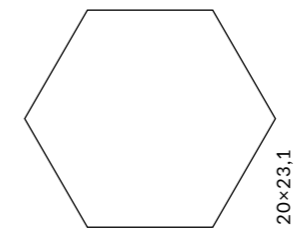

ОБЛАСТЬ ПРИМЕНЕНИЯ | PLACE OF APPLICATION

-  **Общественные помещения с средним уровнем проходимости |**
Medium traffic public spaces
-  **Частный интерьер |** Residential
-  **Экстерьер |** Exterior

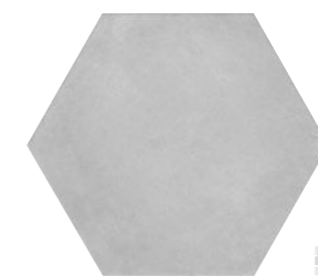

SG23029N *
Пуату серый светлый
20x23,1x0,7
Poitou light grey

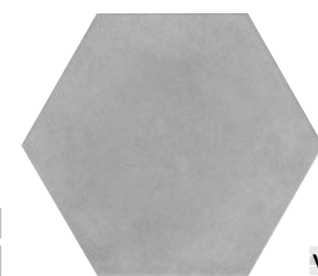

SG23030N *
Пуату серый
20x23,1x0,7
Poitou grey

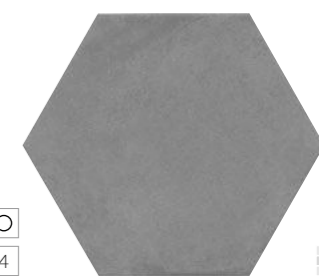

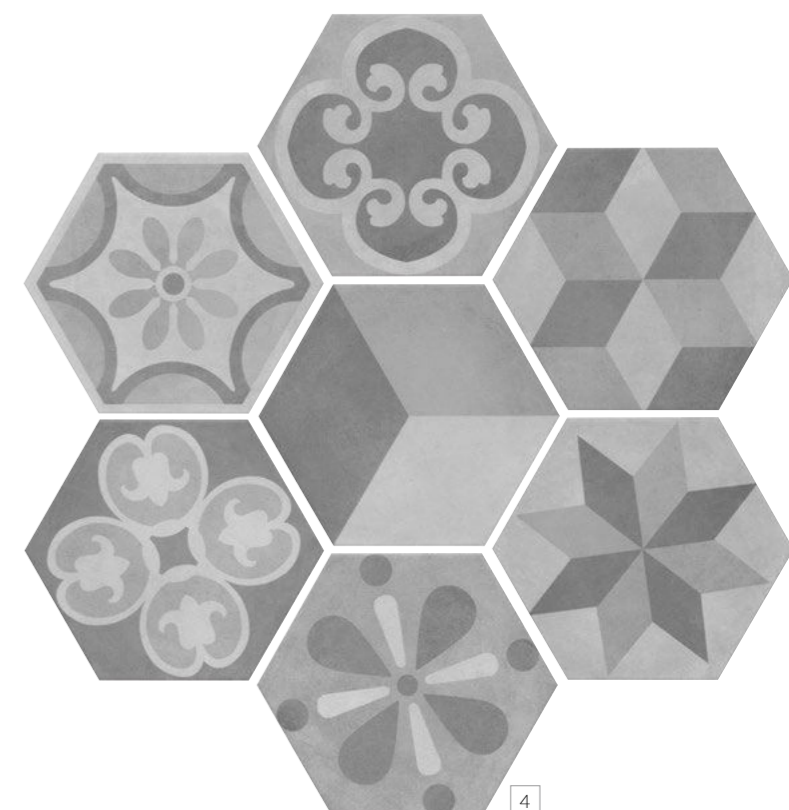

SG23031N *
Пуату серый тёмный
20x23,1x0,7
Poitou dark grey



SG23032N *
Декор Пуату микс
20x23,1
Decor Poitou mix



* Рекомендуется укладка со швом не менее 3 мм.
* Laying with a seam of at least 3 mm is recommended.

		шт. \ pcs	м ²	кг \ kg	кор. \ box	м ²	кг \ kg
20x23,1 шестиугольник hexagon		7	22	0,76		75	57 930





ОБЛАСТЬ ПРИМЕНЕНИЯ | PLACE OF APPLICATION

-  **Общественные помещения с средним уровнем проходимости |**
Medium traffic public spaces
-  **Частный интерьер |** Residential
-  **Экстерьер |** Exterior

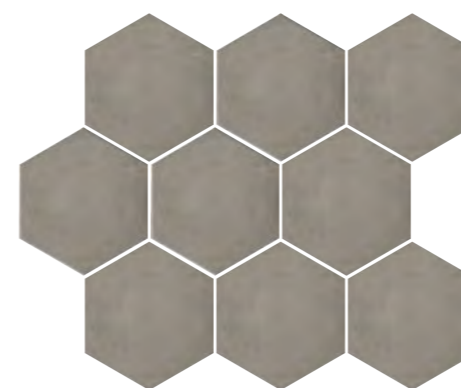
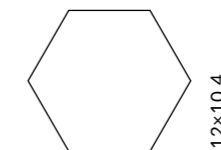

SG1005N*
Тюрен коричневый, полотно
36×31×0,7 из 9 частей 12×10,4
Turenne brown



SG1004N*
Тюрен серый светлый, полотно
36×31×0,7 из 9 частей 12×10,4
Turenne light grey



SG1003N*
Тюрен серый, полотно 36×31×0,7
из 9 частей 12×10,4
Turenne grey



SG1006N*
Тюрен бежевый, полотно
36×31×0,7 из 9 частей 12×10,4
Turenne beige

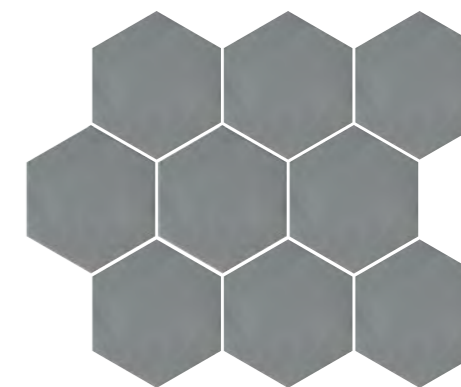

SG1002N*
Тюрен серый тёмный, полотно
36×31×0,7 из 9 частей 12×10,4
Turenne dark grey



HGD/A293/SG1010*
Декор Тюрен 12×10,4
Decor Turenne



HGD/A292/SG1010*
Декор Тюрен 12×10,4
Decor Turenne



HGD/A295/SG1010*
Декор Тюрен 12×10,4
Decor Turenne

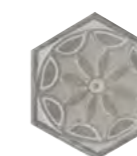

HGD/A297/SG1010*
Декор Тюрен 12×10,4
Decor Turenne



HGD/A296/SG1010*
Декор Тюрен 12×10,4
Decor Turenne



HGD/A294/SG1010*
Декор Тюрен 12×10,4
Decor Turenne

* Рекомендуется укладка со швом не менее 3 мм.
* Laying with a seam of at least 3 mm is recommended.

		шт. \ pcs	м ²	кг \ kg	кор. \ box	м ²	кг \ kg
12×10,4 шестиугольник hexagon	7 	72	0,673	11,7	30 	20,19	381





Керамический гранит KERAMA MARAZZI, представленный в данном разделе — словно палитра красок в руках художника, который постоянно ищет новые образы, формы и сочетания цветов. Такие творческие решения помогают реализовывать проекты, привлекающие оригинальностью и свежестью дизайна в архитектуре и строительстве.

This KERAMA MARAZZI catalogue section is just like a palette in hands of an artist, who is always looking for new images, shapes and colour combinations. Such creative solutions enables original and fresh design in architecture and construction.



FUSION | ФЬЮЖН

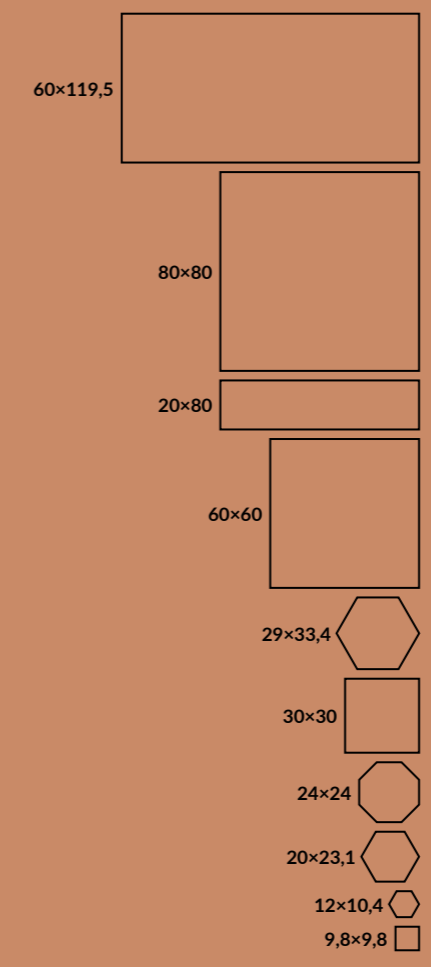

60x119,5	Радуга Rainbow	500
80x80	Багатти Bagatti	466
20x80	Беверелло Beverello	468
60x60	Бричиола Briciola	472
	NEW Гварди Guardi	476
	Мирадор Miradoro	480
	Радуга Rainbow	500
	Терраццо Terrazzo	482
29x33,4	Раваль Raval	470
	Парк Гуэля Park Güell	486
	Площадь Испании Plaza de España	488
30x30	Алмаш Almas	492
	NEW Базис Basis	508
	Гармония Harmony	504
	Специи Spicery	510
24x24 - 9,8x9,8	Паласио Palacio	490
20x23,1	Буранелли Buranelli	494
	Виченца Vicenza	496
	Гроссето Grosseto	498
12x10,4	Кальсада Calsada	506

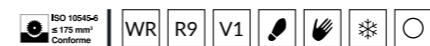
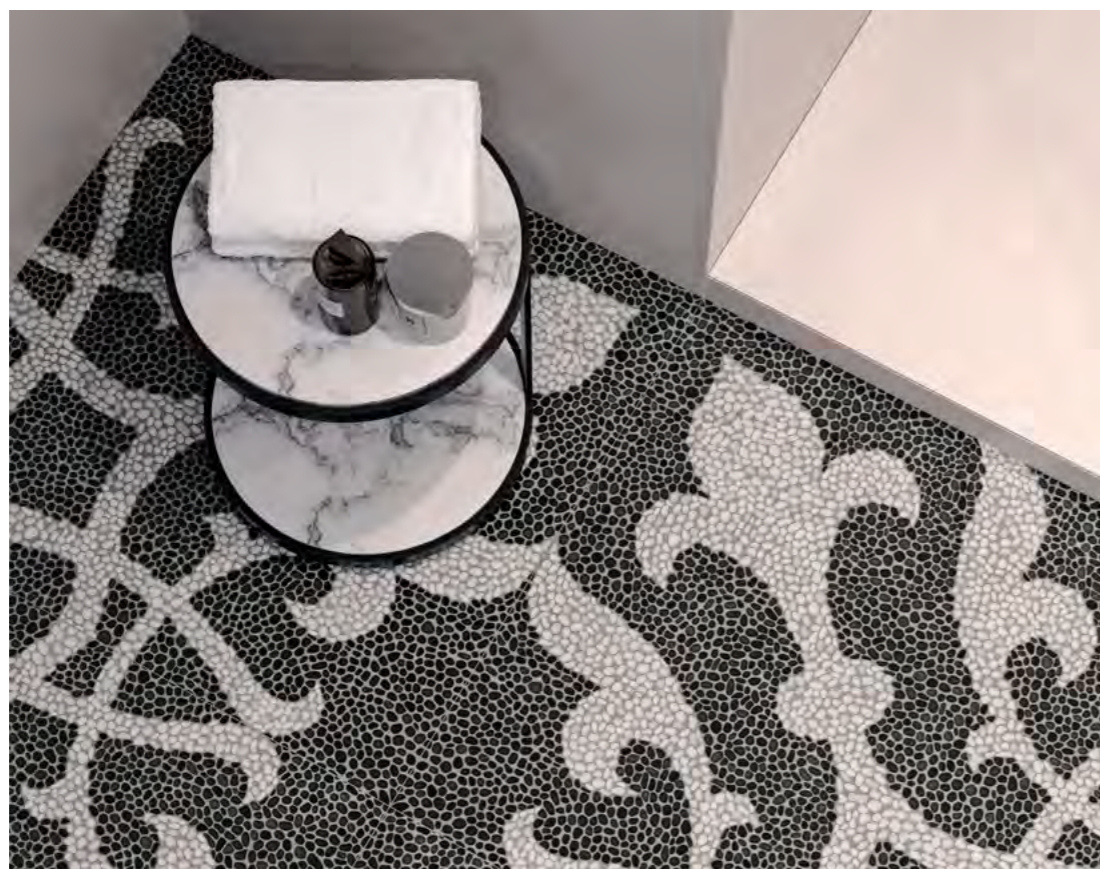

ОБЛАСТЬ ПРИМЕНЕНИЯ | PLACE OF APPLICATION



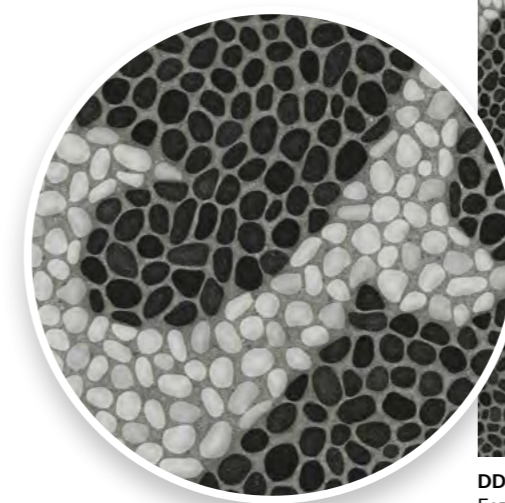
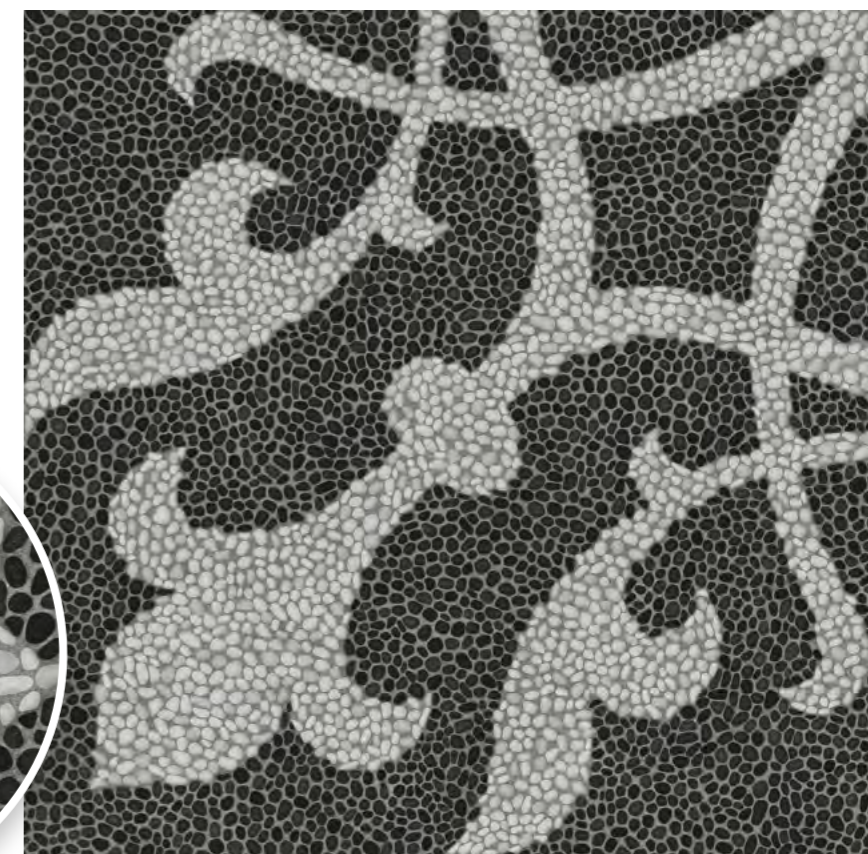

-  **Общественные помещения с высоким уровнем проходимости | Heavy traffic public spaces**
-  **Частный интерьер | Residential**
-  **Экстерьер | Exterior**



DD843300R
Багатти обрезной 80x80x1,1
Bagatti rectified



		шт. \ pcs	м²	кг \ kg		кор. \ box	м²	кг \ kg
80x80	11	2	1,28	33,2		40	51,2	1368

R10 V4 3 4    

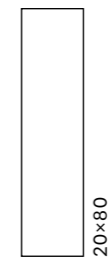
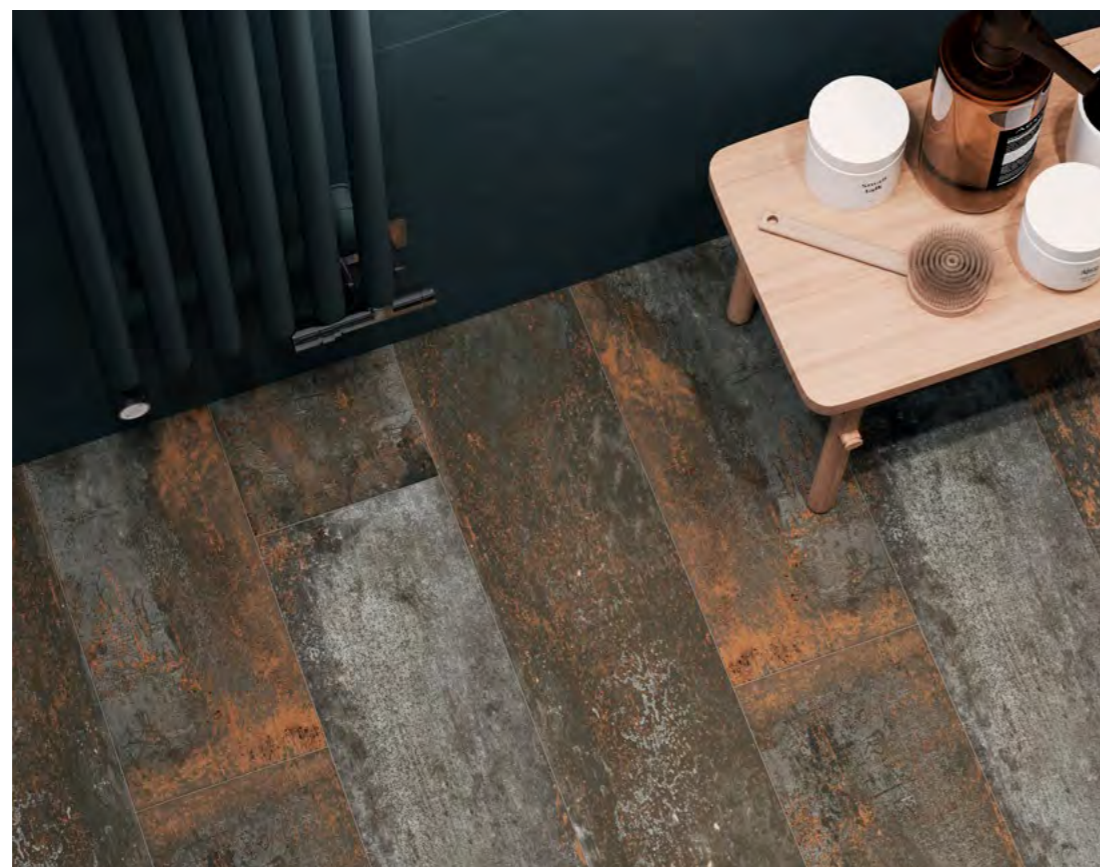
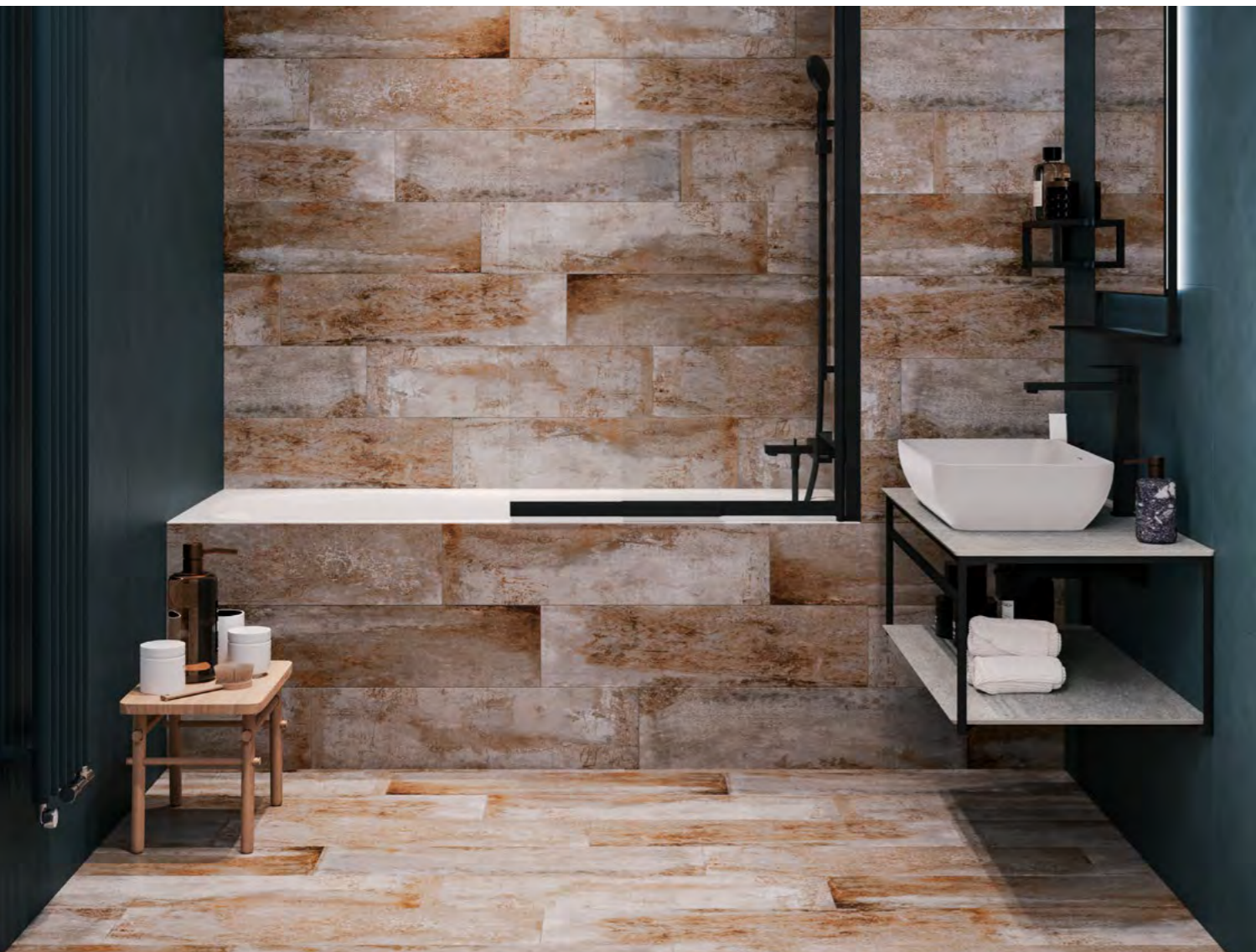

ОБЛАСТЬ ПРИМЕНЕНИЯ | PLACE OF APPLICATION

-  **Общественные помещения с средним уровнем проходимости |**
Medium traffic public spaces
-  **Частный интерьер | Residential**
-  **Экстерьер | Exterior**

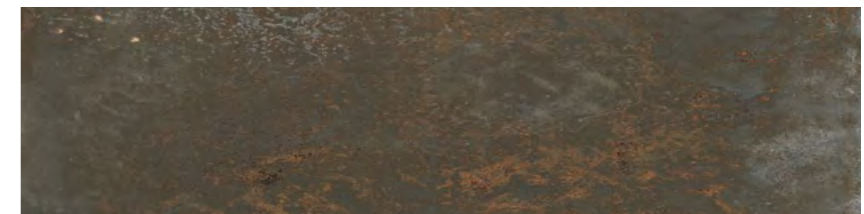

SG702900R
Беверелло тёмный обрезной 20×80×1,1
Beverello dark rectified

 **V4** **3**
F 8



SG702800R
Беверелло серый обрезной 20×80×1,1
Beverello grey rectified

 **V4** **3**
F 8





SG702700R
Беверелло серый светлый обрезной 20×80×1,1
Beverello light grey rectified

 **V4** **3**
F 8

НЕКОТОРЫЕ ИЗ ВАРИАНТОВ РИСУНКА | SOME OF THE PATTERN OPTIONS



		шт. \ pcs	м ²	кг \ kg	кор. \ box	м ²	кг \ kg
20×80	11 	9	1,44	36,7		36	51,84 1350



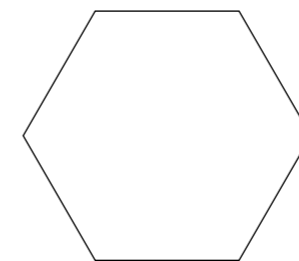

ОБЛАСТЬ ПРИМЕНЕНИЯ | PLACE OF APPLICATION

-  **Общественные помещения с средним уровнем проходимости |**
Medium traffic public spaces
-  **Частный интерьер |** Residential
-  **Экстерьер |** Exterior

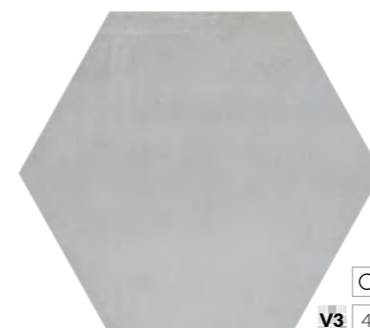

SG27001N*
Раваль серый светлый
29×33,4×0,8
Raval light grey

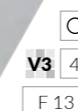

SG27002N*
Раваль серый
29×33,4×0,8
Raval grey



SG27004N*
Раваль коричневый
29×33,4×0,8
Raval brown

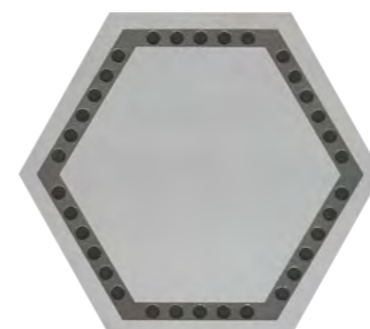

DC\A10\SG27001*
Декор Раваль 29×33,4
Decor Raval

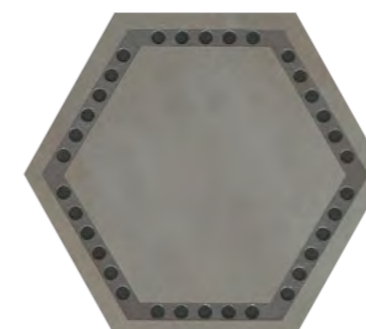

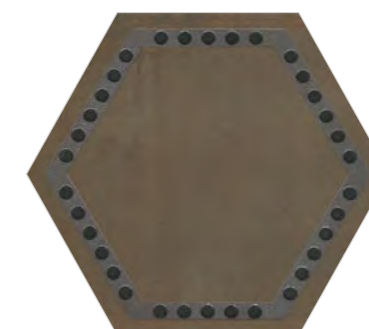

DC\B10\SG27002*
Декор Раваль 29×33,4
Decor Raval



DC\C10\SG27004*
Декор Раваль 29×33,4
Decor Raval

Координированная настенная плитка «Раваль» для этой серии представлена в Генеральном каталоге «Керамическая плитка для стен 2024». The "Raval" wall tiles in the same style is featured in the General Catalogue "Ceramic tiles 2024".

* Рекомендуется укладка со швом не менее 3 мм.
* Laying with a seam of at least 3 mm is recommended.

		шт. \ pcs	м ²	кг \ kg	кор. \ box	м ²	кг \ kg
29×33,4 шестиугольник hexagon	8	15	1,09	20,1		45,78	874







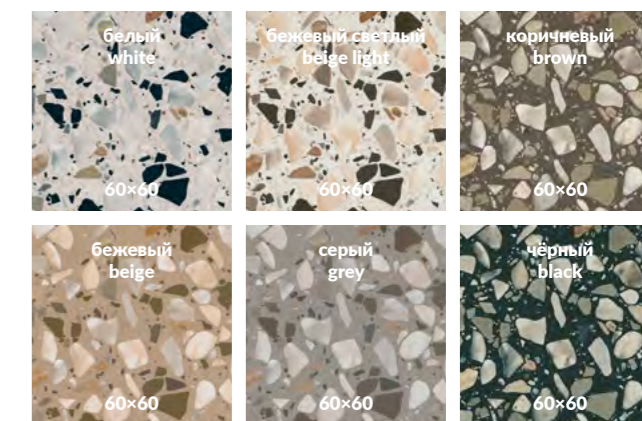

ОБЛАСТЬ ПРИМЕНЕНИЯ | PLACE OF APPLICATION

-  **Общественные помещения с средним уровнем проходимости |**
Medium traffic public spaces
-  **Частный интерьер |** Residential
-  **Экстерьер |** Exterior

ЦВЕТ | COLOUR



		шт. \ pcs	м ²	кг \ kg	кор. \ box	м ²	кг \ kg
60x60	9 	5	1,8	36,5	30 	54	1120

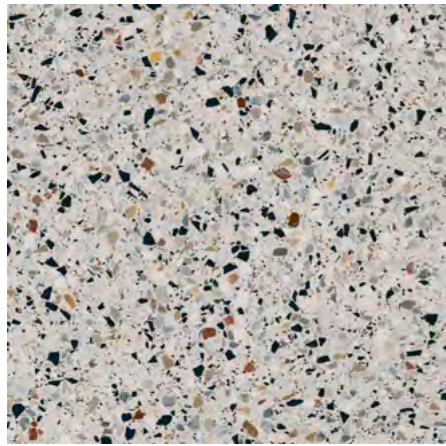

SG653122R
Бричиола белый лаппатированный
обрезной 60x60x0,9
Briciola white lappato rectified

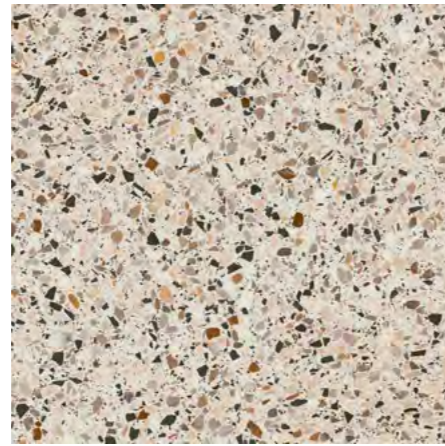

SG653222R
Бричиола бежевый светлый
лаппатированный обрезной 60x60x0,9
Briciola light beige lappato rectified

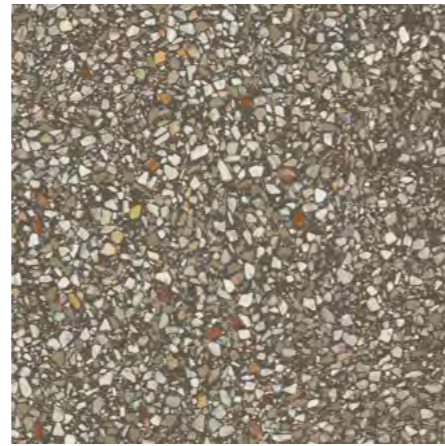

SG653422R
Бричиола коричневый
лаппатированный обрезной 60x60x0,9
Briciola brown lappato rectified

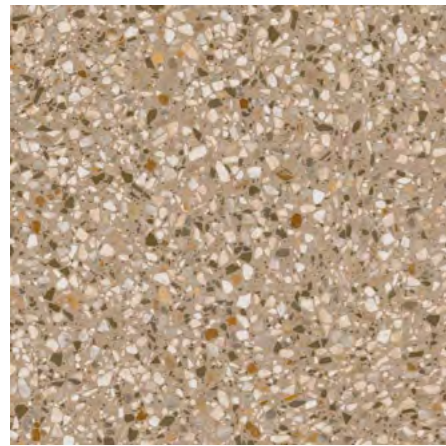

SG653322R
Бричиола бежевый
лаппатированный обрезной 60x60x0,9
Briciola beige lappato rectified

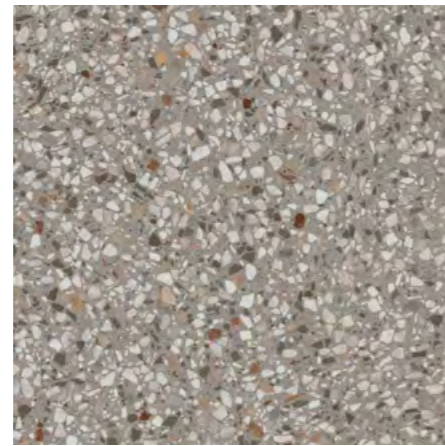

SG653522R
Бричиола серый
лаппатированный обрезной 60x60x0,9
Briciola grey lappato rectified

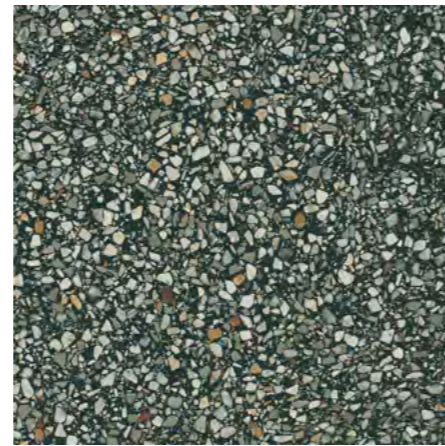

SG653622R
Бричиола чёрный
лаппатированный обрезной 60x60x0,9
Briciola black lappato rectified



ID142
Декор Бричиола-Про Цементо 2
наборный 30x30
Decor Briciola-Pro Cemonto
2 compound



ID141
Декор Бричиола-
Про Цементо 1 наборный 30x30
Decor Briciola-Pro Cemonto
1 compound



ID139
Декор Бричиола-
Джиминьяно 1 наборный 30x32
Decor Briciola-Gimignano
1 compound



ID140
Декор Бричиола-
Джиминьяно 2 наборный 30x32
Decor Briciola-Gimignano
2 compound

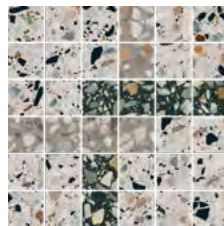

SG6531\MM
Декор Бричиола 1 мозаичный
лаппатированный 30x30
Decor Briciola 1 mosaic lappato



SG6532\MM
Декор Бричиола 2 мозаичный
лаппатированный 30x30
Decor Briciola 2 mosaic lappato







ID137
Декор Бричиола
1 наборный 30x17
Decor Briciola 1 compound



ID138
Декор Бричиола
2 наборный 30x17
Decor Briciola 2 compound



R9 A V3 3 4    

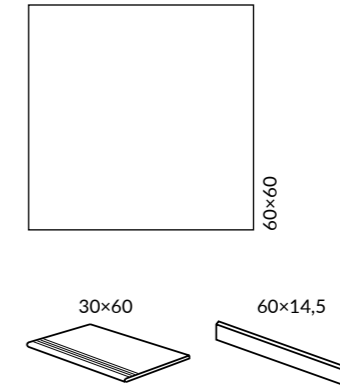

ОБЛАСТЬ ПРИМЕНЕНИЯ | PLACE OF APPLICATION

-  **Общественные помещения с средним уровнем проходимости |**
Medium traffic public spaces
-  **Частный интерьер | Residential**
-  **Экстерьер | Exterior**

ЦВЕТ | COLOUR

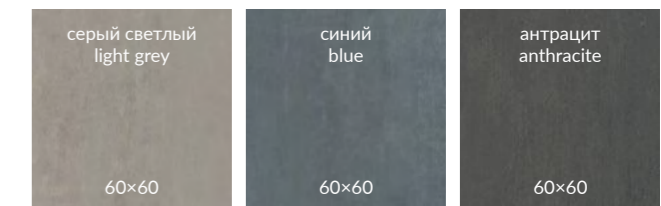

Координированная настенная плитка «Гварди» для этой серии представлена в каталоге коллекции Venezia.
The "Guardi" wall tiles in the same style is featured in the catalogue of the Venezia collection.

Технология изготовления ступеней представлена на стр. 538.
Step manufacturing technology is on the page 538.

		шт. \ pcs	м ²	кг \ kg	кор. \ box	м ²	кг \ kg
60×60	9 	5	1,8	36,5	30 	54	1120





SG640120R
Гварди серый светлый
матовый обрезной 60x60x0,9
Guardi light grey matt rectified

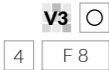

SG640220R
Гварди синий матовый
обрезной 60x60x0,9
Guardi blue matt rectified

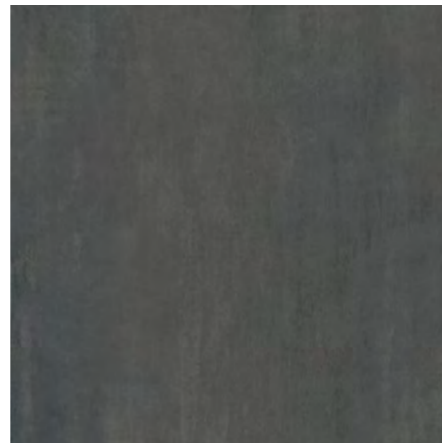

SG640520R
Гварди антрацит матовый
обрезной 60x60x0,9
Guardi anthracite matt rectified

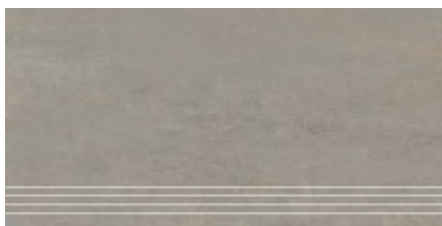

SG640120R\GR
Ступень Гварди серый светлый
матовый обрезной 30x60
Step Guardi light grey matt rectified

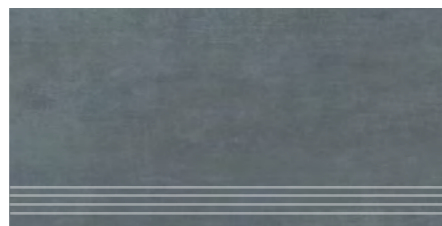

SG640220R\GR
Ступень Гварди синий
матовый обрезной 30x60
Step Guardi blue matt rectified

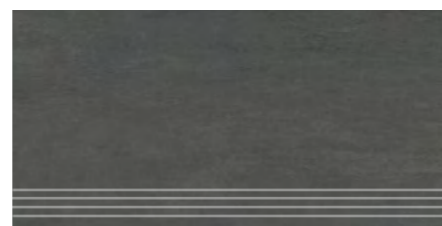

SG640520R\GR
Ступень Гварди антрацит
матовый обрезной 30x60
Step Guardi anthracite matt rectified



SG640120R\6BT
Плинтус Гварди серый светлый
матовый обрезной 60x9,5
Plinth Guardi light grey matt rectified



SG640220R\6BT
Плинтус Гварди синий
матовый обрезной 60x9,5
Plinth Guardi blue matt rectified



SG640520R\6BT
Плинтус Гварди антрацит
матовый обрезной 60x9,5
Plinth Guardi anthracite matt rectified

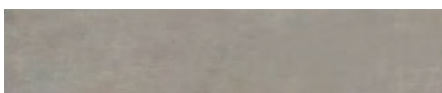

SG640120R\4
Подступёнок Гварди серый
светлый матовый обрезной 60x14,5
Riser Guardi light grey matt rectified



SG640220R\4
Подступёнок Гварди синий
матовый обрезной 60x14,5
Riser Guardi blue matt rectified



SG640520R\4
Подступёнок Гварди антрацит
матовый обрезной 60x14,5
Riser Guardi anthracite matt rectified



SG640120\MM
Декор Гварди мозаичный
серый светлый матовый 30x30
Decor Guardi mosaic light grey matt

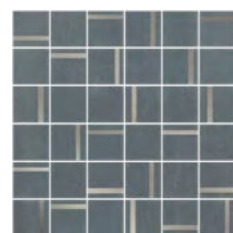

SG640220\MM
Декор Гварди мозаичный
синий матовый 30x30
Decor Guardi mosaic blue matt

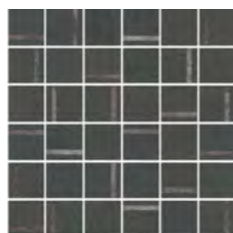

SG640520\MM
Декор Гварди мозаичный
антрацит матовый 30x30
Decor Guardi mosaic anthracite matt



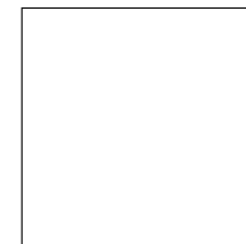

ОБЛАСТЬ ПРИМЕНЕНИЯ | PLACE OF APPLICATION

-  **Общественные помещения с средним уровнем проходимости |**
Medium traffic public spaces
-  **Частный интерьер |** Residential
-  **Экстерьер |** Exterior

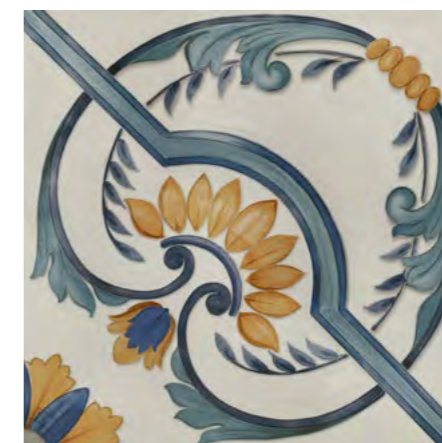
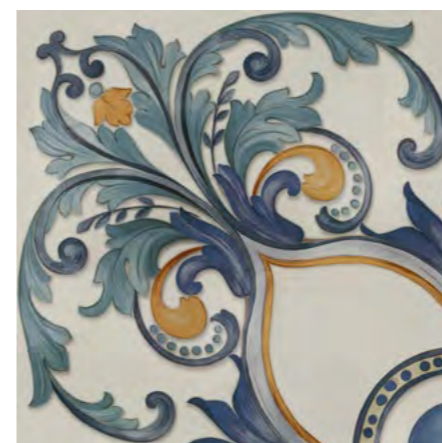
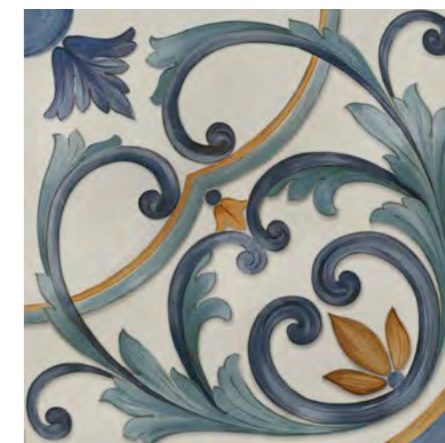
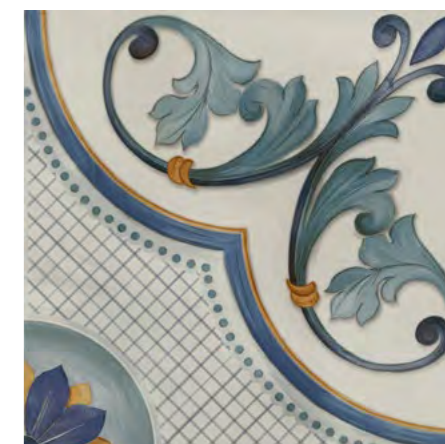
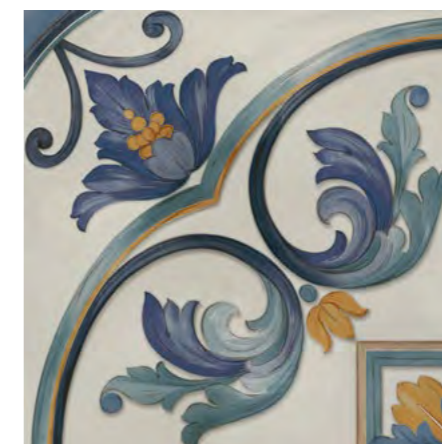

SG653022R*
Мирадоро лаппатированный
обрезной 60x60x0,9
Miradouro gloss rectified lappato



* Для этих артикулов возможно различное соотношение плиток с разным орнаментом (общее количество орнаментов — 8) в одной коробке.
For these articles there can be a different proportion of tiles with various patterns (the total number of patterns is 10) in the same box.



	шт. \ pcs	м ²	кг \ kg	кор. \ box	м ²	кг \ kg
60x60	9	1,8	36,5	30	54	1120



R9 V3 3 4

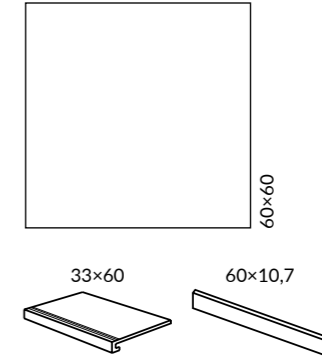

ОБЛАСТЬ ПРИМЕНЕНИЯ | PLACE OF APPLICATION

- Общественные помещения с средним уровнем проходимости |**
Medium traffic public spaces
- Частный интерьер | Residential**
- Экстерьер | Exterior**
- Парки и сады | Parks & Gardens**

ЦВЕТ | COLOUR

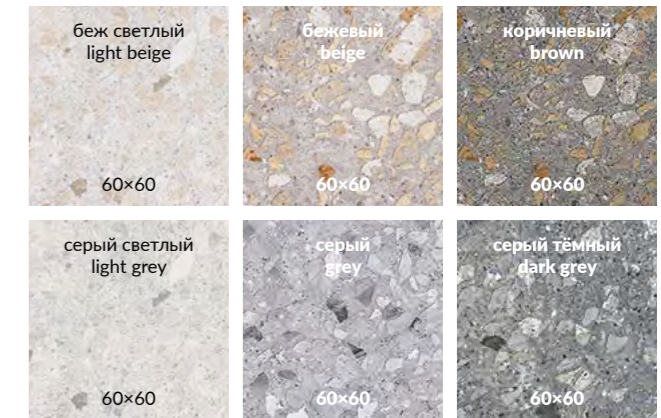

Технология изготовления ступеней представлена на стр. 538.
Step manufacturing technology is on the page 538.

		шт. \ pcs	м ²	кг \ kg	кор. \ box	м ²	кг \ kg
60x60	9	5	1,8	36,5	30	54	1120

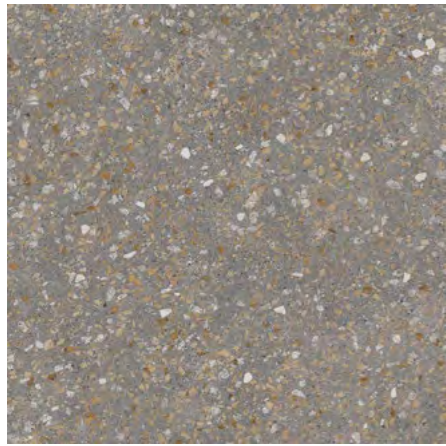

SG632220R
Терраццо коричневый
обрезной 60×60×0,9
Terrazzo brown rectified



SG632020R
Терраццо бежевый
обрезной 60×60×0,9
Terrazzo beige rectified



SG631820R
Терраццо беж светлый
обрезной 60×60×0,9
Terrazzo light beige rectified

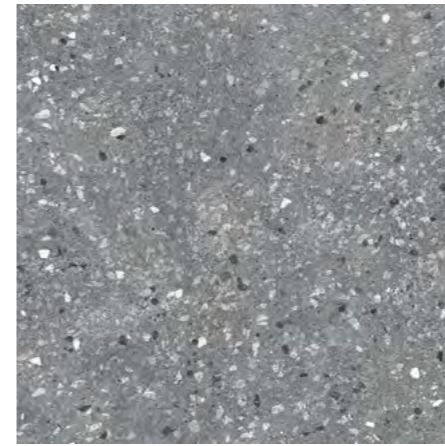

SG632820R
Терраццо серый тёмный
обрезной 60×60×0,9
Terrazzo dark grey rectified



SG632620R
Терраццо серый
обрезной 60×60×0,9
Terrazzo grey rectified



SG632420R
Терраццо серый светлый
обрезной 60×60×0,9
Terrazzo light grey rectified



SG632200R\1
SG632200R\5
Подступёнок
Терраццо коричневый 60×10,7
Riser Terrazzo brown

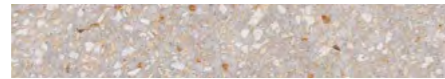

SG632000R\1
SG632000R\5
Подступёнок
Терраццо бежевый 60×10,7
Riser Terrazzo beige

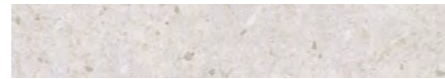

SG631800R\1
SG631800R\5
Подступёнок
Терраццо беж светлый 60×10,7
Riser Terrazzo light beige



SG632800R\1
SG632800R\5
Подступёнок
Терраццо серый тёмный 60×10,7
Riser Terrazzo dark grey



SG632600R\1
SG632600R\5
Подступёнок
Терраццо серый 60×10,7
Riser Terrazzo grey

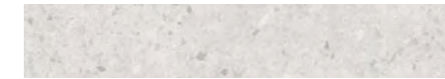

SG632400R\1
SG632400R\5
Подступёнок Терраццо
серый светлый 60×10,7
Riser Terrazzo light grey

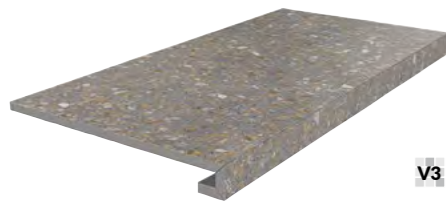

SG632200R\GCF
Ступень клееная Терраццо коричневый 33×60
glued step Terrazzo brown



SG632000R\GCF
Ступень клееная Терраццо бежевый 33×60
glued step Terrazzo beige



SG631800R\GCF
Ступень клееная Терраццо беж светлый 33×60
glued step Terrazzo light beige

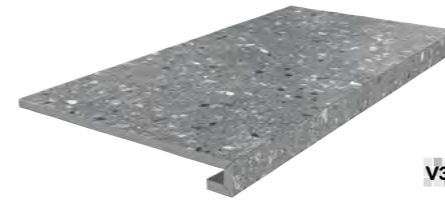

SG632800R\GCF
Ступень клееная Терраццо серый тёмный 33×60
glued step Terrazzo dark grey



SG632600R\GCF
Ступень клееная Терраццо серый 33×60
glued step Terrazzo grey



SG632400R\GCF
Ступень клееная Терраццо серый светлый 33×60
glued step Terrazzo light grey



SG632200R\GCA
Ступень угловая клееная
Терраццо коричневый 33×33
glued corner step Terrazzo brown



SG632000R\GCA
Ступень угловая клееная
Терраццо бежевый 33×33
glued corner step Terrazzo beige



SG631800R\GCA
Ступень угловая клееная
Терраццо беж светлый 33×33
glued corner step Terrazzo light beige



SG632800R\GCA
Ступень угловая клееная
Терраццо серый тёмный 33×33
glued corner step Terrazzo dark grey

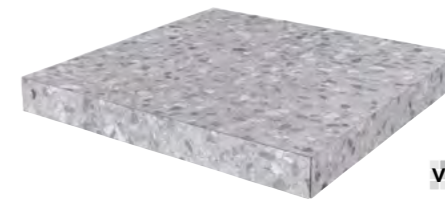

SG632600R\GCA
Ступень угловая клееная
Терраццо серый 33×33
glued corner step Terrazzo grey



SG632400R\GCA
Ступень угловая клееная
Терраццо серый светлый 33×33
glued corner step Terrazzo light grey

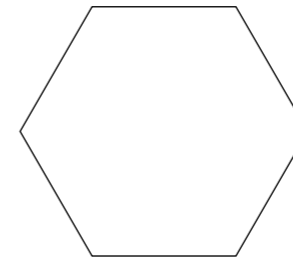

ОБЛАСТЬ ПРИМЕНЕНИЯ | PLACE OF APPLICATION

-  **Общественные помещения со средним уровнем проходимости |**
Medium traffic public spaces
-  **Частный интерьер | Residential**
-  **Экстерьер | Exterior**



HGD\A383\SG2700L*
Декор Парк Гуэля
лаппатированный 29×33,4
Decor Park Güell lappato



HGD\A381\SG2700L*
Декор Парк Гуэля
лаппатированный 29×33,4
Decor Park Güell lappato

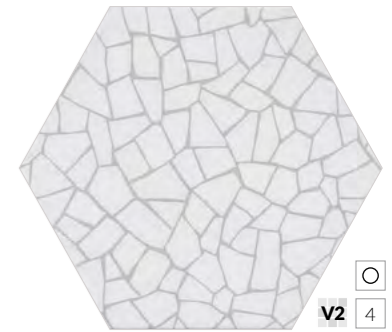

SG27009N*
Парк Гуэля белый 29×33,4×0,8
Park Güell white



HGD\A384\SG2700L*
Декор Парк Гуэля
лаппатированный 29×33,4
Decor Park Güell lappato



HGD\A386\SG2700L*
Декор Парк Гуэля
лаппатированный 29×33,4
Decor Park Güell lappato

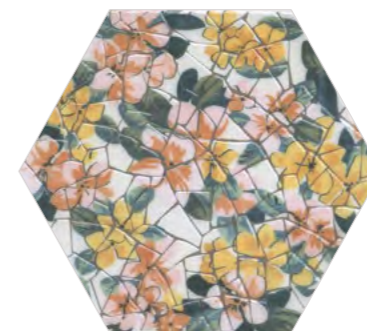

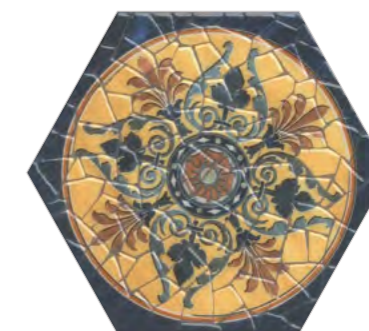

HGD\A382\SG2700L*
Декор Парк Гуэля
лаппатированный 29×33,4
Decor Park Güell lappato



HGD\A385\SG2700L*
Декор Парк Гуэля
лаппатированный 29×33,4
Decor Park Güell lappato

* Рекомендуется укладка со швом не менее 3 мм.
* Laying with a seam of at least 3 mm is recommended.

		шт. \ pcs	м ²	кг \ kg	кор. \ box	м ²	кг \ kg
29×33,4 шестиугольник hexagon	8 	15	1,09	20,1	42 	45,78	874





ПЛОЩАДЬ ИСПАНИИ PLAZA DE ESPAÑA

R9 A V3 3 4

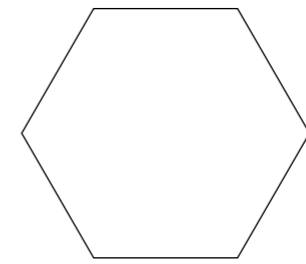

ОБЛАСТЬ ПРИМЕНЕНИЯ | PLACE OF APPLICATION

- Общественные помещения со средним уровнем проходимости | Medium traffic public spaces**
- Частный интерьер | Residential**
- Экстерьер | Exterior**



V3 4
F 10

SG27005N*
Площадь Испании бежевый
29×33,4×0,8
Plaza de España beige



V3 3
F 10

SG27006N*
Площадь Испании коричневый
светлый 29×33,4×0,8
Plaza de España light brown

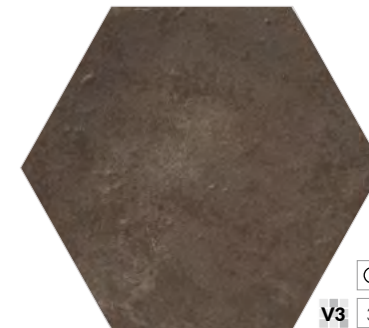

V3 3
F 10

SG27007N*
Площадь Испании коричневый
29×33,4×0,8
Plaza de España brown



OS\A13\SG2700*
Декор Площадь Испании
29×33,4
Decor Plaza de España

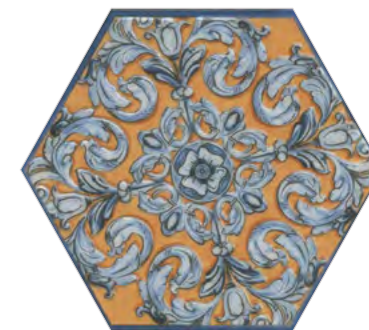

OS\B13\SG2700*
Декор Площадь Испании
29×33,4
Decor Plaza de España

Координированная настенная плитка «Площадь Испании» для этой серии представлена в Генеральном каталоге «Керамическая плитка для стен 2024». The "Plaza de España" wall tiles in the same style is featured in the General Catalogue "Ceramic tiles 2024".

* Рекомендуется укладка со швом не менее 3 мм.
* Laying with a seam of at least 3 mm is recommended.

		шт. \ pcs	м ²	кг \ kg	кор. \ box	м ²	кг \ kg
29×33,4 шестиугольник hexagon	8	15	1,09	20,1	42	45,78	874



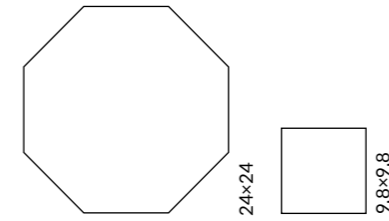
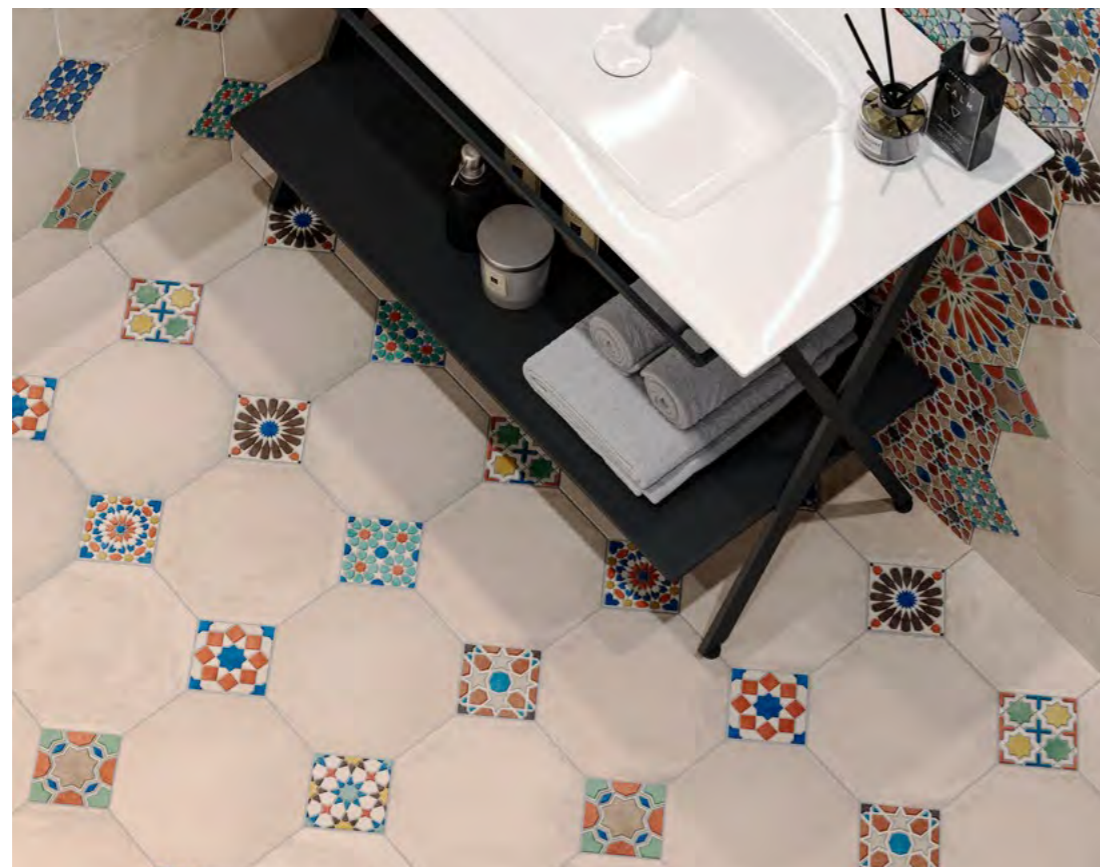

ОБЛАСТЬ ПРИМЕНЕНИЯ | PLACE OF APPLICATION

-  **Общественные помещения со средним уровнем проходимости |**
Medium traffic public spaces
-  **Частный интерьер |** Residential
-  **Экстерьер |** Exterior



VT\A60\1266H
Паласио 9,8x9,8
Palacio

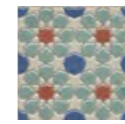

VT\A57\1266H
Паласио 9,8x9,8
Palacio

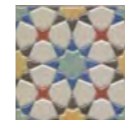

VT\A61\1266H
Паласио 9,8x9,8
Palacio

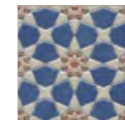

VT\A62\1266H
Паласио 9,8x9,8
Palacio



VT\A65\1266H
Паласио 9,8x9,8
Palacio



VT\A58\1266H
Паласио 9,8x9,8
Palacio



VT\A59\1266H
Паласио 9,8x9,8
Palacio

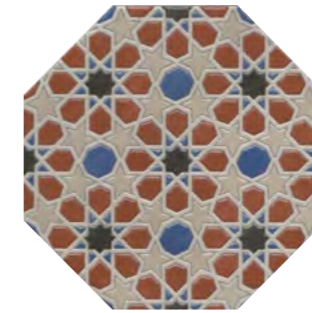

VT\A48\SG2432
Декор Паласио 24x24
Decor Palacio

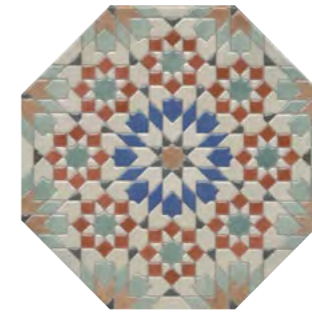

VT\A49\SG2432
Декор Паласио 24x24
Decor Palacio

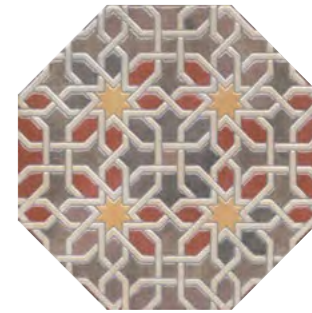

VT\A50\SG2432
Декор Паласио 24x24
Decor Palacio



SG243200N
Пьяцетта бежевый
24x24x0,7
Piazzetta beige

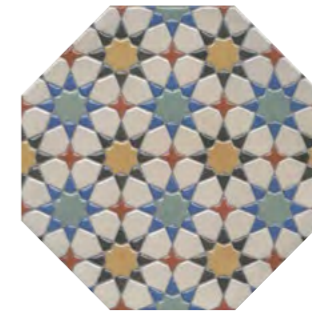

VT\A51\SG2432
Декор Паласио 24x24
Decor Palacio

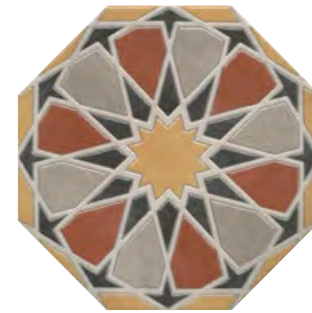

VT\A52\SG2432
Декор Паласио 24x24
Decor Palacio



SG243100N
Пьяцетта светлый
24x24x0,7
Piazzetta light

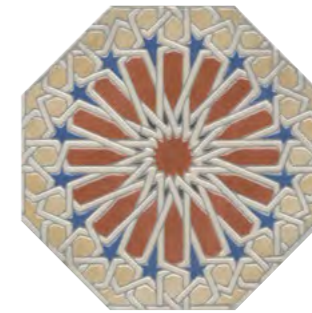

VT\A54\SG2432
Декор Паласио 24x24
Decor Palacio



VT\A55\SG2432
Декор Паласио 24x24
Decor Palacio



шт. \ pcs

м²

кг \ kg

кор. \ box

м²

кг \ kg

24x24
восьмиугольник | octagon

7



23

1,09

17,5



40



43,6

730

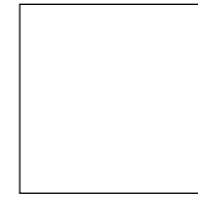



ОБЛАСТЬ ПРИМЕНЕНИЯ | PLACE OF APPLICATION

-  **Общественные помещения со средним уровнем проходимости |**
Medium traffic public spaces
-  **Частный интерьер | Residential**



HGD\A509\SG9174
Декор Алмаш угол синий 30x30
Decor Almas corner blue



HGD\A510\SG9174
Декор Алмаш центр синий 30x30
Decor Almas center blue



HGD\A511\SG9174
Декор Алмаш продолжение угла
синий 30x30
Decor Almas additon to corner blue



DC\A33\SG9174
Алмаш синий 4,9x4,9
Almas blue



DC\A34\SG9174
Бордю Алмаш синий 30x4,9
Border Almas blue



HGD\B509\SG9174
Декор Алмаш угол жёлтый 30x30
Decor Almas corner yellow



HGD\B510\SG9174
Декор Алмаш центр жёлтый 30x30
Decor Almas center yellow



HGD\B511\SG9174
Декор Алмаш продолжение угла
жёлтый 30x30
Decor Almas additon to corner yellow



DC\B33\SG9174
Алмаш жёлтый 4,9x4,9
Almas yellow



DC\B34\SG9174
Бордю Алмаш жёлтый 30x4,9
Border Almas yellow

Координированная настенная плитка «Алмаш» для этой серии представлена в Генеральном каталоге «Керамическая плитка для стен 2024». The "Almas" wall tiles in the same style is featured in the General Catalogue "Ceramic tiles 2024".



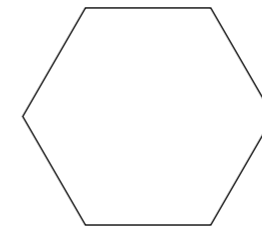

ОБЛАСТЬ ПРИМЕНЕНИЯ | PLACE OF APPLICATION

-  **Общественные помещения с средним уровнем проходимости |**
Medium traffic public spaces
-  **Частный интерьер |** Residential
-  **Экстерьер |** Exterior



SG23000N *
Бурanelли белый
20×23,1×0,7
Buranelli white

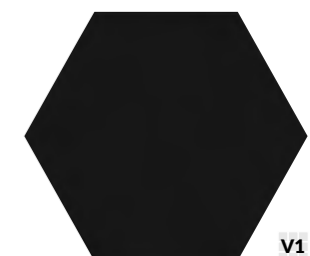

SG23001N *
Бурanelли чёрный
20×23,1×0,7
Buranelli black



NT\A207\SG2300 *
Декор Бурanelли 20×23,1
Decor Buranelli



NT\A218\SG2300 *
Декор Бурanelли 20×23,1
Decor Buranelli



NT\A199\SG2300 *
Декор Бурanelли 20×23,1
Decor Buranelli



NT\A208\SG2300 *
Декор Бурanelли 20×23,1
Decor Buranelli





Координированная настенная плитка «Бурanelли» для этой серии представлена в Генеральном каталоге «Керамическая плитка для стен 2024». The "Buranelli" wall tiles in the same style is featured in the General Catalogue "Ceramic tiles 2024".

* Рекомендуется укладка со швом не менее 3 мм.
* Laying with a seam of at least 3 mm is recommended.

		шт. \ pcs	м ²	кг \ kg	кор. \ box	м ²	кг \ kg
20×23,1 шестиугольник hexagon		22	0,76	12		75	930





R9 A V3 3    

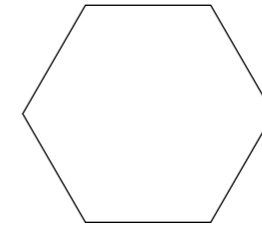

ОБЛАСТЬ ПРИМЕНЕНИЯ | PLACE OF APPLICATION

-  **Общественные помещения с средним уровнем проходимости |**
Medium traffic public spaces
-  **Частный интерьер |** Residential
-  **Экстерьер |** Exterior



HGD\A157\SG2300*
Декор Виченца Майолика 20×23,1
Decor Vicenza Majolica



HGD\A156\SG2300*
Декор Виченца Майолика 20×23,1
Decor Vicenza Majolica



HGD\A158\SG2300*
Декор Виченца Майолика 20×23,1
Decor Vicenza Majolica

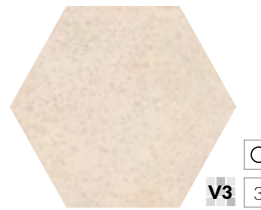

SG23002N*
Виченца бежевый
20×23,1×0,7
Vicenza beige

 **V3**  **3**
 **F 19**



HGD\A159\SG2300*
Декор Виченца
Майолика 20×23,1
Decor Vicenza Majolica



HGD\A160\SG2300*
Декор Виченца
Майолика 20×23,1
Decor Vicenza Majolica

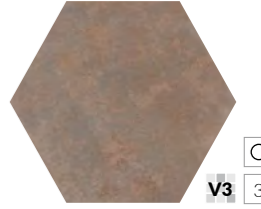



SG23003N*
Виченца коричневый
20×23,1×0,7
Vicenza brown

 **V3**  **3**
 **F 19**

Координированная настенная плитка «Виченца» для этой серии представлена в Генеральном каталоге «Керамическая плитка для стен 2024».
The "Vicenza" wall tiles in the same style is featured in the General Catalogue "Ceramic tiles 2024".

* Рекомендуется укладка со швом не менее 3 мм.
* Laying with a seam of at least 3 mm is recommended.

		шт. \ pcs	м ²	кг \ kg	кор. \ box	м ²	кг \ kg
20×23,1 шестиугольник hexagon		22	0,76	12		75	930



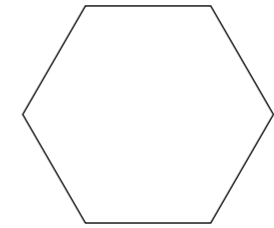

ОБЛАСТЬ ПРИМЕНЕНИЯ | PLACE OF APPLICATION

-  **Общественные помещения с средним уровнем проходимости |**
Medium traffic public spaces
-  **Частный интерьер |** Residential
-  **Экстерьер |** Exterior

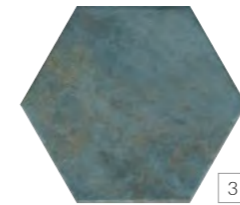

SG23036N *
Гроссето синий
матовый 20x23,1x0,7
Grosseto blue matt

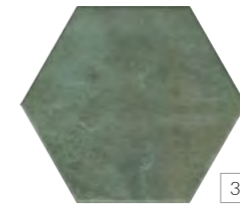

SG23037N *
Гроссето зелёный
матовый 20x23,1x0,7
Grosseto green matt

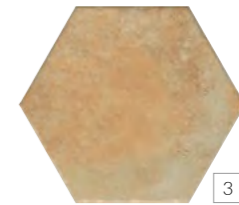

SG23039N *
Гроссето жёлтый
матовый 20x23,1x0,7
Grosseto yellow matt

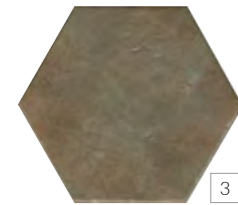

SG23041N *
Гроссето коричневый
матовый 20x23,1x0,7
Grosseto brown matt

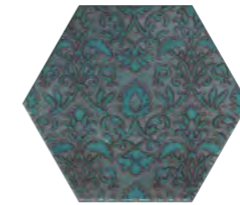

VT\A560\SG23036N *
Декор Гроссето
синий 20x23,1
Decor Grosseto blue

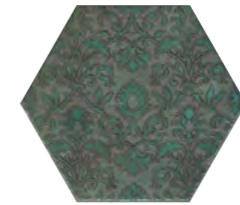

VT\B560\SG23037N *
Декор Гроссето
зелёный 20x23,1
Decor Grosseto green



VT\A559\SG23039N *
Декор Гроссето
жёлтый 20x23,1
Decor Grosseto yellow

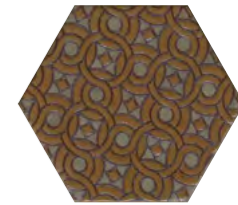

VT\B559\SG23041N *
Декор Гроссето
коричневый 20x23,1
Decor Grosseto brown



* Рекомендуется укладка со швом не менее 3 мм.
* Laying with a seam of at least 3 mm is recommended.

	шт. \ pcs	м ²	кг \ kg	кор. \ box	м ²	кг \ kg
20x23,1 шестиугольник hexagon	22	0,76	12	75	57	930



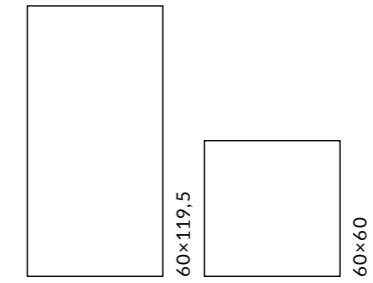

ОБЛАСТЬ ПРИМЕНЕНИЯ | PLACE OF APPLICATION

Общие помещения с средним уровнем проходимости | Medium traffic public spaces

Экстерьер | Exterior

ЦВЕТ | COLOUR

жёлтый yellow 60×60	бежевый beige 60×60	коричневый brown 60×60
оранжевый orange 60×60	белый white 60×119,5 60×60	чёрный black 60×60
зелёный green 60×60	синий blue 60×60	серый grey 60×60



		шт. \ pcs	м²	кг \ kg		кор. \ box	м²	кг \ kg
60×119,5	9	3	2,151	41,8	24	51,62	1023,6	
60×60	9	5	1,8	36,5	30	54	1120	



SG508220R
Радуга белый обрезной 60×119,5×0,9
Rainbow white rectified

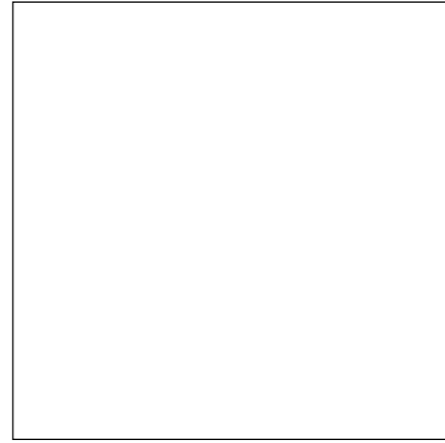

SG606220R
Радуга белый обрезной 60×60×0,9
Rainbow white rectified



SG618620R
Радуга жёлтый обрезной 60×60×0,9
Rainbow yellow rectified



SG610120R
Радуга оранжевый обрезной 60×60×0,9
Rainbow orange rectified

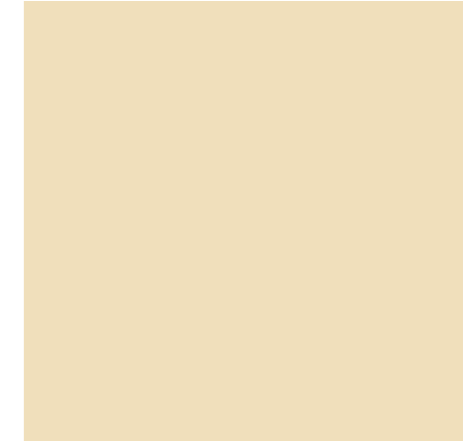

SG608620R
Радуга бежевый обрезной 60×60×0,9
Rainbow beige rectified

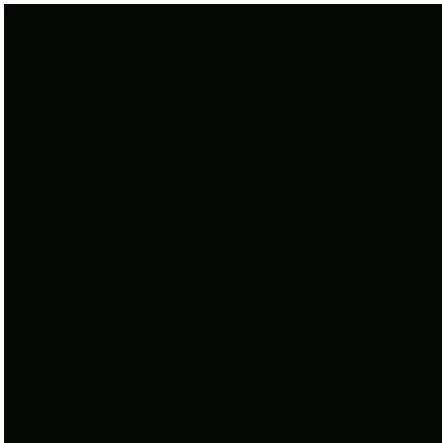

SG606120R
Радуга чёрный обрезной 60×60×0,9
Rainbow black rectified



SG618420R
Радуга серый обрезной 60×60×0,9
Rainbow grey rectified



SG608520R
Радуга коричневый обрезной 60×60×0,9
Rainbow brown rectified



SG618520R
Радуга зелёный обрезной 60×60×0,9
Rainbow green rectified



SG611920R
Радуга синий обрезной 60×60×0,9
Rainbow blue rectified





ОБЛАСТЬ ПРИМЕНЕНИЯ | PLACE OF APPLICATION

Общественные помещения с средним уровнем проходимости |
Medium traffic public spaces

Частный интерьер | Residential

Экстерьер | Exterior



SG917600N
Гармония серый
30×30×0,8
Harmony grey



SG924200N
Гармония голубой
30×30×0,8
Harmony light blue



SG924400N
Гармония синий
30×30×0,8
Harmony blue



SG924600N
Гармония салатный
30×30×0,8
Harmony light green



SG924500N
Гармония жёлтый
30×30×0,8
Harmony yellow



SG924300N
Гармония бежевый
30×30×0,8
Harmony beige



SG917400N
Гармония белый
30×30×0,8
Harmony white



SG924800N
Гармония
ярко-красный
30×30×0,8
Harmony bright red



SG917500N
Гармония чёрный
30×30×0,8
Harmony black



		шт. \ pcs	м ²	кг \ kg	кор. \ box	м ²	кг \ kg
30×30	8	16	1,44	25,1	40	57,6	1034



ОБЛАСТЬ ПРИМЕНЕНИЯ | PLACE OF APPLICATION

-  **Общественные помещения с средним уровнем проходимости |**
Medium traffic public spaces
-  **Частный интерьер |** Residential
-  **Экстерьер |** Exterior

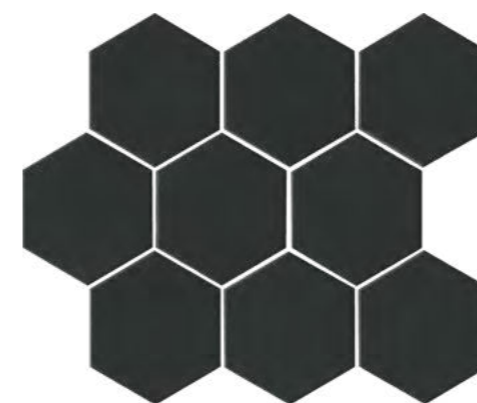
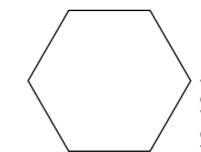

SG1008N*
Кальсада чёрный натуральный
полотно 37×31
из 9 частей 12×10,4×0,7
Porcelain gres Calsada black natural

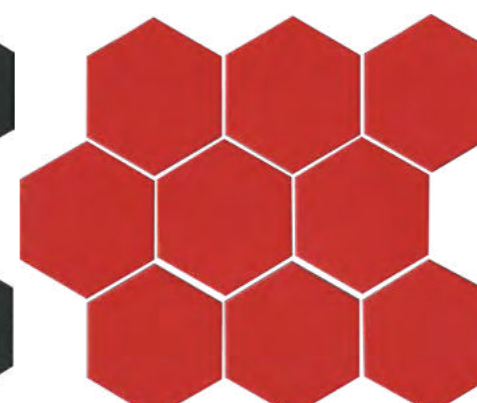

SG1009N*
Кальсада красный натуральный
полотно 37×31
из 9 частей 12×10,4×0,7
Porcelain gres Calsada red natural



SG1011N*
Кальсада белый натуральный
полотно 37×31
из 9 частей 12×10,4×0,7
Porcelain gres Calsada white natural

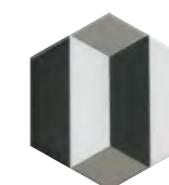

VT\A283\SG1010
Декор Кальсада 1,
12×10,4
Decor Calsada 1

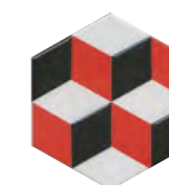

VT\A284\SG1010
Декор Кальсада 2,
12×10,4
Decor Calsada 2

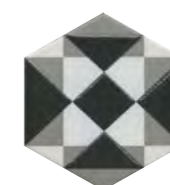

VT\A285\SG1010
Декор Кальсада 3,
12×10,4
Decor Calsada 3

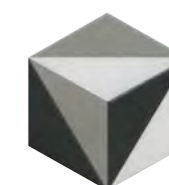

VT\A286\SG1010
Декор Кальсада 4,
12×10,4
Decor Calsada 4

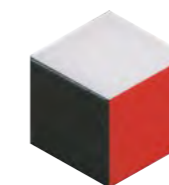

VT\A287\SG1010
Декор Кальсада 5,
12×10,4
Decor Calsada 5

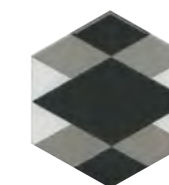

VT\A289\SG1010
Декор Кальсада 6,
12×10,4
Decor Calsada 6

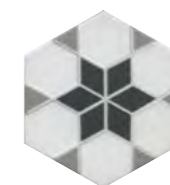

VT\A290\SG1010
Декор Кальсада 7,
12×10,4
Decor Calsada 7

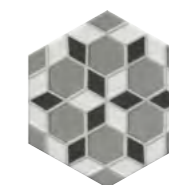

VT\A291\SG1010
Декор Кальсада 8,
12×10,4
Decor Calsada 8

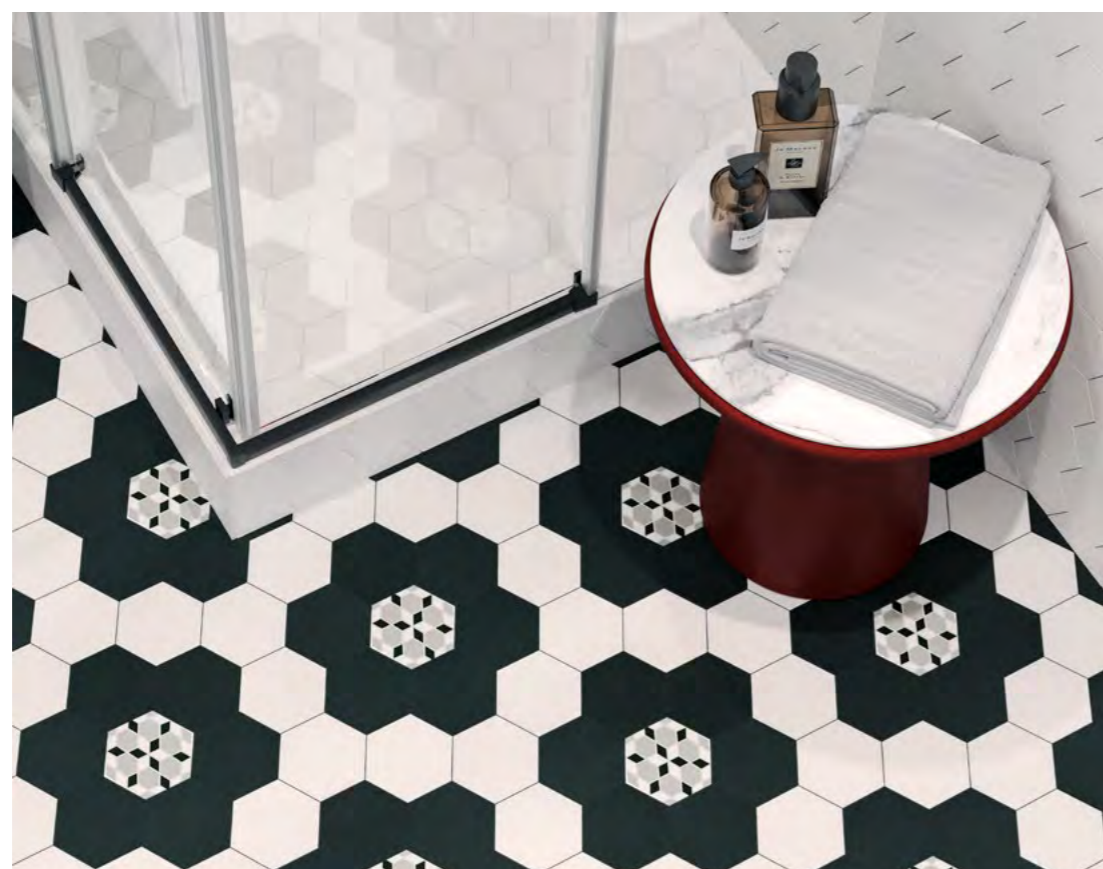

* Рекомендуется укладка со швом не менее 3 мм.
* Laying with a seam of at least 3 mm is recommended.

		шт. \ pcs	м ²	кг \ kg	кор. \ box	м ²	кг \ kg
10,4x12 шестиугольник hexagon		72	0,673	11,7		30	20,19



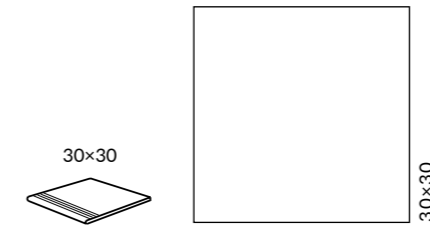

ОБЛАСТЬ ПРИМЕНЕНИЯ | PLACE OF APPLICATION

-  **Общественные помещения с средним уровнем проходимости |**
Medium traffic public spaces
-  **Частный интерьер |** Residential
-  **Лестницы |** Stairs
-  **Паркинги | Parkings /** **Гаражи |** Garages
-  **Экстерьер |** Exterior



SG901500N
Базис коричневый декор
матовый 30×30×0,8
Basis matt

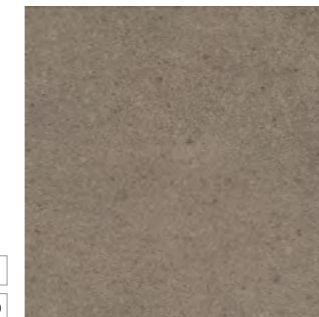

SG901100N
Базис коричневый
матовый 30×30×0,8
Basis matt



SG900800N
Базис серый декор
матовый 30×30×0,8
Basis matt



SG900700N
Базис серый матовый 30×30×0,8
Basis matt

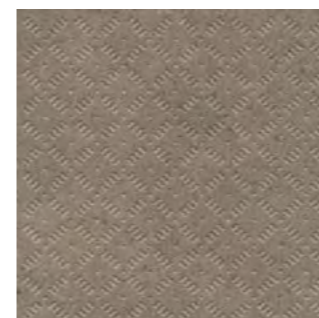

SG901700N
Базис коричневый
структурированный матовый
30×30×0,85
Basis matt



SG901600N
Базис коричневый
ступени матовый 30×30×0,8
Basis matt

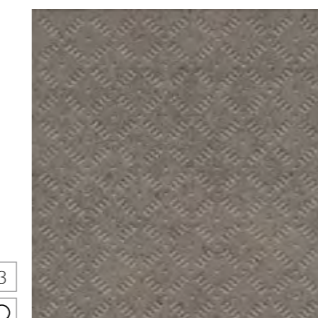

SG901000N
Базис серый структурированный
матовый 30×30×0,85
Basis matt



SG900900N
Базис серый
ступени матовый 30×30×0,8
Basis matt

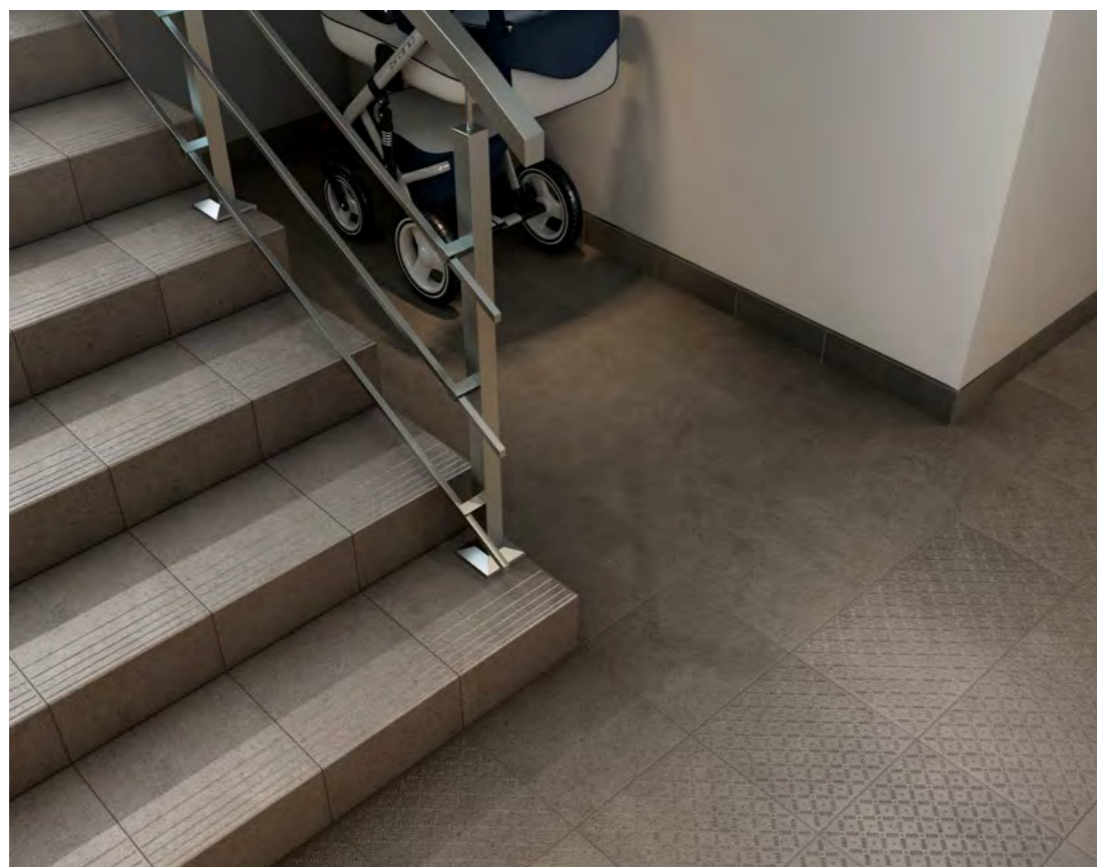



ОБЛАСТЬ ПРИМЕНЕНИЯ | PLACE OF APPLICATION

-  **Общественные помещения с высоким уровнем проходимости** | Heavy traffic public spaces
-  **Частный интерьер** | Residential
-  **Лестницы** | Stairs
-  **Паркинги** | Parkings / **Гаражи** | Garages
-  **Экстерьер** | Exterior



SP991100N
Перец 30x30x1,2
Pepper matt

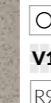

SP900900N
Перец матовый 30x30x0,8
Pepper matt



SP900700N
Имбирь матовый 30x30x0,8
Ginger matt



SP991200N
Перец противоскользящий 30x30x1,2
Pepper antiskid



SP902200N
ступень Перец матовый
30x30x0,8
step Pepper matt



SP902100N
ступень Имбирь матовый 30x30x0,8
step Ginger matt

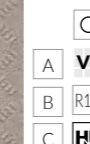
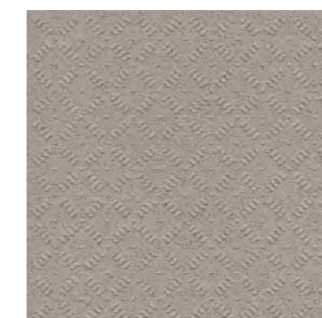

SP991300N
Перец структурированный 30x30x1,3
Pepper structured



СТУПЕНИ \ УНИВЕРСАЛЬНЫЕ ВСТАВКИ

STEPS \ UNIVERSAL INSERTS

СТУПЕНИ STEPS

Монте Тиберио Monte Tiberio	33×119,5 – 33×80	514, 515
Ирпиана Irpina	33×119,5	514
Сильвер Рут Silver Root	33×119,5	514
Гриджио Grigio	33×119,5	514
Альбино Альбино	33×119,5	514
Риальто Rialto	33×119,5 – 33×80	514
Сан Марко San Marco	33×80	515
Фондамента Fundamenta	33×119,5 – 33×33	516
Про Вуд Pro Wood	33×119,5 – 33×33	516
Сальветти Salvetti	33×119,5 – 33×33	517
Роверелла Roverella	33×119,5 – 33×33	518
Монтиони Montioni	33×119,5	518
Про Стоун Pro Stone	33×60 – 33×33	519
Про Цементо Pro Cemento	33×60	519
Про Матрикс Pro Matrix	33×60 – 33×33	521
Альберони Alberoni	33×60	521
Терраццо Terrazzo	33×60 – 33×33	521
Онда Onda	33×60	521
Рикарди Ricardi	33×60	521
Про Догана Pro Dogana	33×80	522
Джеминьяно Gimignano	30×60	522
Про Лаймстоун Pro Limestone	33×60	522
Мирабо Mirabeau	30×60	522
Королевская дорога Rajpath	30×60	522
Про Дабл Pro Double	30×60	522
Чеппо ди Гре Ceppo di Gre	33×60	523
Пантеон Pantheon	42,2×34 – 34×34	525
Терраса Terrace	42,2×34 – 30×30	526
Фаральони Faraglioni	42,2×34 – 34×34	526
Монсанту Monsanto	42,2×33	526
Аллея Alley	30×30	527
Бореале Boreale	30×30	527

УНИВЕРСАЛЬНЫЕ ВСТАВКИ UNIVERSAL INSERTS

15×15	528
14,5×14,5	528
9,8×9,8	528
9,6×9,6	528
9,5×9,5	530
8,0×8,0	530
7,7×7,7	530
7,2×7,2	530
7,0×7,0	530
4,9×4,9	530
4,7×4,7	530
3,5×3,5	530

Технология изготовления ступеней представлена на стр. 538.
Step manufacturing technology is on the page 538.





SG540720R\GCF
Ступень клеёная Монте Тиберио Серый светлый матовый 119,5×33×0,9
Glued step Monte Tiberio Light grey matt



SG540722R\GCF
Ступень клеёная Монте Тиберио Серый светлый лапатированный 119,5×33×0,9
Glued step Monte Tiberio Light grey lappato

R10 A B



DL503000R\GCF
ступень клеёная Ирпина бежевый обрезной 33×119,5
glued step Irpina beige rectified



DL502900R\GCF
ступень клеёная Сильвер Рут серый обрезной 33×119,5
glued step Silver Root grey rectified



DL502800R\GCF
ступень клеёная Гриджио серый обрезной 33×119,5
glued step Grigio grey rectified



DL503100R\GCF
ступень клеёная Альбино серый обрезной 33×119,5
glued step Albino grey rectified

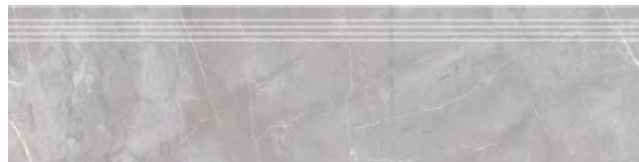

SG560700R\GR
ступень Риальто серый обрезной натуральный 30×119,5×1,1
step Rialto grey rectified natural

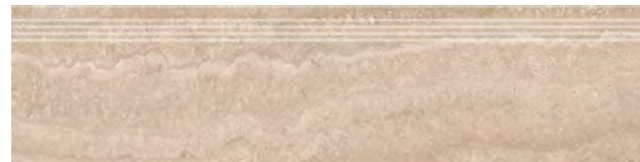

SG560400R\GR
ступень Риальто песочный обрезной натуральный 30×119,5×1,1
step Rialto sand rectified natural



SG850390R\GCF
Ступень клеёная Риальто серый светлый матовый 33×80×0,9
Glued step Rialto light grey matt

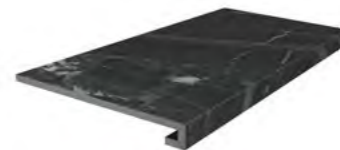

SG850790R\GCF
Ступень клеёная Риальто чёрный матовый 33×80×0,9
Glued step Rialto black matt



SG850890R\GCF
Ступень клеёная Риальто серый тёмный матовый 33×80×0,9
Glued step Rialto dark grey matt



SG850490R\GCF
Ступень клеёная Риальто дымчатый матовый 33×80×0,9
Glued step Rialto smoky matt



SG850092R\GCF
Ступень клеёная Монте Тиберио бежевый светлый лапатированный 33×80×0,9
Glued step Monte Tiberio light beige lappato



SG850090R\GCF
Ступень клеёная Монте Тиберио бежевый светлый матовый 33×80×0,9
Glued step Monte Tiberio light beige matt



SG850192R\GCF
Ступень клеёная Монте Тиберио серый светлый лапатированный 33×80×0,9
Glued step Monte Tiberio light grey lappato



SG850190R\GCF
Ступень клеёная Монте Тиберио серый светлый матовый 33×80×0,9
Glued step Monte Tiberio light grey matt



SG849992R\GCF
Ступень клеёная Монте Тиберио белый лапатированный 33×80×0,9
Glued step Monte Tiberio white lappato



SG849990R\GCF
Ступень клеёная Монте Тиберио белый матовый 33×80×0,9
Glued step Monte Tiberio white matt



SG850292R\GCF
Ступень клеёная Монте Тиберио серый лапатированный 33×80×0,9
Glued step Monte Tiberio grey lappato



SG850290R\GCF
Ступень клеёная Монте Тиберио серый матовый 33×80×0,9
Glued step Monte Tiberio grey matt



SG850990R\GCF
Ступень клеёная Сан-Марко серый светлый матовый 33×80×0,9
Glued step San Marco light grey matt



SG851090R\GCF
Ступень клеёная Сан-Марко серый матовый 33×80×0,9
Glued step San Marco grey matt



SG851190R\GCF
Ступень клеёная Сан-Марко бежевый матовый 33×80×0,9
Glued step San Marco beige matt

R10 A B



DL500700R\GCF
ступень клееная
Фондамента светлый 33×119,5
glued step Fondamenta light



DL507700R\GCA
ступень угловая клееная
Фондамента светлый 33×33
glued corner step Fondamenta light



DL501100R\GCF
ступень клееная
Фондамента пепельный 33×119,5
glued step Fondamenta ash-grey



DL501100R\GCA
ступень угловая клееная
Фондамента пепельный 33×33
glued corner step Fondamenta ash-grey



DL501000R\GCF
ступень клееная Фондамента
серый тёмный 33×119,5
glued step Fondamenta dark grey



DL501000R\GCA
ступень угловая клееная
Фондамента серый тёмный 33×33
glued corner step Fondamenta dark grey



DL500800R\GCF
ступень клееная
Фондамента серый светлый 33×119,5
glued step Fondamenta light grey



DL500800R\GCA
ступень угловая клееная
Фондамента серый светлый 33×33
glued corner step Fondamenta light grey



DL500900R\GCF
ступень клееная
Фондамента серый 33×119,5
glued step Fondamenta grey



DL500900R\GCA
ступень угловая клееная
Фондамента серый 33×33
glued corner step Fondamenta grey

R10 A



DL501500R\GCF
ступень клееная
Про Вуд беж тёмный 33×119,5
glued step Pro Wood
dark beige



DL501500R\GCD
ступень угловая клееная правая
Про Вуд беж тёмный 33×33
right glued corner step Pro Wood
dark beige



DL501500R\GCS
ступень угловая клееная левая
Про Вуд беж тёмный 33×33
left glued corner step Pro Wood
dark beige



DL501400R\GCF
ступень клееная
Про Вуд беж светлый 33×119,5
glued step Pro Wood
light beige



DL501400R\GCD
ступень угловая клееная правая
Про Вуд беж светлый 33×33
right glued corner step Pro Wood
light beige



DL501400R\GCS
ступень угловая клееная левая
Про Вуд беж светлый 33×33
left glued corner step Pro Wood
light beige



DL501700R\GCF
ступень клееная
Про Вуд коричневый 33×119,5
glued step Pro Wood brown



DL501700R\GCD
ступень угловая клееная правая
Про Вуд коричневый 33×33
right glued corner step Pro Wood brown



DL501700R\GCS
ступень угловая клееная левая
Про Вуд коричневый 33×33
left glued corner step Pro Wood brown

R10



SG506400R\GCF
ступень клееная
Сальветти беж тёмный 33×119,5
glued step Salvetti dark beige



SG506400R\GCD
ступень угловая клееная правая
Сальветти беж тёмный 33×33
right glued corner step Salvetti dark beige



SG506400R\GCS
ступень угловая клееная левая
Сальветти беж тёмный 33×33
left glued corner step Salvetti dark beige



SG506500R\GCF
ступень клееная
Сальветти капучино светлый 33×119,5
glued step Salvetti cappuccino light



SG506500R\GCD
ступень угловая клееная правая
Сальветти капучино светлый 33×33
right glued corner step Salvetti cappuccino
light



SG506500R\GCS
ступень угловая клееная левая
Сальветти капучино светлый 33×33
left glued corner step Salvetti cappuccino
light



SG506600R\GCF
ступень клееная
Сальветти капучино 33×119,5
glued step Salvetti cappuccino



SG506600R\GCD
ступень угловая клееная правая
Сальветти капучино 33×33
right glued corner step Salvetti cappuccino



SG506600R\GCS
ступень угловая клееная левая
Сальветти капучино 33×33
left glued corner step Salvetti cappuccino



SG507300R\GCF
ступень клееная
Сальветти венге 33×119,5
glued step Salvetti wenge



SG507300R\GCD
ступень угловая клееная правая
Сальветти венге 33×33
right glued corner step Salvetti wenge



SG507300R\GCS
ступень угловая клееная левая
Сальветти венге 33×33
left glued corner step Salvetti wenge



SG507400R\GCF
ступень клееная
Сальветти вишня 33×119,5
glued step Salvetti cherry



SG507400R\GCD
ступень угловая клееная правая
Сальветти вишня 33×33
right glued corner step Salvetti cherry



SG507400R\GCS
ступень угловая клееная левая
Сальветти вишня 33×33
left glued corner step Salvetti cherry



SG506800R\GCF
ступень клееная
Сальветти коричневый 33×119,5
glued step Salvetti brown



SG506800R\GCD
ступень угловая клееная правая
Сальветти коричневый 33×33
right glued corner step Salvetti brown



SG506800R\GCS
ступень угловая клееная левая
Сальветти коричневый 33×33
left glued corner step Salvetti brown

СТУПЕНИ | STEPS

РОВЕРЕЛЛА | ROVERELLA | 33×119,5 – 33×33

R10 A



DL501200R\GCF
ступень клееная
Роверелла пепельный 33×119,5
glued step Roverella ash-grey



DL501200R\GCA
ступень клееная угловая
Роверелла пепельный 33×33
glued corner step Roverella ash-grey



DL501300R\GCF
ступень клееная
Роверелла серый тёмный 33×119,5
glued step Roverella dark grey



DL501300R\GCA
ступень клееная угловая
Роверелла серый тёмный 33×33
glued corner step Roverella dark grey



DL500400R\GCF
ступень клееная
Роверелла бежевый 33×119,5
glued step Roverella beige



DL500400R\GCA
ступень клееная угловая
Роверелла бежевый 33×33
glued corner step Roverella beige



DL500600R\GCF
ступень клееная
Роверелла беж светлый 33×119,5
glued step Roverella light beige



DL500600R\GCA
ступень клееная угловая
Роверелла беж светлый 33×33
glued corner step Roverella light beige



DL500500R\GCF
ступень клееная
Роверелла серый 33×119,5
glued step Roverella grey



DL500500R\GCS
ступень угловая клееная левая
Роверелла серый 33×33
left glued corner step Roverella grey



DL500500R\GCD
ступень угловая клееная правая
Роверелла серый 33×33
right glued corner step Roverella grey

МОНТИОНИ | MONTIONI | 33×119,5

R9



SG567920R\GCF
Ступень клеёная Монтиони
миндальный матовый 33×119,5
Glued step Montioni almond matt



SG569020R\GCF
Ступень клеёная Монтиони бежевый
светлый матовый 33×119,5
Glued step Montioni light beige matt



SG518320R\GCF
Ступень клеёная Монтиони бежевый
матовый 33×119,5
Glued step Montioni beige matt



SG518520R\GCF
Ступень клеёная Монтиони
коричневый матовый 33×119,5
Glued step Montioni



SG518720R\GCF
Ступень клеёная Монтиони
серый матовый 33×119,5
Glued step Montioni grey matt



SG518820R\GCF
Ступень клеёная Монтиони
белый матовый 33×119,5
Glued step Montioni white matt



SG518420R\GCF
Ступень клеёная Монтиони
бежевый тёмный матовый 33×119,5
Glued step Montioni dark beige matt



SG519020R\GCF
Ступень клеёная Монтиони
коричневый светлый матовый 33×119,5
Glued step Montioni light brown matt

ПРО СТОУН | PRO STONE | 33×60 – 33×33

R10 A B C



DD600200R\GCF
ступень клееная
Про Стоун коричневый 33×60
glued step Pro Stone brown



DD600200R\GCA
ступень угловая клееная
Про Стоун коричневый 33×33
glued corner step Pro Stone brown



DD600700R\GCF
ступень клееная
Про Стоун чёрный 33×60
glued step Pro Stone black



DD600700R\GCA
ступень угловая клееная
Про Стоун чёрный 33×33
glued corner step Pro Stone black



DD600300R\GCF
ступень клееная
Про Стоун серый светлый 33×60
glued step Pro Stone light grey



DD600300R\GCA
ступень угловая клееная
Про Стоун серый светлый 33×33
glued corner step Pro Stone light grey



DD600600R\GCF
ступень клееная
Про Стоун антрацит 33×60
glued step Pro Stone anthracite



DD600600R\GCA
ступень угловая клееная
Про Стоун антрацит 33×33
glued corner step Pro Stone anthracite



DD600500R\GCF
ступень клееная
Про Стоун серый тёмный 33×60
glued step Pro Stone dark grey



DD600500R\GCA
ступень угловая клееная
Про Стоун серый тёмный 33×33
glued corner step Pro Stone dark grey



DD600000R\GCF
ступень клееная
Про Стоун светлый беж 33×60
glued step Pro Stone light beige



DD600000R\GCA
ступень угловая клееная
Про Стоун светлый беж 33×33
glued corner step Pro Stone light beige



DD600400R\GCF
ступень клееная
Про Стоун серый 33×60
glued step Pro Stone grey



DD600400R\GCA
ступень угловая клееная
Про Стоун серый 33×33
glued corner step Pro Stone grey



DD600100R\GCF
ступень клееная
Про Стоун бежевый 33×60
glued step Pro Stone beige



DD600100R\GCA
ступень угловая клееная
Про Стоун бежевый 33×33
glued corner step Pro Stone beige

ПРО ЧЕМЕНТО | PRO CEMENTO | 33×60

R10 A B



DD641520R\GCF
Ступень клеёная Про Цементо
серый светлый матовый 33×60
Glued step Pro Cemento
light grey matt



DD641620R\GCF
Ступень клеёная Про Цементо
серый матовый 33×60
Glued step Pro Cemento
grey matt



DD641720R\GCF
Ступень клеёная Про Цементо
бежевый матовый 33×60
Glued step Pro Cemento
beige matt



DD642020R\GCF
Ступень клеёная Про Цементо
синий тёмный матовый 33×60
Glued step Pro Cemento dark blue matt

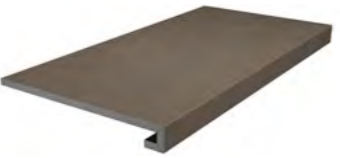

DD641820R\GCF
Ступень клеёная Про Цементо
коричневый тёмный матовый 33×60
Glued step Pro Cemento dark brown matt















DD641920R\GCF
Ступень клеёная Про Цементо
антрацит матовый 33×60
Glued step Pro Cemento anthracite matt



DD642120R\GCF
Ступень клеёная Про Цементо
зелёный матовый 33×60
Glued step Pro Cemento green matt rectified

ПРО МАТРИКС | PRO MATRIX | 33×60 - 33×33

R10 A

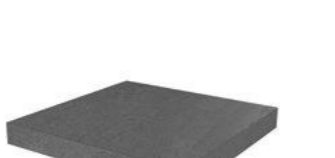
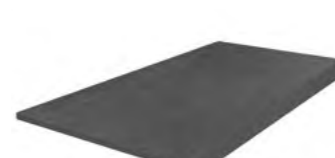
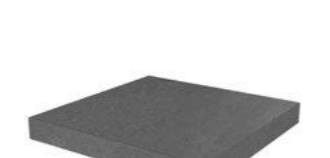









 DD601820R\GCF ступень клееная Про Матрикс светлый бежевый 33×60 glued step Pro Matrix light beige	 DD601820R\GCA ступень угловая клееная Про Матрикс светлый бежевый 33×33 glued corner step Pro Matrix light beige	 DD601920R\GCF ступень клееная Про Матрикс бежевый 33×60 glued step Pro Matrix beige	 DD601920R\GCA ступень угловая клееная Про Матрикс бежевый 33×33 glued corner step Pro Matrix beige
 DD602620R\GCF ступень клееная Про Матрикс белый 33×60 glued step Pro Matrix white	 DD602620R\GCA ступень угловая клееная Про Матрикс белый 33×33 glued corner step Pro Matrix white	 DD602020R\GCF ступень клееная Про Матрикс светлый 33×60 glued step Pro Matrix light	 DD602020R\GCA ступень угловая клееная Про Матрикс светлый 33×33 glued corner step Pro Matrix light
 DD602220R\GCF ступень клееная Про Матрикс серый 33×60 glued step Pro Matrix grey	 DD602220R\GCA ступень угловая клееная Про Матрикс серый 33×33 glued corner step Pro Matrix grey	 DD602320R\GCF ступень клееная Про Матрикс серый тёмный 33×60 glued step Pro Matrix dark grey	 DD602320R\GCA ступень угловая клееная Про Матрикс серый тёмный 33×33 glued corner step Pro Matrix dark grey
 DD602420R\GCF ступень клееная Про Матрикс антрацит 33×60 glued step Pro Matrix anthracite	 DD602420R\GCA ступень угловая клееная Про Матрикс антрацит 33×33 glued corner step Pro Matrix anthracite	 DD602520R\GCF ступень клееная Про Матрикс чёрный 33×60 glued step Pro Matrix black	 DD602520R\GCA ступень угловая клееная Про Матрикс чёрный 33×33 glued corner step Pro Matrix black

АЛЬБЕРОНИ | ALBERONI | 33×60

 SG643420R\GCF Ступень клеёная Альберони бежевый светлый матовый 33×60 Glued step Alberoni light beige matt	 SG643620R\GCF Ступень клеёная Альберони бежевый матовый 33×60 Glued step Alberoni beige matt
 SG643820R\GCF Ступень клеёная Альберони коричневый светлый матовый 33×60 Glued step Alberoni light brown matt	 SG644020R\GCF Ступень клеёная Альберони коричневый матовый 33×60 Glued step Alberoni brown matt

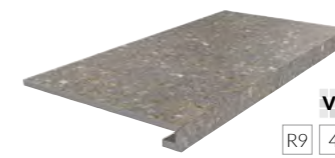
ТЕРРАЦЦО | TERRAZZO | 33×60 - 33×33

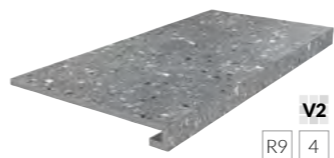
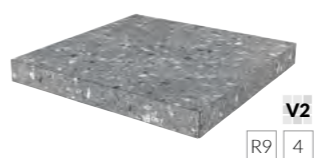
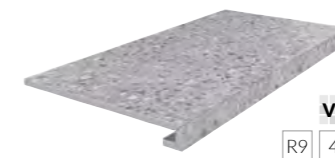
R9

 SG632000R\GCF ступень клееная Терраццо бежевый 33×60 glued step Terrazzo beige	 SG632000R\GCA ступень угловая клееная Терраццо бежевый 33×33 glued corner step Terrazzo beige	 SG631800R\GCF ступень клееная Терраццо беж светлый 33×60 glued step Terrazzo light beige	 SG631800R\GCA ступень угловая клееная Терраццо беж светлый 33×33 glued corner step Terrazzo light beige
 SG632400R\GCF ступень клееная Терраццо серый светлый 33×60 glued step Terrazzo light grey	 SG632400R\GCA ступень угловая клееная Терраццо серый светлый 33×33 glued corner step Terrazzo light grey	 SG632200R\GCF ступень клееная Терраццо коричневый 33×60 glued step Terrazzo brown	 SG632200R\GCA ступень угловая клееная Терраццо коричневый 33×33 glued corner step Terrazzo brown
 SG632800R\GCF ступень клееная Терраццо серый тёмный 33×60 glued step Terrazzo dark grey	 SG632800R\GCA ступень угловая клееная Терраццо серый тёмный 33×33 glued corner step Terrazzo dark grey	 SG632600R\GCF ступень клееная Терраццо серый 33×60 glued step Terrazzo grey	 SG632600R\GCA ступень угловая клееная Терраццо серый 33×33 glued corner step Terrazzo grey

ОНДА | ONDA | 33×60

R10 A

 SG648220R\GCF Ступень Онда серый светлый матовый обрезной 33×60 Step Onda light grey matt rectified	 SG648320R\GCF Ступень Онда серый матовый обрезной 33×60 Step Onda grey matt rectified
--	--

РИККАРДИ | RICCARDI | 33×60

R10 A

 SG653700R\GCF Риккарди ступень серый светлый матовый 33×60 Step Riccardi white matt rectified	 SG653800R\GCF Ступень клеёная Риккарди бежевый матовый 33×60 Glued step Riccardi beige matt rectified
---	---



DD841190R\GR
Ступень Про Догана серый светлый матовый обрезной 30×80
Step Pro Dogana light grey matt rectified



DD841290R\GR
Ступень Про Догана серый матовый обрезной 30×80
Step Pro Dogana grey matt rectified



DD841390R\GR
Ступень Про Догана серый тёмный матовый обрезной 30×80
Step Pro Dogana dark grey matt rectified



DD841490R\GR
Ступень Про Догана антрацит матовый обрезной 30×80
Step Pro Dogana anthracite matt rectified



DD841590R\GR
Ступень Про Догана бежевый светлый матовый обрезной 30×80
Step Pro Dogana light beige matt rectified

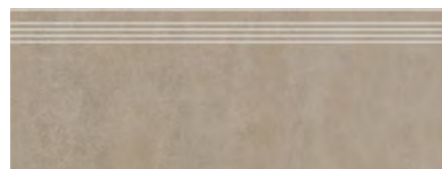

DD841690R\GR
Ступень Про Догана бежевый матовый обрезной 30×80
Step Pro Dogana beige matt rectified



DD841790R\GR
Ступень Про Догана бежевый тёмный матовый обрезной 30×80
Step Pro Dogana dark beige matt rectified



DD841890R\GR
Ступень Про Догана коричневый матовый обрезной 30×80
Step Pro Dogana brown matt rectified



DD253920R\GR
Ступень Джимињьяно серый светлый матовый обрезной 30×60
Step Gimignano light grey matt rectified



DD253420R\GR
Ступень Джимињьяно серый матовый обрезной 30×60
Step Gimignano grey matt rectified



DD254120R\GR
Ступень Джимињьяно бежевый матовый обрезной 30×60
Step Gimignano beige matt rectified



DD254220R\GR
Ступень Джимињьяно коричневый матовый обрезной 30×60
Step Gimignano brown matt rectified

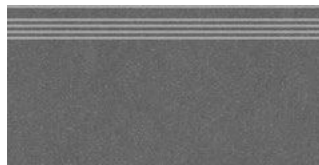

DD254320R\GR
Ступень Джимињьяно антрацит матовый обрезной 30×60
Step Gimignano anthracite matt rectified

R10 A B

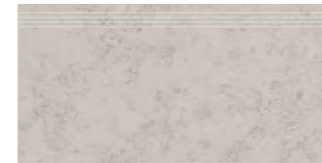

DD205300R\GR
Ступень Про Лаймстоун серый светлый матовый обрезной 60×30
Step Pro Limestone light grey matt rectified

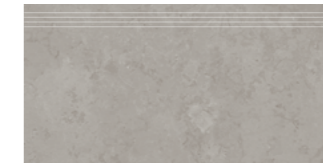

DD205200R\GR
Ступень Про Лаймстоун серый матовый обрезной 60×30
Step Pro Limestone grey matt rectified



DD205100R\GR
Ступень Про Лаймстоун серый тёмный матовый обрезной 60×30
Step Pro Limestone dark grey matt rectified



DD253420R\GR
ступень Мирабо серый светлый обрезной 30×60
step Mirabeau light grey rectified



DD253520R\GR
ступень Мирабо бежевый обрезной 30×60
step Mirabeau beige rectified



DD253620R\GR
ступень Мирабо серый обрезной 30×60
step Mirabeau grey rectified



DD253720R\GR
ступень Мирабо серый тёмный обрезной 30×60
step Mirabeau dark grey rectified

R10



SG614600R\GR
ступень Королевская дорога серый тёмный обрезной 30×60
step Rajpath dark grey rectified



SG614900R\GR
ступень Королевская дорога коричневый обрезной 30×60
step Rajpath brown rectified

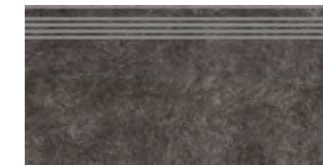

SG615000R\GR
ступень Королевская дорога чёрный обрезной 30×60
step Rajpath black rectified

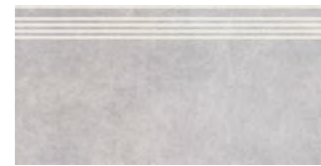

SG614800R\GR
ступень Королевская дорога серый светлый обрезной 30×60
step Rajpath light grey rectified

R10



SG614400R\GR
ступень Королевская дорога коричневый светлый обрезной 30×60
step Rajpath light brown rectified



SG614200R\GR
ступень Королевская дорога бежевый обрезной 30×60
step Rajpath beige rectified

R10 A



DD201320R\GR
ступень Про Дабл коричневый обрезной 30×60
step Pro Double brown rectified



DD201420R\GR
ступень Про Дабл бежевый обрезной 30×60
step Pro Double beige rectified



DD201520R\GR
ступень Про Дабл светлый беж обрезной 30×60
step Pro Double light beige rectified



DD201220R\GR
ступень Про Дабл светлый обрезной 30×60
step Pro Double light rectified

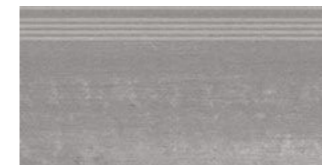

DD201120R\GR
ступень Про Дабл серый обрезной 30×60
step Pro Double grey rectified



DD201020R\GR
ступень Про Дабл серый тёмный обрезной 30×60
step Pro Double dark grey rectified



DD200920R\GR
ступень Про Дабл антрацит обрезной 30×60
step Pro Double anthracite rectified

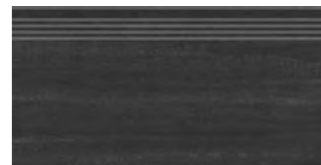

DD200820R\GR
ступень Про Дабл чёрный обрезной 30×60
step Pro Double black rectified

ЧЕППО ДИ ГРЕ | CERPO DI GRE | 30×60



DD605820R\GCF
Ступень Чеппо ди Гре серый
светлый матовый обрезной 30×60
Step Ceppo di Gre light grey matt rectified



DD605920R\GCF
Ступень Чеппо ди Гре бежевый
светлый матовый обрезной 30×60
Step Ceppo di Gre light beige matt rectified

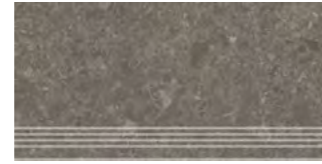

DD606320R\GCF
Ступень Чеппо ди Гре
коричневый матовый обрезной 30×60
Step Ceppo di Gre brown matt rectified



DD606020R\GCF
Ступень Чеппо ди Гре серый
матовый обрезной 30×60
Step Ceppo di Gre grey matt rectified

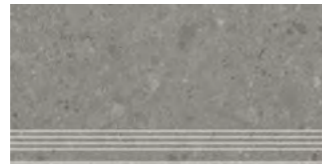

DD606120R\GCF
Ступень Чеппо ди Гре серый
тёмный матовый обрезной 30×60
Step Ceppo di Gre dark grey matt rectified



DD606220R\GCF
Ступень Чеппо ди Гре
антрацит матовый обрезной 30×60
Step Ceppo di Gre anthracite matt rectified

ГВАРДИ | GUARDI | 30×60

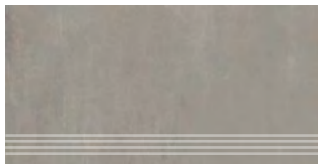

SG640120R\GR
Ступень Гварди серый
светлый матовый обрезной 30×60
Step Guardi light grey matt rectified



SG640220R\GR
Ступень Гварди синий
матовый обрезной 30×60
Step Guardi blue matt rectified



SG640520R\GR
Ступень Гварди антрацит
матовый обрезной 30×60
Step Guardi anthracite matt rectified



ПАНТЕОН | PANTHEON | 40,2×34 - 34×34



SG157200R\GR
ступень фронтальная
Пантеон бежевый 40,2×34
frontal step Pantheon beige



SG157200R\GR\AND
ступень угловая правая
Пантеон бежевый 34×34
right corner step Pantheon beige



SG157200R\GR\ANS
ступень угловая левая
Пантеон бежевый 34×34
left corner step Pantheon beige

ТЕРРАСА | TERRACE | 40,2×34 - 30×30

R1 A B C



SG158500N\GR
ступень фронтальная
Терраса коричневый
противоскользящий 40,2×30
frontal step Terrace brown antiskid



SG158500N\GR\ANS
Ступень угловая Терраса коричневый
противоскользящий левая 30×30
left step Terrace brown antiskid



SG158700N\GR
ступень фронтальная
Терраса серый
противоскользящий 40,2×30
frontal step Terrace grey antiskid



SG158700N\GR\ANS
Ступень угловая Терраса серый
противоскользящий левая 30×30
left step Terrace grey antiskid

SG158700N\GR\AND
Ступень угловая Терраса серый
противоскользящий правая 30×30
right step Terrace grey antiskid

SG158500N\GR\AND
Ступень угловая Терраса коричневый
противоскользящий правая 30×30
right step Terrace brown antiskid

ФАРАЛЬОНИ | FARAGLIONI | 40,2×34 - 34×34

R9



SG158300R\GR
ступень фронтальная
Фаральони песочный 40,2×34
frontal step Faraglioni sand



SG158300R\GR\AN
ступень угловая
Фаральони песочный 34×34
corner step Faraglioni sand



SG158100R\GR
ступень фронтальная
Фаральони бежевый 40,2×34
frontal step Faraglioni beige



SG158100R\GR\AN
ступень угловая
Фаральони бежевый 34×34
corner step Faraglioni beige



SG158200R\GR
ступень фронтальная
Фаральони коричневый 40,2×34
frontal step Faraglioni brown



SG158200R\GR\AN
ступень угловая
Фаральони коричневый 34×34
corner step Faraglioni brown

МОНСАНТУ | MONSANTO | 40,2×33

R9 A



SG168700N\GR
Ступень Монсанту бежевый
светлый матовый 40,2×33
Step Monsanto light beige matt



SG168600N\GR
Ступень Монсанту серый
светлый матовый 40,2×33
Step Monsanto light grey matt

АЛЛЕЯ | ALLEY | 30×30

R10 A



SG906800N\GR
ступень фронтальная
Аллея кирпичный 30×30
frontal step Alley brick-red



SG906800N\GR\AN
ступень угловая
Аллея кирпичный 30×30
corner step Alley brick-red



SG906700N\GR
ступень фронтальная Аллея
бежевый 30×30
frontal step Alley beige



SG906700N\GR\AN
ступень угловая Аллея
бежевый 30×30
corner step Alley beige



SG906500N\GR
ступень угловая
Аллея светлый 30×30
frontal step Alley light



SG906500N\GR\AN
ступень угловая
Аллея светлый 30×30
corner step Alley light

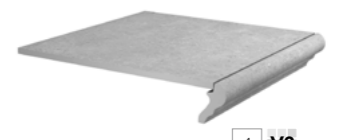

SG911800N\GR
ступень фронтальная Аллея серый
светлый 30×30
frontal step Alley light grey



SG911800N\GR\AN
ступень угловая
Аллея серый светлый 30×30
corner step Alley light grey

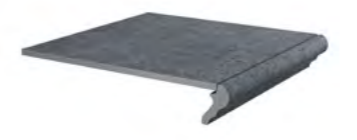

SG912000N\GR
ступень фронтальная
Аллея серый тёмный 30×30
frontal step Alley dark grey



SG912000N\GR\AN
ступень угловая
Аллея серый тёмный 30×30
corner step Alley dark grey

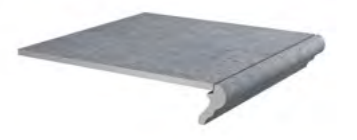

SG911900N\GR
ступень фронтальная
Аллея серый 30×30
frontal step Alley grey



SG911900N\GR\AN
ступень угловая
Аллея серый 30×30
corner step Alley grey

БОРЕАЛЕ | BOREALE | 30×30

R11 A B C



SG935000N\GR
ступень фронтальная Бореале серый
тёмный 30×30
frontal step Boreale dark grey



SG935000N\GR\AN
ступень угловая Бореале
серый тёмный 30×30
corner step Boreale dark grey



SG934900N\GR
ступень фронтальная Бореале
серый 30×30
frontal step Boreale grey



SG934900N\GR\AN
ступень угловая Бореале серый
30×30
corner step Boreale grey



SG934700N\GR
ступень фронтальная Бореале беж
светлый 30×30
frontal step Boreale light beige



SG934700N\GR\AN
ступень угловая Бореале
беж светлый 30×30
corner step Boreale light beige



SG934800N\GR
ступень фронтальная Бореале
бежевый 30×30
frontal step Boreale beige



SG934800N\GR\AN
ступень угловая Бореале бежевый
30×30
corner step Boreale beige



SG935200N\GR
ступень фронтальная Бореале
коричневый 30×30
frontal step Boreale brown



SG935200N\GR\AN
ступень угловая Бореале
коричневый 30×30
corner step Boreale brown



9,8×9,8



ID94T
Фрагонар
наборный
чёрный
9,9×9,9×1,1
Fragonard
compound black



ID93T
Фрагонар
наборный
белый
9,9×9,9×1,1
Fragonard
compound white



STG\A481\SG1550
Браш Вуд
бежевый
9,8×9,8×0,8
Brush Wood
beige



STG\C481\SG1550
Браш Вуд
коричневый
тёмный 9,8×9,8×0,8
Brush Wood dark
brown



STG\B481\SG1550
Браш Вуд
коричневый
9,8×9,8×0,8
Brush Wood
brown



STG\A482\SG1550
Браш Вуд
бежевый
9,8×9,8×0,8
Brush Wood
beige



STG\B482\SG1550
Браш Вуд
коричневый
9,8×9,8×0,8
Brush Wood
brown



STG\C482\SG1550
Браш Вуд
коричневый
тёмный 9,8×9,8×0,8
Brush Wood dark
brown



STG\A401\1266H
Амальфи
орнамент
коричневый
9,8×9,8×0,7
Amalfi pattern
brown



STG\A402\1266H
Амальфи
орнамент
коричневый
9,8×9,8×0,7
Amalfi pattern
brown



STG\A403\1266H
Амальфи
орнамент
коричневый
9,8×9,8×0,7
Amalfi pattern
brown



STG\A404\1266H
Амальфи
орнамент
коричневый
9,8×9,8×0,7
Amalfi pattern
brown



STG\A405\1266H
Амальфи
орнамент
коричневый
9,8×9,8×0,7
Amalfi pattern
brown



STG\A406\1266H
Амальфи
орнамент
коричневый
9,8×9,8×0,7
Amalfi pattern
brown



STG\A407\1266H
Амальфи
орнамент
коричневый
9,8×9,8×0,7
Amalfi pattern
brown



STG\A408\1266H
Амальфи
орнамент
коричневый
9,8×9,8×0,7
Amalfi pattern
brown



STG\A490\1146H
Капри майолика
9,8×9,8
Capri majolica



STG\A491\1146H
Капри майолика
9,8×9,8
Capri majolica



STG\A484\1146H
Капри майолика
9,8×9,8×0,7
Capri majolica



STG\A485\1146H
Капри майолика
9,8×9,8×0,7
Capri majolica



STG\A487\1146H
Капри майолика
9,8×9,8×0,7
Capri majolica



STG\A488\1146H
Капри майолика
9,8×9,8×0,7
Capri majolica



STG\A489\1146H
Капри майолика
9,8×9,8×0,7
Capri majolica



STG\A486\1146H
Капри майолика
9,8×9,8×0,7
Capri majolica

15×15



OS\A90\SG1609L
Джардини
лаппатированный
15×15×0,9
Giardini lappato



OS\B90\SG1609L
Джардини
лаппатированный
15×15×0,9
Giardini lappato



OS\C90\SG1609L
Джардини
лаппатированный
15×15×0,9
Giardini lappato

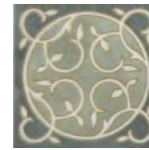

OS\D90\SG1609L
Джардини
лаппатированный
15×15×0,9
Giardini lappato



MLD\B64\SG1550L
Помильяно
бежевый
лаппатированный
14,5×14,5×0,8
Pomigliano beige
lappato

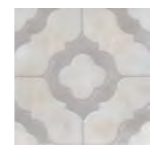

MLD\A64\SG1550L
Помильяно серый
лаппатированный
14,5×14,5×0,8
Pomigliano grey
lappato

9,6×9,6



AD\A330\SG453920
Резиденция
9,6×9,6×0,95
Residence



HGD\A240\SG1544L
Пантеон
лаппатированный
9,6×9,6×0,8
Pantheon lappato



AD\A429\SG457020
Сорбонна
9,6×9,6×0,95
Sorbonne



AD\A425\SG457020
Сорбонна
9,6×9,6×0,95
Sorbonne



DC\A36\SG606220RL
Эвора глянцевый 9,6×9,6
Evora gloss



HGD\A535\SG606220R
Про Лаймстоун натуральный
обрезной 9,6×9,6
Pro Limestone natural rectified

9,8×9,8



OS\A342\SG618420R
Вставка Тьеполо 9,6×9,6
Insert Tiepolo



OS\A344\SG618420R
Вставка Тьеполо 9,6×9,6
Insert Tiepolo



OS\A345\SG618420R
Вставка Тьеполо 9,6×9,6
Insert Tiepolo



OS\A346\SG618420R
Вставка Тьеполо 9,6×9,6
Insert Tiepolo



VT\A226\1146
Довиль 1
глянцевый
9,8×9,8×0,7
Deauville 1 gloss



VT\A229\1146
Довиль 2
глянцевый
9,8×9,8×0,7
Deauville 2 gloss



VT\A232\1146
Довиль 3
глянцевый
9,8×9,8×0,7
Deauville 3 gloss



VT\A236\1146
Довиль 4
глянцевый
9,8×9,8×0,7
Deauville 4 gloss



VT\B226\1146
Довиль 5
глянцевый
9,8×9,8×0,7
Deauville 5 gloss



VT\B229\1146
Довиль 6
глянцевый
9,8×9,8×0,7
Deauville 6 gloss



VT\B232\1146
Довиль 7
глянцевый
9,8×9,8×0,7
Deauville 7 gloss



VT\B236\1146
Довиль 8
глянцевый
9,8×9,8×0,7
Deauville 8 gloss



1328S
Агуста бежевый -
натуральный 9,8×9,8
Augusta beige natural



1329S
Агуста серый светлый
натуральный 9,8×9,8
Augusta light grey
natural



1330S
Агуста серый нату-
ральный 9,8×9,8
Augusta grey natural

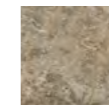

1324S
Брюссель бежевый
тёмный матовый
9,8×9,8×0,7
Brussels dark beige
matt



1325S
Брюссель бежевый
светлый матовый
9,8×9,8×0,7
Brussels light beige
matt



OS\A127\1327
Брюссель 1
матовый
9,8×9,8×0,7
Brussels 1 matt



OS\B127\1327
Брюссель 2
матовый
9,8×9,8×0,7
Brussels 2 matt



TOB004
Декор Каламита
серый светлый
матовый 9,8×9,8
Decor Calamita
light grey matt



1331S
Агуста серый тёмный
натуральный 9,8×9,8
Augusta dark grey
natural



1333S
Агуста чёрный
натуральный 9,8×9,8
Augusta black natural



1332S
Агуста белый нату-
ральный 9,8×9,8
Augusta white natural



STG\A432\1267H
Сансеверо
9,8×9,8×0,7
Sansevero



AD\A258\1272H
Лауриито
9,8×9,8×0,7
Laurito



HGD\A439\1146H
Стемма
9,8×9,8×0,7
Stemma



OS\A88\1146H
Стемма
9,8×9,8×0,7
Stemma



TOB005
Декор Каламита
серый матовый
9,8×9,8
Decor Calamita
grey matt



VT\A608\1335
Декор Агуста
синий матовый
9,8×9,8
Decor Augusta
blue matt

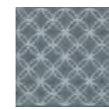

VT\A607\1335
Декор Агуста
синий матовый
9,8×9,8
Decor Augusta
blue matt

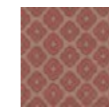

VT\B608\1335
Декор Агуста
розовый
матовый 9,8×9,8
Decor Augusta
pink matt

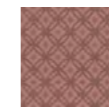



VT\B607\1335
Декор Агуста
розовый
матовый 9,8×9,8
Decor Augusta
pink matt



VT\C608\1337
Декор Агуста
оранжевый
матовый 9,8×9,8
Decor Augusta
orange matt



VT\C607\1337
Декор Агуста
оранжевый
матовый 9,8×9,8
Decor Augusta
orange matt



9,5×9,5  



HGD\A170\SG1550L
Парнас лаппатированный 9,5×9,5×0,8
Parnassus lappato

HGD\B170\SG1550L
Парнас лаппатированный 9,5×9,5×0,8
Parnassus lappato

HGD\C170\SG1550L
Парнас лаппатированный 9,5×9,5×0,8
Parnassus lappato

8,0×8,0  



AD\A342\SG1596L
Орса лаппатированный
8×8×0,8
Orsay lappato



VT\A47\SG1544L
Лирия 8×8×0,8
Liria





AZ\A013\SG1712
Тuff бежевый светлый
натуральный 7,7×7,7
Tuff light beige natural





OS\A307\SG1609N
Вставка Кантата
матовый 7,7×7,7
Insert Cantata matt



OS\A310\SG1609N
Вставка Каприччо
матовый 7,7×7,7
Insert Capriccio matt

7,7×7,7  

7,2×7,2  



AD\A242\SG9179
Вилла
Флоридиана
7,2×7,2×0,8
Villa Floridiana

HGD\A24\SG1550
Фаральони
7,2×7,2×0,8
Faraglioni



OS\A158\SG1687
Монсанту
бежевый светлый
7,2×7,2
Monsanto
light beige

OS\B158\SG1686
Монсанту
серый светлый
7,2×7,2
Monsanto
light grey

OS\A283\SG606220RL
Вставка Серенада 1
лаппатированный
обрезной 7,2×7,2
Insert Serenata 1 lappato
rectified

OS\A285\SG606220RL
Вставка Серенада 2
лаппатированный
обрезной 7,2×7,2
Insert Serenata 2 lappato
rectified

OS\A312\SG606220RL
Вставка Серенада 3
лаппатированный
обрезной 7,2×7,2
Insert Serenata 3 lappato
rectified

7,0×7,0  



AD\B400\SG929720
Версаль 7×7×1,1
Versailles



AD\A400\SG929620
Версаль 7×7×1,1
Versailles

4,9×4,9  



AD\A436\SG9312
Пьерфон 4,9×4,9×0,8
Pierrefonds



DC\A33\SG9174
Алмаш синий 4,9×4,9
Almas blue



DC\B33\SG9174
Алмаш жёлтый 4,9×4,9
Almas yellow

4,7×4,7  



AD\A568\SG1595
Висконти 4,7×4,7×0,8
Visconti



AD\A580\SG1596
Бреpa 4,7×4,7×0,8
Brera



ТЕХНИЧЕСКАЯ ИНФОРМАЦИЯ

TECHNICAL INFORMATION

Производство Manufacturing.....	534
Continua+	536
Технологии производства ступеней Technologies of steps production.....	538
Сертификация Certifications	540
Символы, использованные в каталоге Symbols used in the catalogue.....	544
Вариативность цвета и рисунка Variation of colour and pattern	544
Вниманию потребителей Consumer information	544
Сопротивление скольжению Slip resistance.....	545
Пояснения к таблицам технических характеристик Notes to the specification table.....	546
Технические характеристики Technical features.....	549
Упаковка Packaging	550
Упаковка декоративных элементов Packaging of decorative elements.....	552
Укладка керамических материалов Laying of ceramic materials.....	556
Рекомендации по укладке керамического гранита Porcelain gres laying recommendations	557
Системы выравнивания плитки Tile levelling systems	558
Рекомендации по работе с МАКСИ-форматами Recommendations on working with maxi sizes	559
Схемы укладки керамических ступеней Patterns of the ceramic steps installation.....	560
Уход за керамическими покрытиями Care of ceramic coverings.....	561
Контакты Contacts	562



ПРОИЗВОДСТВО

MANUFACTURING

Производства KERAMA MARAZZI расположены в городе Орёл и посёлке Малино (Московская область). Заводы оснащены итальянским оборудованием последнего поколения и считаются одними из самых передовых в Европе. В 2020 году общий объем производства двух предприятий составил 40,8 миллионов м².

KERAMA MARAZZI production facilities are located in Orel and Malino (Moscow region). The plants are equipped with the latest generation of Italian equipment and are considered to be among the most advanced in Europe. In 2020, the total output of both plants amounted 40.8 million m².

Чтобы сделать предложение KERAMA MARAZZI максимально доступным, компания активно развивает фирменную розницу. К услугам покупателей — более 370 магазинов в России, странах СНГ, а также в Северной и Восточной Европе. Концепция фирменной торговли, розничных точек и центров оптовых продаж KERAMA MARAZZI ориентирована на обеспечение максимально комфортных условий для самых разных категорий покупателей и партнеров, в числе которых — архитекторы, дизайнеры, проектировщики, представители строительных и инвестиционных компаний.

To make KERAMA MARAZZI's offer as accessible as possible, the company is actively developing branded retail. More than 370 branded stores in Russia, the CIS, and Northern and Eastern Europe are available to customers. The concept of KERAMA MARAZZI mono-brand outlets and wholesale centres is focused on providing the most convenient conditions for a variety of customers and partners, including architects, designers, planners, construction and investment companies.



Производство в Орле
Factory in Orel

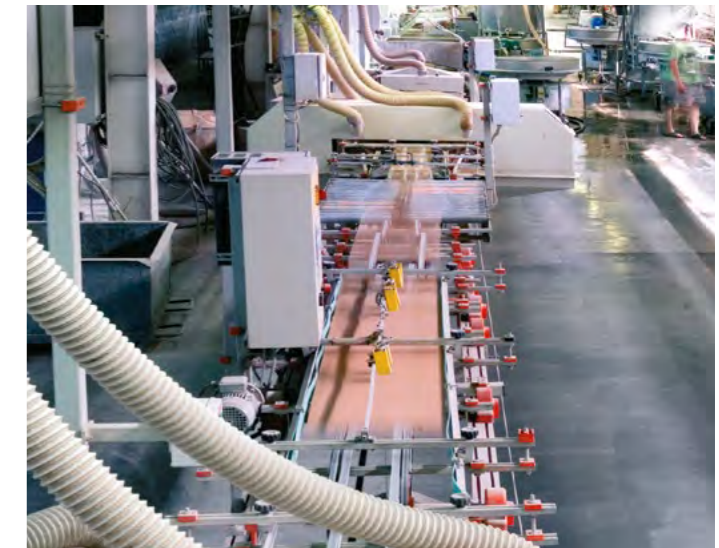

Производство в Малино
Factory in Malino





CONTINUA+

Итальянская производственная линия последнего поколения **Continua+** — это будущее, которое KERAMA MARAZZI уже сегодня сделала реальностью для керамической индустрии. На этой современной линии производится весь спектр форматов керамического гранита вплоть до самых крупных, а также широкий ассортимент профессиональной продукции с высокими эстетическими свойствами.

Возможности линии **Continua+**, с 2017 года используемой на производстве KERAMA MARAZZI, в 2019 году расширила новая линия. Инновационное оборудование позволяет:

- производить различные форматы керамического гранита, в том числе МАКСИ 120×240 и суперМАКСИ – 120×360 и 160×320 см, уникальные для российской керамической индустрии;
- варьировать толщину плит от 6 до 20 мм без необходимости замены штампа, посредством программной регулировки;
- использовать технологии цифрового сухого декорирования перед прессованием, с применением сырья различных цветов (для продукции DL). Это даёт возможность создавать профессиональную продукцию, эстетичную и при этом устойчивую к глубокому истиранию;
- применять цифровую печать, создавать дополнительную структуру и декорировать продукт при помощи специальной технологии Dry Fix.

The high-performance Italian manufacturing line **Continua+** line is a future that KERAMA MARAZZI has already made a reality for the ceramic industry. This state-of-the-art manufacturing line allows to produce porcelain gres at all diversity of sizes, up to the largest, as well as a wide range of professional products with high aesthetic properties.

The opportunities of The **Continua+** that has been used by KERAMA MARAZZI since 2017, in 2019 were expanded by a new line. The innovative equipment allows:

- to produce porcelain gres of various sizes, including 120×240, as well as SUPERMAXI size 120×320 and 160×320 cm, unique for the Russian ceramic industry;
- to vary the thickness of the slabs from 6 to 20 mm using software adjustment, without changing the dies;
- to use Digital Dry Decoration technology before pressing and apply a wide range of different colours (for DL products);
- to apply digital printing, create additional structure and decorate the product using the special Dry Fix technology.



ТЕХНОЛОГИИ ПРОИЗВОДСТВА СТУПЕНЕЙ

1. Штампованные ступени / 30×30, 30×60 см

Самый простой в изготовлении вид ступеней. Ступени имеют противоскользящие полосы, которые формируются на плитке в процессе прессования пресс-порошка, т.е. в момент изготовления керамического гранита. Никаких дополнительных технологических операций производство данного вида ступеней не подразумевает.

2. Ступени с пропилами и скруглением / 30×60, 30×119,5 см

Для производства ступеней с пропилами и скруглением используется базовая плитка керамического гранита. Если размер плитки больше установленного формата ступени, её обрезают до нужных размеров (например, ступень в серии «Монте Авелла»). На специальном оборудовании в каждой плитке делают четыре пропила с заглублением для создания противоскользящего эффекта. Далее производится фрезерование радиусной фаски на передней части ступени.

3. Ступени с фигурными торцевыми элементами / фронтальные 30×30, 30×60, 42×30, 42×34 см, угловые 30×30, 34×34 см

Для производства верхней части ступени (проступи) используется базовая плитка керамического гранита. Если размер плитки больше установленного формата ступени, её обрезают до нужных размеров (например, ступени в серии «Терраса»). Отдельно на производстве специальных изделий выпускаются фигурные торцевые элементы, на которые при помощи цифровой печати наносится графика, соответствующая графике базовой плитки. Готовые торцевые элементы обрезаются под размер ступени, а затем приклеиваются к ней специальным клеем.

Для угловых ступеней выпускаются два вида торцевых фигурных элементов — правый и левый. Они подрезаются под углом 45 градусов и приклеиваются к верхней части ступени.

4. Ступени клееные / фронтальные 33×60, 33×119,5 см, угловые — 33×33 см

Современный и универсальный вид ступеней, которые отлично подходят для использования как в общественных, так и в частных интерьерах. Особенность данного вида — возможность изготовления ступеней большой длины. Производство клееных ступеней требует точной геометрии базовой плитки и большого количества операций.

Для производства ступени используется базовая плитка керамического гранита, которая режется на составные элементы — верхнюю часть (проступь) и два вида торцевых элементов (вертикальный и горизонтальный). На фронтальных ступенях, изготавливаемых из лапатированного керамического гранита, дополнительно фрезеруются четыре противоскользящие полосы с заглублением.

Угловые ступени данного вида могут быть универсальными, правыми, левыми. Необходимость производства правых и левых угловых ступеней обусловлена наличием специфичной графики (направления рисунка) на базовой плитке. При изготовлении угловых ступеней верхняя часть (проступь) собирается из двух элементов (треугольников). При изготовлении угловых ступеней из лапатированного керамического гранита на треугольниках фрезеруются четыре противоскользящих пропила с заглублением, которые в собранном виде располагаются под углом 90 градусов друг к другу. Следующим этапом производства является снятие фасок на всех элементах ступени, на которые затем будет наноситься клей — на фронтальной части проступи и торцевых элементах. Последним этапом процесса производства является сборка и склейка ступени. Специальный клей, используемый для производства клееных ступеней, подкрашивается в цвет основы плитки (бисквита), что позволяет делать швы невидимыми.

5. Ступени утолщенные клееные тип L / 34×60, 34×119,5 см

В сериях керамического гранита с увеличенной толщиной представлены ступени с L-образным капиносом. Благодаря повышенной толщине керамического гранита (20 мм) ступени могут использоваться наряду с основным материалом в помещениях и зонах, рассчитанных на повышенные нагрузки.

TECHNOLOGIES OF STEPS PRODUCTION

1. Stamped steps / 30×30, 30×60 cm

The easiest form of steps to manufacture. Steps have non-skid strips, which are formed on the tile in the process of compressing the molding powder, i.e., at the time of porcelain gres production. No additional technological operations in the production of this kind of steps are needed.

2. Steps with saw cuts and rounding / 30×60, 30×119,5 cm

Basic porcelain gres tile is used for manufacturing steps with saw cuts and curvature. If the size of the tile is more than the set format of step, the latter is cut to the desired size (for example, steps in a series of "Monte Avella"). In each tile, four recessed cuts are made by the special equipment in order to create an anti-slip effect. Next process is milling the radius of the chamfer on the front side of the step.

3. Steps with shaped end wall / frontal

30×30, 30×60, 42×30, 42×34 cm, corner 30×30, 34×34 cm

For the production of the upper part of the step (tread), the basic porcelain gres tile is used. If the size of the tile is more than the set format of step, the latter is cut to the desired size (for example, steps in a series of "Terrace"). Shaped end wall elements are manufactured separately on the special elements production line; the digital print graphics, matching the graphics of the basic tiles, is drawn on them. Ready end wall elements are cut to the size of the step, and then are glued to it with the special adhesive.

For the corner steps two types of shaped end wall elements are available — right and left. They are cut at a 45-degree angle and glued to the top of the step.

4. Glued steps / frontal 33×60, 33×119,5 cm, corner - 33×33 cm

This type of steps is modern and versatile, and is perfectly suited for both public and private interiors. The peculiarity of this type is the possibility of manufacturing steps with large length. Production of glued steps requires accurate geometry of the base tile and a large number of operations.

For the step production, porcelain gres basic tiles are used, which are cut into its constituent elements — the top part (the tread) and two end wall elements (vertical and horizontal). On the front steps, made of lapped porcelain gres, additionally, four non-skid strips with depth are milled.

Corner steps of this type can be universal, right, left. The need for manufacturing of right and left corner steps is due to the presence of specific graphics (the direction of the drawing) on the basic tile. In the manufacturing process of corner steps, the top part (the tread) is assembled from two elements (triangles). In the manufacture of corner steps from lapped porcelain gres, anti-slip cutting with depth are milled on triangles, which, when assembled, are located at a 90-degree angle to each other.

The next stage of production is the chamfering on all the step elements, to which glue is applied later — on the front part of the tread and end wall elements.

The last stage of the production process is the assembly and gluing of steps. Special adhesive, used for the production of glued steps, is dyed in the color of the base of tile (biscuit) that ensures invisibility of joints.

5. Thickened glued steps type L / 34×60, 34×119,5 cm

Thickened porcelain gres series offer glued steps with L-shaped endwalls. Due to the increased thickness (20 mm), these steps can be used along with the main finishing material in areas where high loads are implied.

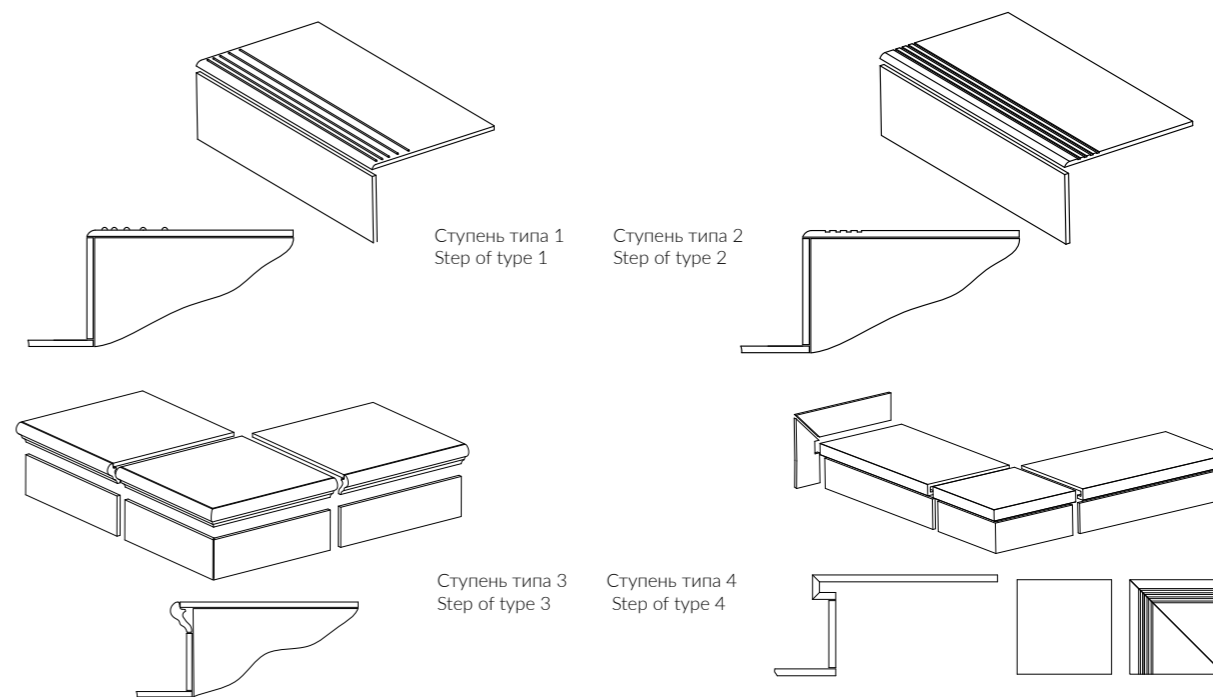

СЕРТИФИКАЦИЯ

Являясь одной из ведущих компаний в европейской керамической индустрии, KERAMA MARAZZI разделяет ценности устойчивого развития и стремится улучшить свой экологический след, ежегодно направляя на это значительные инвестиции. Экологическая декларация продукции подтверждает нашу приверженность сохранению окружающей среды в соответствии с самыми строгими международными стандартами.

В 2020 году KERAMA MARAZZI провела оценку жизненного цикла (Life Cycle Assessment, LCA) для керамогранитной напольной плитки, производимой по технологии Bla в Орле и Малино, а также настенной плитки, выпускаемой в Орле по стандарту EN 14411. Компания успешно прошла процесс аудита, по итогам которого получена Экологическая декларация продукции (Environmental Product Declaration, EPD). Она официально подтверждена независимым итальянским институтом CERTIQUALITY.

EPD является одним из важнейших документов для компаний, работающих на международном рынке строительства и отделки. Так, предоставление сертификатов LCA и EPD является обязательным для участия в государственных тендерах в странах Северной Европы.

Помимо прочих аспектов, экологическая декларация освещает улучшение корпоративных экологических показателей, таких как:

- сокращение количества отходов,
- сокращение количества потребляемого сырья,
- энергосбережение,
- уменьшение отрицательного воздействия на окружающую среду.

Экологическое воздействие продукта на протяжении всего жизненного цикла оценивается в соответствии с международными стандартами ISO 14040-44, EN 15804, EN 15978.

Декларация EPD и Климатическая декларация KERAMA MARAZZI зарегистрированы и опубликованы на официальном сайте EPD www.environdec.com



CERTIFICATIONS

KERAMA MARAZZI, a leading company in the European ceramic industry, recognises the value of sustainability and aims to improve its ecological footprint with significant investments every year. The Environmental Product Declaration certifies our commitment to environmental quality in accordance with the highest international standards.

In 2020, KERAMA MARAZZI performed a Life Cycle Assessment (LCA) of its porcelain gres floor tile manufactured using Bla technology in Orel and Malino, as well as its wall tile produced in Orel in conformity with the EN 14411 standard. The company successfully passed the audit, based on findings from which it obtained Environmental Product Declaration (EPD). It is officially confirmed by the independent Italian institute CERTIQUALITY.

EPD is a crucial document for companies operating in the international construction and finishing market. For example, a company is required to produce LCA and EPD certificates to be eligible to participate in state-run tenders in Northern European countries.

Apart from other aspects, Environmental Product Declaration covers the improvement of corporate environmental indicators, such as

- reduction of emissions,
- reduction of raw materials consumption,
- energy saving,
- mitigation of adverse environmental impacts.

The environmental effects of a product throughout its life cycle are assessed in conformity with the international standards ISO 14040-44, EN 15804, EN 15978.

The EPD and Climate Declaration of KERAMA MARAZZI are registered and published on the official website of EPD at www.environdec.com.

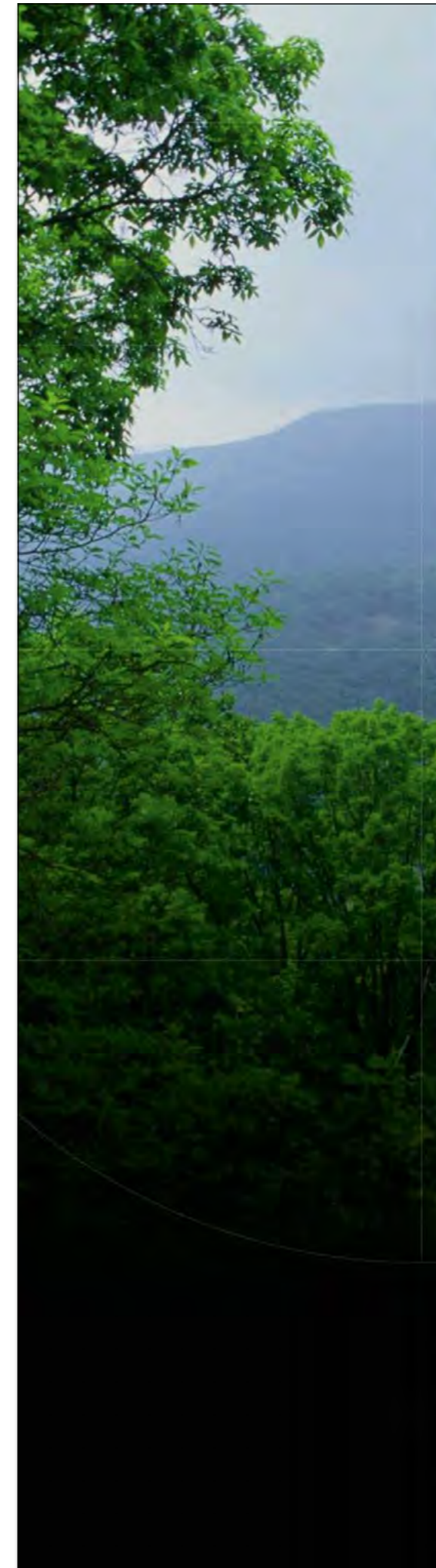

CERTIFICATE EPD REGISTRATION

This document is to confirm that

KERAMA MARAZZI LLC

has published an Environmental Product Declaration for

GLAZED AND UNGLAZED CERAMIC TILES OF MEDIUM SIZE

with registration number S-P-01479
in the International EPD® System.

The EPD has been developed in accordance with ISO 14025, the General Programme Instructions for the International EPD® System and the reference PCR 2012:01 and 2012:01-Sub-PCR-D. Verification was performed by Certiquality Srl.

This document is valid until 2025-10-19, or until the EPD is de-registered and no longer published at www.environdec.com.

Sebastian Welling
Secretariat of the International EPD® System
Stockholm, Sweden, 2020-12-03

СЕРТИФИКАЦИЯ

Сертификат соответствия — документ, подтверждающий качество выпускаемой продукции и соответствие заявляемым стандартам и требованиям Российской Федерации. Техническое свидетельство (ТС), выданное Министерством регионального развития Российской Федерации, подтверждает пригодность продукции KERAMA MARAZZI для облицовки наружных стен зданий и сооружений различного назначения, в том числе в конструкциях навесных фасадных систем для «видимого» способа крепления плит, на территории России.



CERTIFICATIONS

The Certificate of Conformity is the document which confirms the quality of the products manufactured and compliance with the standards applied for and the requirements of the Russian Federation. The Technical Approval (TA) issued by the Ministry of Regional Development of the Russian Federation confirms the suitability of KERAMA MARAZZI's products for cladding of outer walls of buildings and structures for various purposes, including the structures of curtain wall systems for the "visible" method of fastening of slabs, within the territory of Russia.

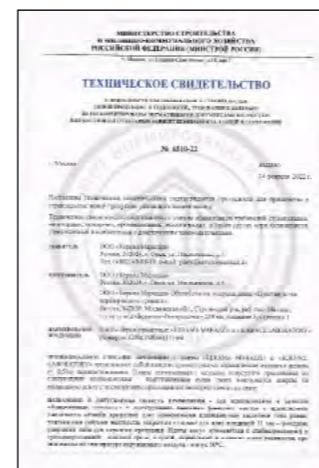

СИМВОЛЫ, ИСПОЛЬЗОВАННЫЕ В КАТАЛОГЕ



Упаковочные данные для коробок. Керамическая плитка упаковывается в коробки из гофрокартона. На коробке содержится информация о производственной смене, указан номер артикула, тон, сорт (для необрезного керамического гранита — калибр). Плитка первого сорта помещается в коробки белого цвета. Плитка второго и третьего сортов может быть упакована в коробки коричневого цвета.



Упаковочные данные для поддонов. Коробки с плиткой укладываются на поддоны размером 1200x800. Вес поддона зависит от формата размещаемой на нем плитки (см. таблицы). Вес поддона, на котором упакованы декоративные элементы, не должен превышать 800 кг. Каждый поддон увязывается по горизонтали и вертикали полипропиленовыми лентами и обтягивается сверху полиэтиленовой пленкой.

ВАРИАТИВНОСТЬ ЦВЕТА И РИСУНКА

Вариативность подразумевает неповторяющиеся цвет (оттенок) и рисунок на поверхности плитки в одной упаковке (например, коробке, поддоне или других средствах хранения и транспортировки товара) или партии. Уровень вариативности позволяет определить степень изменения цвета (оттенка) и рисунка керамической плитки или керамического гранита.

V1 — равномерное распределение цвета (оттенка) и рисунка

V2 — незначительная степень изменения цвета (оттенка) и рисунка

V3 — средняя степень изменения цвета (оттенка) и рисунка

V4 — высокая степень изменения цвета (оттенка) и рисунка

ВНИМАНИЮ ПОТРЕБИТЕЛЕЙ

Осторожно! Хрупкое. Керамическая плитка и керамический гранит являются прочными отделочными материалами, однако их необходимо предохранять от воздействия ударных нагрузок.

Керамическая плитка для пола и керамический гранит имеют разные калибры. Для облегчения процесса укладки (в т.ч. разных артикулов) рекомендуем использовать продукцию одного калибра.

Фактический размер обрезного керамического гранита отличается от номинального в меньшую сторону в пределах нормативных допусков. В каталоге приведен номинальный размер.

Отдельные партии керамической плитки и керамического гранита могут незначительно отличаться по цвету. Следует обращать внимание на обозначение тона, рекомендуем приобретать продукцию одного тона.

Для керамических материалов установлены допуски по кривизне лицевой поверхности. Небольшие положительные (выпуклость) или отрицательные (вогнутость) отклонения лицевой поверхности от плоскости, находящиеся в пределах установленных допусков, не являются браковочным признаком.

KERAMA MARAZZI

SYMBOLS USED IN THE CATALOGUE



Packing data for containers. Ceramic tiles are packed in corrugated cardboard containers. The container shall have a plate with the information about the production shift, article number, tile shade, grade (for non-rectified porcelain gres, calibre is also specified on the box). First grade tile shall be packed in white containers. Second and third grade tile can come in brown containers.



Packing data for the pallets. Containers with tiles shall be put on 1200x800 mm pallets. The pallet weight depends on the format of the tiles (see Tables). The weight of the pallet with decorative elements shall not exceed 800 kg. Each pallet shall be fixed by a polypropylene strip horizontally and vertically and wrapped with a polyethylene film.

VARIATION OF COLOUR AND PATTERN

Variations mean non repeated colour (shade) and pattern of the tiles from one package (for example, box, pallet or other means of storing and transportation of goods) or consignment. The level of variations allows to define the degree of colour (shade) and pattern change of ceramic tile and porcelain gres.

V1 — equal distribution of colour (shade) and pattern

V2 — non significant degree of colour (shade) and pattern change

V3 — medium degree of colour (shade) and pattern change

V4 — high degree of colour (shade) and pattern change

CONSUMER INFORMATION

Warning! Fragile. The ceramic tiles and porcelain gres are strong finishing materials but shall be protected against any shocks.

Ceramic floor tiles and porcelain gres can be of different sizes. It is strongly recommended to use the products of the same calibre to facilitate tile paving (including laying of tiles with different article numbers).

The actual size of the edged porcelain gres is smaller than the nominal size within the standard tolerance limits. The catalogue contains the nominal size.

Different lots of ceramic tiles and porcelain gres may have slightly different colour. Pay attention to the shade identification mark. It is strongly recommended to purchase the products of the same shade.

Tolerances for the curvature have been established for ceramic materials. Insignificant positive (convexity) and negative (concavity) deviations within the tolerance limits shall not be a basis for the rejection.

СОПРОТИВЛЕНИЕ СКОЛЬЖЕНИЮ

Основным требованием к безопасности является сопротивление скольжению, что особенно важно для керамического гранита, который используется в жилых, общественных и промышленных помещениях, а также для керамического гранита, использующегося в наружных зонах. Эта характеристика определяет способность поверхности препятствовать скольжению предмета, находящегося на ней. Наиболее широкое распространение для измерения сопротивления скольжения (коэффициента трения) получил немецкий метод стандарта DIN: результат испытания выражается в размере угла наклона пола для обеспечения скольжения предмета.

С 2023 года действует европейский стандарт EN 16165, регламентирующий методы испытаний для определения сопротивления скольжению поверхностей. Стандарт включает в себя, в том числе, испытания на наклонной поверхности босыми ногами и испытания в обуви на наклонной поверхности.

DIN 51130, EN 16165

Категории устойчивости к скольжению обуви для напольных покрытий в рабочих зонах со скользкими поверхностями

Коэффициент трения	Угол наклона		
R9		6° – 10°	незначительное противоскольжение
R10		10° – 19°	нормальное противоскольжение
R11		19° – 27°	среднее противоскольжение
R12		27° – 35°	высокая степень противоскольжения
R13		более 35°	максимальная степень противоскольжения

DIN 51097, EN 16165

Категории антискольжения для напольных покрытий во влажных зонах, где ходят босыми ногами

Группа оценки	Угол наклона		
A		≥12°	незначительное противоскольжение
B		≥18°	нормальное противоскольжение
C		≥24°	среднее противоскольжение

SLIP RESISTANCE

The main safety requirement is slip resistance, which is essential for porcelain gres used in residential, public or industrial buildings, as well as for porcelain gres that is used outside. This parameter defines the ability of surfaces to prevent slipping of objects above. The most widespread method for measuring slip resistance (coefficient of friction) is the German DIN Standard method. The result of testing is expressed in floor slope angle needed to make an object slip.

From 2023, the European standard EN 16165, which regulates test methods for determining the slip resistance of surfaces, was introduced. The standard includes tests on an inclined surface in bare feet and shod feet.

DIN 51130, EN 16165

Slip prevention ratings for flooring surfaces in shod feet environments

Rating		Slope friction angle	
R9		6° – 10°	low slip resistance
R10		10° – 19°	normal slip resistance
R11		19° – 27°	medium slip resistance
R12		27° – 35°	high slip resistance
R13		more than 35°	maximum slip resistance

DIN 51097, EN 16165

Slip prevention ratings for wet flooring surfaces in bare feet environments

Rating		Estimated slope angle	
A		≥12°	low slip resistance
B		≥18°	normal slip resistance
C		≥24°	medium slip resistance

ПОЯСНЕНИЯ К ТАБЛИЦЕ ТЕХНИЧЕСКИХ ХАРАКТЕРИСТИК

Водопоглощение

Водопоглощение

Водопоглощение — отношение массы воды, поглощенной образцом при полном насыщении, к массе образца в сухом состоянии. Водопоглощение для керамического гранита (группа ВIа) определяется согласно **EN ISO 10545-3** и составляет не более 0,5%. Согласно европейским нормам **EN14411** керамические плитки полусухого прессования по водопоглощению делятся на группы:

- группа ВIа** — с низким водопоглощением E ≤ 0,5%
- группа ВIb** — с низким водопоглощением 0,5 < E ≤ 3%
- группа ВIIа** — с водопоглощением 3% < E ≤ 6%
- группа ВIIb** — с водопоглощением 6% < E ≤ 10%
- группа ВIII** — с водопоглощением E >10%

Сопротивление глазури растрескиванию

Сопротивление глазури растрескиванию — характеристика, показывающая, выдерживает ли глазурь плиток воздействие высоких температуры (159±1 °C) и давления (500±20 кПа) без растрескивания.

Прочностные характеристики

Прочностные характеристики согласно **EN ISO 10545-4** характеризуются разрушающим усилием, разрушающей нагрузкой и пределом прочности при изгибе при приложении с определенной скоростью усилия на середину плитки.

- Разрушающее усилие** — величина силы, в ньютонах, при которой испытываемый образец разрушается, определяется по шкале прибора.

- Разрушающая нагрузка** — величина, в ньютонах, получаемая умножением величины разрушающего усилия на расстояние между опорными стержнями, деленное на ширину испытываемого образца.

- Предел прочности при изгибе** — величина, в ньютонах на мм², получаемая делением величины рассчитанной разрушающей нагрузки на возведенную в квадрат наименьшую толщину испытываемого образца по линии разрушения.

Устойчивость к глубокому истиранию

Устойчивость к глубокому истиранию — одна из основных характеристик керамического гранита, требования к которой определяются международным стандартом **EN ISO10545-6**. Показывает, сколько кубических миллиметров теряет испытуемый материал при определенном абразивном воздействии. Во многом зависит от типа завершающей обработки плитки: шлифовки, полировки, пропитки синтетическим составом и пр. Важным фактором для данной характеристики является степень водопоглощения: чем она выше, тем устойчивость к глубокому истиранию ниже.

Устойчивость к износу поверхности

Устойчивость к износу поверхности

Устойчивость к износу поверхности

Устойчивость к износу поверхности (класс износостойкости) — одна из главных характеристик глазурованных напольных плиток (в том числе и глазурованного керамического гранита), от которой зависит, как долго поверхность плиток будет сохранять внешний вид без видимых изменений. Согласно европейским нормам EN14411 (приложение N), глазурованные керамические плитки классифицируются на 6 групп в зависимости от их износостойкости:

- Класс 0** — Глазурованные керамические плитки данного класса не рекомендуется применять для напольных покрытий.

Класс 1

Класс 1 — Для напольных покрытий помещений, не имеющих абразивных загрязнений, с использованием обуви с мягкой подошвой или без обуви (например, ваннные комнаты в жилых помещениях и спальни без непосредственного входа снаружи).

Класс 2

Класс 2 — Для напольных покрытий помещений с минимальным количеством абразивных загрязнений, с использованием мягкой или обычной обуви (например, жилые помещения в домах, за исключением кухонь, прихожих и аналогичных помещений с частой ходьбой. Указанное не относится к специальной обуви, например, обуви на шпильке).

Класс 3

Класс 3 — Для напольных покрытий помещений с небольшим количеством абразивных загрязнений, с использованием обычной обуви и с частой ходьбой (например, кухни, прихожие, коридоры, балконы, лоджии и террасы. Указанное не относится к специальной обуви, например, обуви на шпильке).

Класс 4

Класс 4 — Для напольных покрытий помещений с небольшим количеством абразивных загрязнений, с регулярной ходьбой, с нагрузками большими, чем для степени 3 (например, производственные кухни, гостиницы, выставочные и торговые помещения).

Класс 5

Класс 5 — Для напольных покрытий помещений с небольшим количеством абразивных загрязнений, с интенсивной ходьбой в течение продолжительного времени, в результате чего применяемые глазурованные керамические плитки подвергаются чрезвычайным нагрузкам (например, общественные зоны, такие как торговые центры, вестибюли аэропортов, фойе гостиниц, общественные пешеходные дорожки и промышленные зоны).

Тон

Тон — цветовая тональность партии керамической плитки или керамического гранита, которая может немного отличаться от заявленного цвета. Тон обозначается на упаковке цифрой.

Калибр (рабочий размер) — условное обозначение производственно-го размера, устанавливаемого для процесса изготовления, которому должен соответствовать фактический размер в пределах допустимых отклонений. Продукция сортируется по партиям одного производственного размера (калибра). Калибр указывается на упаковке.

Коэффициент термического расширения

Коэффициент термического расширения показывает, насколько происходит увеличение/уменьшение геометрических размеров плитки в процессе нагрева/охлаждения. Имеет большое значение при укладке больших площадей керамического гранита внутри помещений (для расчета компенсационных швов) и снаружи (для выбора способа крепления, определения типа используемого клея и расчета раскладочных швов).

Сопротивление термическому шоку

Сопротивление термическому шоку — способность керамических изделий выдерживать резкие колебания температуры. Зависит от физико-химических, термомеханических свойств материала, от формы, размеров изделий, условий их нагрева и охлаждения.

NOTES TO THE SPECIFICATION TABLE

Water absorption

Water absorption

Water absorption — is the ratio of the mass of water absorbed by the sample at its full saturation to the dry mass of the sample. Water absorption rate of porcelain gres shall be defined according to **EN ISO 10545-3**. Water absorption rate shall not exceed 0.5%. According to the European standard **EN14411**, dry-press ceramic tiles are divided into the following groups according to the water absorption rate:

- Bla group** — low water absorption rate E≤ 0.5%
- BIb group** — low water absorption rate 0.5<E≤ 3%
- BIIa group** — water absorption rate 3% < E≤ 6%
- BIIb group** — water absorption rate 6%<E≤ 10%
- BIII group** — water absorption rate E>10%

Glaze cracking resistance

Glaze cracking resistance — a feature indicating if the tile glaze can stand high temperature (159±1 °C) and pressure (500±20 кPa) without cracking.

Strength properties

According to **EN ISO 10545-4** strength properties include breaking load, breaking strength and modulus of rupture measured at a definite force speed applied in the middle of the tile.

Breaking load

Breaking load — a value of force, in Newton, the application of which causes the damage of the tested sample. It is measured according to a measuring instrument scale.

Breaking strength

Breaking strength — a value, in Newton, generated by the multiplication of the breaking load and the distance between support bars divided by the width of the tested sample.

Modulus of rupture

Modulus of rupture — a value, in Newton/mm, generated by the division of the estimated breaking strength by the squared minimum thickness of the tested sample along the fracture line.

Deep abrasion resistance

Deep abrasion resistance — one of the major characteristics of porcelain gres, the standard value of which is set by the international standard EN ISO10545-6. It basically indicates the number of cubic millimeters the tested material loses under certain abrasive impact. It largely depends on the type of the tile final treatment: grinding, polishing, saturation with a synthetic mixture etc. Water absorption rate is also important for this parameter: the higher is water absorption rate, the lower is deep abrasion resistance rate.

Resistance to surface abrasion

Resistance to surface abrasion

Resistance to surface abrasion (class of resistance) is one of the major properties of glazed tiles for flooring which influences on how long the tile surface will preserve its exterior appearance without visible changes. According to the European standard EN14411 (Appendix N), glazed ceramic tiles are classified into 6 groups depending on their wear resistance:

- Class 0** — Glazed ceramic tiles of this class are not recommended for floors.

Class 1

Class 1 — is recommended for floors subject to no abrasive dirt, or areas where shoes with soft soles or no shoes are used (e.g. bathrooms in apartments and bedrooms without an entrance from the outside).

Class 2

Class 2 — is recommended for floors subject to a minimum level of abrasive dirt and areas where shoes with soft sole or ordinary shoes are used (living premises in the houses, except for kitchen, entrance hall and similar premises involving much walking. This shall not include special shoes, e.g. high-heeled shoes).

Class 3

Class 3 — is recommended for floors subject to a low level of abrasive dirt, areas where ordinary shoes are used and premises involving much walking (e.g. kitchen, entrance hall, corridors, balcony, loggia and terrace. This shall not include special shoes, e.g. high-heeled shoes).

Class 4

Class 4 — is recommended for floors subject to a low level of abrasive dirt and premises subject to regular walking at the rate higher than for class 3 (e.g. kitchen at the production enterprise, hotels, showrooms and commercial premises).

Class 5

Class 5 — is recommended for floors subject to a low level of abrasive dirt and premises subject to intense walking for a long period of time which puts an excessive load on the glazed ceramic tile (e.g. public premises, such as shopping malls, airport lounges, hotel lobbies, public pedestrian paths and industrial zones).

Calibre (work size)

Calibre (work size) — is a conventional designation of manufacturing size of the tile set for the production process, the actual size of the tile shall correspond to, with account of certain tolerance limits. The product is sorted into lots of one production size (calibre). Size is marked on a package.

Shade

Shade — colour value of a ceramic tile or porcelain gres lot that can slightly differ from the declared colour. The shade is marked on a container with a number.

Thermal expansion coefficient

Thermal expansion coefficient indicates the increase/decrease of the tile dimensions during heating/cooling. It is extremely important for laying of porcelain gres over big areas indoors (to calculate the width of the expansive joints properly) and outdoors (in order to select the best suitable fastening option, type of adhesive compound and calculate tile-to-tile gaps).

Thermal shock resistance

Thermal shock resistance — the ability of ceramic items to endure sharp temperature changes. This parameter depends on various physical, chemical and thermomechanical properties of the material, its shape, size, heating and cooling conditions.

ПОЯСНЕНИЯ К ТАБЛИЦЕ ТЕХНИЧЕСКИХ ХАРАКТЕРИСТИК

Морозостойкость — способность керамических изделий, насыщенных водой, выдерживать без признаков разрушения многократное попеременное замораживание в воздушной среде и оттаивание в воде. Показатель морозостойкости – количество циклов (замораживаний/оттаиваний), которое выдерживает образец, не разрушаясь. Согласно процедуре контроля EN ISO 10545-12, цикл замораживания/оттаивания повторяют не менее 100 раз.

Устойчивость к образованию пятен определяется согласно норме ISO 10545-14. Различают три основных загрязняющих реагента: специальные чернила, спиртовой раствор йода и оливковое масло. Устойчивость керамической поверхности к загрязняющим реагентам классифицируется в зависимости от эффективности и от легкости их удаления. Существуют четыре процедуры очистки, которые применяются в комбинации с соответствующими очищающими веществами (горячая вода, чистящее средство слабой концентрации, чистящее средство сильной концентрации, различные растворители).

Процедура А — проточная горячая вода.
Процедура В — ручная очистка чистящим средством слабой концен­трации.
Процедура С — механическая очистка чистящим средством сильной концентрации.
Процедура D — погружение в соответствующий растворитель.

Класс присваивается после визуальной оценки результата. Наивысшим классом устойчивости к загрязнению и простоты удаления считается класс 5, наименьшим – класс 1. Минимально допустимый для керамического гранита – класс 3.

Глазурованный гранит

Химическая устойчивость — способность поверхности плитки (глазури) или керамического гранита выдерживать при комнатной температуре контакт с химическими веществами (бытовой химией, добавками для бассейнов, солями и кислотами) без изменения внешнего вида. Согласно норме ISO 10545-13, керамические плитки и керамический гранит классифицируются в порядке убывания устойчивости следующим образом:

Неглазурованная (UGL)

Класс А — отсутствие видимых изменений;

Класс В — видимые изменения на поверхностях среза;

Класс С — видимые изменения на поверхностях среза, на грани образца и на лицевой стороне.

Глазурованная (GL)

Класс А — отсутствие видимых изменений;

Класс В — значительные изменения внешнего вида;

Класс С — частичная или полная потеря первоначальной поверхности. Перед буквой, обозначающей класс, добавляют букву, обозначающую тип плитки: G – глазурованная, U – неглазурованная.Наличие в аббревиатуре буквы Н указывает на устойчивость к кислотам и щелочам высокой концентрации, L – низкой концентрации, отсутствие буквы – устойчивость к бытовым химическим средствам и к добавкам для плавательных бассейнов. Таким образом, обозначение UHA, ULA или UA следует понимать как «плитка неглазурованная, соответствующая классу А», обозначение GHB, GLB или GB – как «плитка глазурованная, соответствующая классу В».

Глазурованный гранит

Коэффициент трения

Керамический гранит KERAMA MARAZZI тестируется на определение коэффициента трения скольжения по разработанному в Великобритании методу BCR (British Ceramic Research Association). Метод BCR предполагает применение классификационной шкалы от 0 до 1, согласно которой коэффициент трения 0,1 означает «опасно», коэффициент трения 0,9 — «отлично». Коэффициент трения BCR керамического гранита KERAMA MARAZZI обозначен как μ>0,4, что означает по классификационной шкале удовлетворительную степень сопротивления скольжению. В соответствии с методом испытаний BCR керамический гранит KERAMA MARAZZI — это продукция с нескользкой поверхностью, которая может использоваться в любых помещениях, где не предъявляются повышенные требования к противоскользящим свойствам. **Определение коэффициента трения скольжения не является обязательным для производителей при сертификации продукции, так как ни один из методов не включен в Европейские стандарты.**

KERAMA MARAZZI

NOTES TO THE SPECIFICATION TABLE

Frost resistance — ability of water saturated ceramic items to resist without any damage the impact of multiple freezing in the air and thawing in water. Frost resistance degree is a number of cycles (freeze/thaw) a sample stands without any damage. According to EN ISO 10545-12 control procedures the freeze/thaw cycle is repeated not less than 100 times.

Гранит

Stains resistance is defined in compliance with ISO 10545-14. There are three main polluting agents: special ink, iodine alcoholic solution, and olive oil.

The resistance rate of a ceramic surface to polluting agents depends on the efficiency and ease of their removal. There are four cleaning procedures applied in combination with the corresponding cleaning agents (hot water, weak cleaning agent, strong cleaning agent, and various solvents).

Procedure A — running hot water.

Procedure B — manual cleaning with a weak cleaning agent.

Procedure C — mechanical treatment with a strong cleaning agent.

Procedure D — dipping into the corresponding solvent.

Гранит

The class is assigned upon completion of a visual assessment of the result. The highest class of stains resistance and stains removal ease is class 5; the lowest one is class 1. Minimum admissible class for porcelain gres is class 3.

Гранит

Chemical stability — ability of the tile (glaze) surface or porcelain gres to withstand a contact with chemical substances (household chemistry products, additives for pools, salts and acids) at room temperature without getting its appearance changed. Acc. to ISO 10545-13 ceramic tile and porcelain gres are classified into Chemical Stability groups as follows:

Unglazed (UGL)

Class A — no visual changes;

Class B — visual changes at the shear surface

Class C — visual changes at the shear surface, on the sample edge and on the front side.

Glazed (GL)

Class A — no visual changes;

Class B — strong changes of the appearance;

Class C — partial or full loss of the original surface.

Гранит

Before the letter of Class, a letter standing for the tile type (G-glazed, U-unglazed) is added. Letter H in the abbreviation indicates resistance to acids and alkali of high concentration; letter L indicates respectively low concentration. If none of these letters is added, it means that the tile is resistant to household chemical agents and additives for swimming pools. Thus, UHA, ULA or UA abbreviations stand for «unglazed tile belonging to A Class». GHB, GLB or GB abbreviations stand for «glazed tile, belonging to B Class».

Гранит

Frictional coefficient

KERAMA MARAZZI porcelain gres has been tested with the help of the BCR (British Ceramic Research Association) method developed in Great Britain to define the coefficient of sliding friction. BCR method utilizes a classifying scale from 0 to 1. According to the scale 0.1 friction coefficient means «hazardous», while 0.9 friction coefficient means «excellent». BCR friction coefficient of KERAMA MARAZZI porcelain gres is equal to μ>0.4, which is considered a satisfactory degree of friction resistance according to the classifying scale.

In compliance with BCR method, KERAMA MARAZZI porcelain gres is a product with skid-proof surface suitable for all types of premises with no tough requirements set to skid-proof properties.

Гранит

! Defining the friction coefficient is not mandatory for the manufacturers undergoing the certification procedures, since none of the methods is included in the European standards.

ТЕХНИЧЕСКИЕ ХАРАКТЕРИСТИКИ | TECHNICAL FEATURES

Технические характеристики	Technical features	Метод испытания <p>Testing method</p>	Единица измерения <p>measurement unit</p>	Нормативные значения <p>Normative values</p>	Стандарт для справки <p>Reference standard</p>
Максимальные отклонения рабочего (W) размера плиток от номинального (N) размера <p>The maximum deviations of the work (W) size of the tiles from the nominal (N) size</p>				±2% (±5mm)	EN 14411:2016 Bla <p>ГОСТ 13996-2019 Bla</p> ТУ 23.31.10-012-04693313-2017
Допустимое отклонение среднего значения длины и ширины для каждой плитки (2 или 4 стороны) от рабочего размера <p>The permissible deviation of the average size for each tile (2 or 4 sides) from the work size</p>				±0,6% (±2mm) - N ≥ 15cm <p>±0,9mm - 7cm ≤ N < 15cm</p>	EN 14411:2016 Bla <p>ГОСТ 13996-2019 Bla</p> ТУ 23.31.10-012-04693313-2017
Допустимое отклонение средней толщины плитки от рабочего размера <p>The permissible deviation of the average thickness of each tile from the work size thickness</p>		ISO 10545-2 <p>ГОСТ 27180</p>	% mm	±5% (±0,5mm) - N ≥ 15cm <p>±0,5mm - 7cm ≤ N < 15cm</p>	EN 14411:2016 Bla <p>ГОСТ 13996-2019 Bla</p> ТУ 23.31.10-012-04693313-2017
Максимальное отклонение по ортогональности относительно соответствующих рабочих размеров. <p>The maximum deviation from rectangularity related to the corresponding work sizes</p>				±0,5% (±2mm) - N ≥ 15cm <p>±0,75mm - 7cm ≤ N < 15cm</p> <p>±0,5% (±1,5mm) - N ≥ 15cm <p>±0,75mm - 7cm ≤ N < 15cm</p></p>	EN 14411:2016 Bla <p>ГОСТ 13996-2019 Bla</p> ТУ 23.31.10-012-04693313-2017
Максимальное отклонение по плоскостности: кривизна по центру относительно диагонали, рассчитанной согласно рабочим размерам <p>The maximum deviation from flatness: centre curvature, related to diagonal calculated from the work sizes</p>				±0,5% (±2mm) - N ≥ 15cm <p>±0,75mm - 7cm ≤ N < 15cm</p> <p>±0,5% (±1,5mm) - N ≥ 15cm <p>±0,75mm - 7cm ≤ N < 15cm</p></p>	EN 14411:2016 Bla <p>ГОСТ 13996-2019 Bla</p> ТУ 23.31.10-012-04693313-2017
Водопоглощение <p>Water absorption</p>		ISO 10545-3 <p>ГОСТ 27180</p>	%	Eb ≤ 0,5	EN 14411:2016 Bla <p>ГОСТ 13996-2019 Bla</p> ТУ 23.31.10-012-04693313-2017
Разрушающая нагрузка <p>Breaking strength</p>		ISO 10545-4 <p>ГОСТ 27180</p>	N	мин 1300 для толщины плитки ≥7,5 мм <p>min 1300 for thickness of the tile ≥7,5 mm</p> <p>мин 700 для толщины плитки <7,5 мм <p>min 700 for thickness of the tile <7,5 mm</p></p>	EN 14411:2016 Bla <p>ГОСТ 13996-2019 Bla</p>
Предел прочности при изгибе <p>Modulus of rapture</p>		ISO 10545-4 <p>ГОСТ 27180</p>	N/mm²	≥ 35	EN 14411:2016 Bla <p>ГОСТ 13996-2019 Bla</p> ТУ 23.31.10-012-04693313-2017
Устойчивость к глубокому истиранию (UGL) <p>Resistance to deep abrasion (UGL)</p>		ISO 10545-6 <p>ГОСТ 27180</p>	mm³	≤ 175	EN 14411:2016 Bla <p>ГОСТ 13996-2019 Bla</p> ТУ 23.31.10-012-04693313-2017
Устойчивость к износу поверхности (GL) <p>Resistance to surface abrasion (GL)</p>		ISO 10545-7 <p>ГОСТ 27180</p>	класс class	1 – 5	EN 14411:2016 Bla <p>ГОСТ 13996-2019 Bla</p> ТУ 23.31.10-012-04693313-2017
Коэффициент термического расширения <p>Thermal expansion coefficient</p>		ISO 10545-8	×10-6 °C-1	заявленное значение <p>value declared</p>	EN 14411:2016 Bla
Сопrotивление термическому шоку <p>Thermal shock resistance</p>		ISO 10545-9 <p>ГОСТ 27180</p>		пройдено по ISO 10545-1 <p>passed ISO 10545-1</p>	EN 14411:2016 Bla <p>ГОСТ 13996-2019 Bla</p>
Морозостойкость <p>Frost resistance</p>		ISO 10545-12 <p>ГОСТ 27180</p>	циклы cycles	пройдено по ISO 10545-1 <p>passed ISO 10545-1</p> <p>≥ 150</p>	EN 14411:2016 Bla <p>ГОСТ 13996-2019 Bla</p> ТУ 23.31.10-012-04693313-2017
Устойчивость к бытовым химическим средствам и к добавкам для плавательных бассейнов <p>Resistance to chemicals for household use and swimming pool salts</p>		ISO 10545-13 <p>ГОСТ 27180</p>	класс class	min B	EN 14411:2016 Bla <p>ГОСТ 13996-2019 Bla</p>
Устойчивость к кислотам и щелочам низкой концентрации <p>Resistance to low concentration acids and bases</p>		ISO 10545-13 <p>ГОСТ 27180</p>	класс class	заявленное значение <p>value declared</p>	EN 14411:2016 Bla <p>ГОСТ 13996-2019 Bla</p>
Устойчивость к образованию пятен <p>Stain resistance</p>		ISO 10545-14 <p>ГОСТ 27180</p>	класс class	min 3 (GL) <p>заявленное значение (UGL) <p>value declared (UGL)</p></p>	EN 14411:2016 Bla <p>ГОСТ 13996-2019 Bla</p>
Коэффициент трения <p>Friction coefficient</p>		B.C.R.		μ> 0,4	D.D. №236 14/6/89
Сопrotивление скольжению <p>Skid resistance</p>		RAMP		R9 - R13 <p>ABC</p>	DIN 51130 <p>DIN 51097</p> EN 16165:2021

Плитки мозаичные, керамический гранит / Porcelain gres mosaic tiles							
	Толщина номинальная, мм / Tile nominal thickness, mm	Количество плитки в коробке, шт. / Pieces in a box, pcs	Количество плитки в коробке, м ² / Sqm in a box, m ²	Средний вес коробки брутто, кг / Average gross weight of a box, kg	Количество коробок на поддоне, шт. / Boxes on a pallet, pcs	Количество плитки на поддоне, м ² /Sqm in a pallet, m ²	Вес поддона брутто, кг / Gross weight of a pallet, kg
26×30	7	10	0,59	8,0	48	28,32	414
29,7×29,8	6,9	7	0,529	7,94	36	19,044	304
29,8×29,8	3,5	12	1,066	7,45	36	38,376	286
30,1×30,1	6,9	7	0,634	9,0	36	22,824	342

Керамический гранит неглазурованный / Unglazed porcelain gres							
	Толщина номинальная, мм / Tile nominal thickness, mm	Количество плитки в коробке, шт. / Pieces in a box, pcs	Количество плитки в коробке, м ² / Sqm in a box, m ²	Средний вес коробки брутто, кг / Average gross weight of a box, kg	Количество коробок на поддоне, шт. / Boxes on a pallet, pcs	Количество плитки на поддоне, м ² /Sqm in a pallet, m ²	Вес поддона брутто, кг / Gross weight of a pallet, kg
10,8×12,5	15	26	0,264	9,10	108	28,512	1013
19,8×9,8	15	24	0,466	15,6	48	22,368	779
19,8×19,8	15	12	0,47	17,16	48	22,56	854
13×80	9	14	1,456	30	36	52,416	1120
15×60	11	13	1,17	30	32	37,44	974
15×60	9	16	1,44	29,5	32	46,08	974
20×20	12	21	0,84	22,68	60	50,4	1390,8
20×20	13	19	0,76	20,83	60	45,6	1280,8
20×80	9	11	1,76	36,7	36	63,36	1351,1
20×119,5	9	7	1,673	32,35	24	40,152	806
20×160	11	3	0,96	24,9	48	46,08	1224
20×160	9	4	1,28	25,6	42	53,76	1122
30×30	8	16	1,44	25,1	40	57,6	1076
30×30 шестигран. / hexahedral	8	16	1,36	24,8	40	54,4	1022
30×30	11	12	1,08	25,3	40	43,2	1042
30×30	12	11	0,99	26,5	40	39,6	1090
30×30	13	10	0,9	24,5	40	36	1010
30×60	9	9	1,62	33,2	32	51,84	1092
30×119,5	20	2	0,717	32	16	12,906	602
30×179	11	4	2,148	52,63	18	38,664	990
60×60	9	5	1,80	36,5	30	54,0	1 125,000
60×119,5	9	3	2,151	41,75/45,5	24	51,624	1032/1122
80×80	9	3	1,92	40,5	30	57,6	1250
80×160	9	3	3,84	76,8	16	61,44	1292
119,5×238,5	11	-	-	-	15 плит	42,75	1171
119,5×238,5	11	-	-	-	5 плит	14,25	448,665
60×119,5	20	1	0,717	32	30	22,944	1054
60×60	20	2	0,72	32	30	21,6	984
60×30	20	4	0,72	32	32	23,04	1049
119,5×119,5	11	2	2,856	72	16	45,696	1212
40×238,5	11	-	-	-	10	9,54	310
40×238,5	11	-	-	-	30	28,62	820

Керамический гранит глазурованный / Glazed porcelain gres							
	Толщина номинальная, мм / Tile nominal thickness, mm	Количество плитки в коробке, шт. / Pieces in a box, pcs	Количество плитки в коробке, м ² / Sqm in a box, m ²	Средний вес коробки брутто, кг / Average gross weight of a box, kg	Количество коробок на поддоне, шт. / Boxes on a pallet, pcs	Количество плитки на поддоне, м ² /Sqm in a pallet, m ²	Вес поддона брутто, кг / Gross weight of a pallet, kg
9,6×60	9	12	0,69	13,5	72	49,68	1002
9,8×9,8 полотно	7	96	0,922	14,6	30	27,66	468
9,8×9,8	7	100	0,96	15,2	12	11,52	212
9,9×40,2	8	28	1,11	20	54	59,94	1110
12×10,4	7	72	0,673	11,7	30	20,19	381
13×80	9	14	1,456	30	36	52,416	1120
15×60	9	16	1,44	29,5	32	46,08	974
15×60	11	13	1,17	29,5	32	37,44	974
20×20	8	23	0,92	16,3	72	66,24	1204
20×23,1	7	22	0,76	12	75	57	930
20,1×50,2 N	8,5	14	1,41	25,9	36	50,76	962
20×80	9	11	1,76	36,7	36	63,36	1351,2
20×119,5	9	7	1,673	32,35	24	40,152	802,8
24×24	7	23	1,09	17,5	40	43,6	730
29×33,4	8	15	1,09	20,1	42	45,78	874
30×30	8	16	1,44	25,1	40	57,6	1076
30×30	9	14	1,26	24,3	40	50,4	998
30×30	11	12	1,08	25,3	40	43,2	1042
30×30 шестигран. / hexahedral	8	16	1,36	24,8	40	54,4	1022
30×60	9	9	1,62	33,2	32	51,84	1092
30×119,5	9	5	1,793	36,5	18	32,265	692
40×80	9	5	1,6	32,5	21	33,6	702
40,2×40,2 N	8	10	1,62	29,2	48	77,76	1432
40,2×40,2 R	8	10	1,62	28,7	48	77,76	1408
50,2×50,2 N	8,5	7	1,764	32,2	26	45,864	867
50,2×50,2 R	8,5	7	1,764	31,5	26	45,864	849
60×60	9	5	1,80	36,5	30	54,0	1125
60×119,5	9	3	2,151	41,75/45,5	24	51,624	1032/1122
80×80	9	3	1,92	40,5	30	57,6	1250
80×160	9	3	3,84	76,8	16	61,44	1292
119,5×238,5	11	-	-	-	15 плит	42,75	1171
119,5×238,5	11	-	-	-	5 плит	14,25	448,665
60×119,5	20	1	0,717	32	30	22,944	1054
60×60	20	2	0,72	32	30	21,6	984
60×30	20	4	0,72	32	32	23,04	1049
119,5×119,5	11	2	2,856	72	16	45,696	1212
40×238,5	11	-	-	-	10	9,54	310
40×238,5	11	-	-	-	30	28,62	820

УПАКОВКА ДЕКОРАТИВНЫХ ЭЛЕМЕНТОВ

Размер	Кол-во (шт.)	Коллекции
КЕРАМИЧЕСКИЙ ГРАНИТ. БОРДЮРЫ		
30×4,9	24	Виченца
30×7	20	Эль-Реаль
30×7,2	24	Вилла Флоридиана
40,2×7,2	8	Терраса, Фаральони
40,2×8	9	Лирия
40,2×9,6	9	Пантеон
40,2×8	8	Орсэ
40,2×19,6	8	Пантеон, Бромли
50,2×4,9	18	Акация
50,2×9,6	20	Резиденция, Сорбонна

КЕРАМИЧЕСКИЙ ГРАНИТ. ДЕКОРЫ

9,9×40,2	11	Рустик Вуд
20×23,1	26	Буранелли, Виченца
24×24	7	Паласио
29×33,4	7	Раваль, Площадь Испании, Парк Гуэля
30×30	8	Аллея, Виченца
30×30	7	ПроСтоун, Эль-Реаль
40,2×40,2	4	Фаральони, Орсэ, Пантеон, Лирия
50,2×50,2	4	Резиденция, Сорбонна
60×9,6	10	Селект Вуд
60×15	8	Про Матрикс
60×119,5	2	Роверелла, Фондамента
119,5×238,5	15	Ковры

Размер	Кол-во (шт.)	Коллекции
КЕРАМИЧЕСКИЙ ГРАНИТ. ВСТАВКИ		
4,7×4,7	36	Сонет
4,9×4,9	36	Виченца
4,9×4,9	36	Байя
7×7	27	Версаль
7×7	46	Саламанка, Эль-Реаль
7,2×7,2	33	Линарес
7,2×7,2	33	Терраса, Фаральони
7,2×7,2	36	Вилла Флоридиана
7,7×7,7	36	Престон
8×8	50	Лирия
8×8	33	Орсэ
9,5×9,5	22	Про Матрикс
9,5×9,5	25	ПроСтоун
9,6×9,6	20	Пантеон
9,6×9,6	25	Резиденция, Сорбонна
9,8×9,8	30	Сансеверо, Амальфи, Капри, Пьяцетта
9,8×9,8	25	Браш Вуд
9,8×9,8	30	Паласио
10×10	25	Корсо, Каштан, Кассия
13×13	27	Колор Вуд
14,5×14,5	27	Монте Тиберио, Про Дабл, Про Стоун
14,7×14,7	27	ПроДабл
15×15	34	Фратте, Понтичелли
19,6×19,6	16	Бромли

Размер	Кол-во (шт.)	Коллекции
КЕРАМИЧЕСКИЙ ГРАНИТ. ПЛИНТУСЫ		
20×11,2	18	Имбирь
22,8×8	28	Сальветти
30×7,2	24	Аллея
30х 10,8	14	Имбирь
30×11,2	14	Имбирь
39,6×8	19	Сальветти, ПроВуд, Арсенале
39,8×8	19	Дувр, Фрегат, Гранд Вуд
40,2×7,6	32	Сенат
40,2×7,6	30	Пантеон
60×9,5	9	Королевская дорога, ПроДабл, ПроСтоун, Про Матрикс, Амбуаз, Монте Тиберио
60×9,5	11	Королевская дорога

КЕРАМИЧЕСКИЙ ГРАНИТ. СТУПЕНИ

30×30	4	Аллея, Терраса угловая, ПроСтоун, Виченца
33×33	4	ПроСтоун, Терраццо, ПроВуд, Роверелла, Фондамента, Про Матрикс, Амбуаз, Сальветти, Монте Тиберио
34×34	4	Фаральони, Пантеон
40,2×30	4	Терраса
40,2×34	4	Фаральони
30×60	4	Королевская дорога, ПроДабл, Мирабо, ПроСтоун
33×60	4	ПроСтоун, Терраццо, Про Матрикс, Амбуаз
119,5×30	2	Монте Авелла
119,5×33	2	ПроВуд, Роверелла, Фондамента, Сальветти, Монте Тиберио

КЕРАМИЧЕСКИЙ ГРАНИТ. ПОДСТУПЁНКИ

30×9,6	24	Аллея, ПроСтоун, Виченца
40,2×9,6	13	Фаральони, Пантеон
42×9,6	13	Терраса
60×10,7	8	ПроСтоун, Терраццо, Амбуаз, Про Матрикс
60×14,5	8	Королевская дорога, ПроДабл, Мирабо
119,5×10,7	4	ПроВуд, Роверелла, Фондамента, Сальветти, Монте Тиберио
119,5×14,5	4	Монте Авелла, Королевская дорога

Размер	Кол-во (шт.)	Коллекции
КЕРАМИЧЕСКИЙ ГРАНИТ. МОЗАИЧНЫЕ И НАБОРНЫЕ ДЕКОРАТИВНЫЕ ЭЛЕМЕНТЫ		
19,6×19,6	20	Гранд Вуд
20×4,8	15	Арсенале
25,1×25,1	8	Гран Пале
30×30	6	ПроДабл, ПроСтоун, Про Матрикс, Сланец, Про Фьюче
30×31,5	5	Контарини, Грасси
30×32	5	Грасси
32×7,3	28	ПроСтоун
34,5×14,7	7	Роверелла, Монте Авелла
40,2×40,2	4	Вестминстер
46,8×9,8	12	Гренель
49,5×40,2	6	Монте Тиберио
50,2×8,1	22	Борсари

PACKAGING OF DECORATIVE ELEMENTS

Size	Number (pcs)	Collection
PORCELAIN GRES. BORDERS		
30×4,9	24	Vicenza, Pierrefounds
30×7	20	El-Real
30×7,2	24	Villa Floridiana
40,2×7,2	8	Terrace, Faraglioni
40,2×7,7	8	Floral
40,2×8	9	Liria
40,2×9,6	9	Pantheon
40,2×8	8	Orsay
40,2×19,6	8	Pantheon, Bromey
50,2×4,9	18	Acacia
50,2×9,6	20	Residence, Sorbonne

Size	Number (pcs)	Collection
PORCELAIN GRES. DECORS		
9,9×40,2	11	Rustic Wood
20×23,1	26	Buranelli, Vicenza
24×24	7	Palacio
29 33,4	7	Raval, Plaza de España, Park Güell
30×30	8	Alley, Vicenza
30×30	7	Pro Stone, El-Real
40,2×40,2	4	Farglioni, Orsay, Pantheon, Liria
50,2×50,2	4	Residence, Sorbonne
60×9,6	10	Select Wood
60×15	8	Pro Matrix
60×119,5	2	Roverella, Fondamenta
119,5×238,5	15	Carpets

Size	Number (pcs)	Collection
PORCELAIN GRES. INSERTS		
3,5×3,5	175	Alley
4,7×4,7	36	Sonet
4,9×4,9	36	Vicenza
4,9×4,9	36	Baya
7×7	46	Salamanka, El-Real, Alkala
7,2×7,2	33	Linares
7,2×7,2	33	Terrace, Faraglioni
7,2×7,2	36	Pro Stone, Villa Floridiana
7,2×7,2	50	Floral
7,7×7,7	36	Preston
8×8	50	Liria
8×8	33	Osay
9,5×9,5	28	Parnassus
9,5×9,5	22	Pro Matrix
9,5×9,5	25	Pro Stone
9,6×9,6	20	Pantheon
9,6×9,6	25	Residence, Sorbonne
9,8×9,8	30	Sansevero, Solaro, Amalfi, Capri, Laurito, Piazzetta
9,8×9,8	25	Brush Wood
9,8×9,8	30	Palacio
10×10	25	Corso, Chestnut, Cassia
13×13	27	Color Wood
14,5×14,5	27	Monte Tiberio, Pro Double, Pro Stone
14,5×14,5	34	Pomigliano
14,7×14,7	27	Pro Dauble
15×15	35	Fratte, Ponticelli
19,6×19,6	16	Bromley

Size	Number (pcs)	Collection
PORCELAIN GRES. PLINTHS		
20×11,2	18	Ginger
22,8×8	28	Salvetti
30×7,2	24	Alley, Pierrefounds
30x 10,8	14	Ginger
30×11,2	14	Ginger
39,6×8	19	Salvetti, Pro Wood, Arsenale
39,8×8	19	Dover, Frigate, Grand Wood
40,2×7,6	32	Senat
40,2×7,6	30	Pantheon
60×9,5	9	Rajpath, Pro Double, Pro Stone, Pro Matrix, Amboise, Monte Tiberio
60×9,5	11	Rajpath

Size	Number (pcs)	Collection
PORCELAIN GRES. STEP		
30×30	4	Alley, Terrace corner, Pro Stone, Vicenza
33×33	4	Pro Stone, Terraco, Pro Wood, Roverella, Fondamenta, Pro Matrix, Amboise, Salvetti, Monte Tiberio
34×34	4	Faraglioni, Pantheon
30×30	16	Satin, Ginger, Pepper
40,2×30	4	Terrace
40,2×34	4	Faraglioni
30×60	4	Rajpath, Pro Double, Mirabeau, Pro Stone
33×60	4	Pro Stone, Terrazzo, Pro Matrix, Amboise
119,5×30	2	Monte Avella
119,5×33	2	Pro Wood, Roverella, Fondamenta, Salvetti, Monte Tiberio

Size	Number (pcs)	Collection
PORCELAIN GRES. RISER		
30×9,6	24	Alley, Pro Stone, Vicenza
40,2×9,6	13	Faraglioni, Pantheon
42×9,6	13	Terrace
60×10,7	8	Pro Stone, Terrazzo, Amboise, Pro matrix
60×14,5	8	Rajpath, Pro Double, Mirabeau
119,5×10,7	4	Pro Wood, Roverella, Fondamenta, Salvetti, Monte Tiberio
119,5×14,5	4	Monte Avella, Rajpath

Size	Number (pcs)	Collection
PORCELAIN GRES. MOSAICS DECORS		
19,6×19,6	20	Grand Wood
20×4,8	15	Arsenale
25,1×25,1	8	Grand Palais
30×30	6	Pro Double, Pro Stone, Pro Matrix, Slate, Pro Future
30×30	8	Alexandria
30×31,5	5	Contarini, Grassi
30×32	5	Grassi
34,5×14,7	7	Roverella, Monte Avella
40×40	4	Parnassus
40,2×40,2	4	Westminster
42,7×42,7	7	Saffian
46,8×9,8	12	Grenelle
49,5×40,2	6	Monte Tiberio
50,2×8,1	22	Borsari

УКЛАДКА КЕРАМИЧЕСКИХ МАТЕРИАЛОВ

Перед началом работ по укладке на любой поверхности нужно убедиться в том, что керамические материалы имеются в необходимом количестве, а также соответствуют нужным тону и калибру. Следует правильно и аккуратно выполнять все работы, связанные с подготовкой поверхности, выбором раствора или клея, а также соблюдением сроков и режима высыхания.

Укладка с применением клеящих составов

Укладка должна производиться квалифицированными специалистами с помощью соответствующих инструментов. Поверхность, на которую производится укладка (стена или цементная стяжка), должна быть абсолютно ровной, без пыли и видимых трещин. Максимально допустимый перепад уровня не должен превышать 3 мм при измерении линейкой длиной 2 м. Выбор клеящего состава зависит от формата и типа плитки, а также от покрываемой поверхности и ее назначения. Для устранения возможных дефектов следует проверять укладку материала прежде, чем клеящий состав высохнет.

Для форматов со стороной более 30 см не рекомендуется укладка с применением свежего цементного раствора при неабсорбирующем (не впитывающем) основании.

Выполнение швов

Швы являются важнейшим элементом сохранения облицованной поверхности в хорошем состоянии. Для разных материалов и вариантов применения выработаны следующие нормы межплиточного расстояния:

- для настенной плитки (интерьер) – не менее 2 мм;
- для керамического гранита (интерьер) – 2 мм для обрезного, 3-4 мм для необрезного;
- для керамического гранита (экстерьер) – 6-8 мм в зависимости от формата.

В случае несоблюдения этих расстояний претензии к качеству керамического покрытия не принимаются. Швы должны обязательно присутствовать не только между отдельными плитками, но и между плиткой и другими материалами (паркет, дерево, камень и др.).

Затирка швов на уложенной поверхности

Перед началом затирки швов:

рекомендуется дождаться до полного высыхания клея и убедиться в том, что укладочные швы чистые и не содержат остатков клея или пыли. Рекомендуем использовать затирку, одинаковую по цвету с плиткой. При использовании контрастной по цвету затирки следует провести пробу на небольшом участке и убедиться, что поверхность легко очищается. Если имеет место окрашивание, следует обработать поверхность плитки защитным средством, предотвращающим проникновение красящих пигментов в микропоры, которые могут иметься на поверхности плитки. Советуем проконсультироваться с производителем затирочного материала, чтобы убедиться в правильном выборе для данного типа керамического покрытия.

Процесс затирки:

Швы следует заделывать небольшими участками по 4-5 кв. м. Удалите с поверхности плитки все излишки затирочного материала. Аккуратно промойте губкой, смоченной в чистой прозрачной воде, всю поверхность, включая швы.

Для эпоксидных затирок рекомендуется очистка с помощью губки или ветоши, обильно смоченной водой. Скорость реакции и затверждение таких затирок затрудняет удаление возможных излишков после затвердевания.

На следующий день после затирки швов следует выполнить полную уборку с применением неагрессивного щелочного моющего средства.

Приведённая информация носит справочный характер. Проводить укладку настенной плитки и напольных керамических материалов KERAMA MARAZZI должны специалисты, имеющие соответствующую квалификацию.

KERAMA MARAZZI

LAYING OF CERAMIC MATERIALS

Prior to starting any laying works onto any surface it is necessary to make sure that ceramic materials are available in the required amount, tone and caliber. All the works related to preparing the surface, selecting a grout or a glue, as well as with maintaining the drying-out terms and regime, should be performed correctly and accurately.

Laying with the use of adhesive compounds

Laying must be performed by qualified personnel equipped with necessary tools. The surface used for laying (a wall or a cement screed) shall be level, without dust and visually observed cracks. Maximum tolerable level difference should not exceed 3 mm when measured with a 2-meter-long straight rule. Selection of an adhesive compound depends on the size and type of the tile, as well as on the surface being laid and its designation. In order to eliminate possible defects, the laid products should be checked before the adhesive compound is dried out. In case if any dimension of the tile is more than 30 cm, laying with the use of fresh cement mortar on a non-absorbing base is not recommended.

Making joints

Joints are the most important element in keeping the faced surface in proper condition. The following standards of tile-to-tile gaps have been worked out for different materials and options of their application:

- for wall tiles (interior) – minimum 2 mm;
- for porcelain gres (interior) – 2 mm for rectified one, 3-4 mm for non-rectified one;
- for porcelain gres (exterior) – 6-8 mm depending on the size.

In case if the above-listed standards are not followed, no claims to the ceramic cover quality will be accepted. Joints must be made not only between separate tiles but between the tiles and other covering materials (parquet, wood, stone etc.) as well.

Grouting joints on the laid surface

Prior to grouting the joints:

it is recommended to wait until complete dry-out of the glue and to make sure that the laying joints are clean and do not contain any glue or dust remainders.

It is recommended to use a tile grout of the same colour as the tiles. When using a grouting agent of a contrast colour, it should be first tested on a small-size area in order to make sure that the surface can be cleaned easily. If the area gets coloured, treat the surface of the tiles with a protective agent preventing colouring pigments from penetrating into the micro voids that might be present on the surface of the tiles.

It is recommended to consult the grouting agent manufacturer in order to make sure that it is selected correctly for the exact type of the ceramic covering.

Grouting process:

Joints should be grouted in small areas of 4-5 sq. m. Remove all the overages of the grouting agent from the tiles surface. Carefully wash the entire surface including the joints with a sponge wetted with clear transparent water.

For the case of epoxy grouting agents, it is recommended to clean with a sponge or a rag wetted with water heavily. Reaction rate and hardening of such grouting agents makes it difficult to remove possible overages after the hardening.

The next day after grouting the joints a full-scale cleaning with the use of a non-aggressive alkaline detergent should be performed.

The given information is for reference only. KERAMA MARAZZI wall tiles and porcelain gres should be laid by properly skilled professionals.

РЕКОМЕНДАЦИИ ПО УКЛАДКЕ КЕРАМИЧЕСКОГО ГРАНИТА

Перед началом работ рекомендуем убедиться, что имеющийся материал соответствует требованиям по количеству, тону и калибру. Укладка должна производиться квалифицированным персоналом с помощью соответствующих инструментов. Поверхность, на которую производится укладка, должна быть ровной, без значительных перепадов по высоте (не более 3 мм на 2 метра). Клеящий состав выбирается в зависимости от облицовываемой поверхности, типа плитки и ее формата.

При укладке прямоугольных плиток со смещением рекомендуемая величина смещения не должна быть более 20% размера длинной стороны плитки.

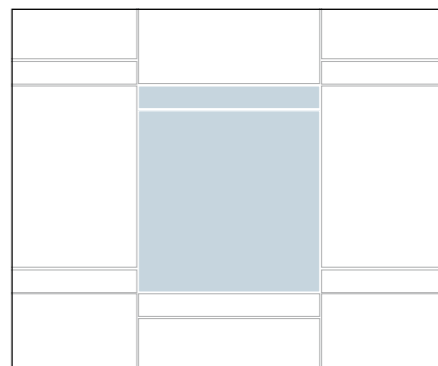
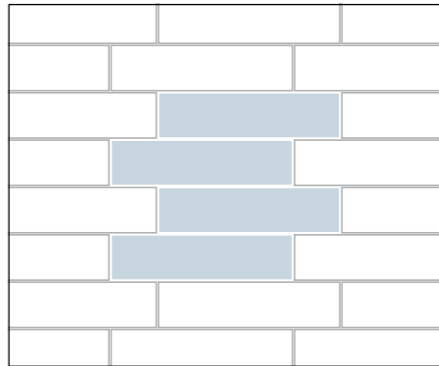
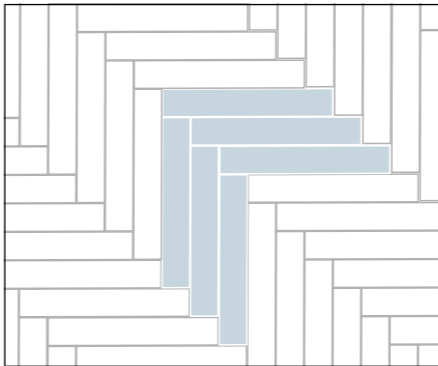
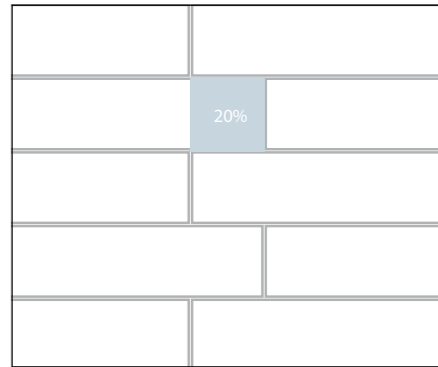
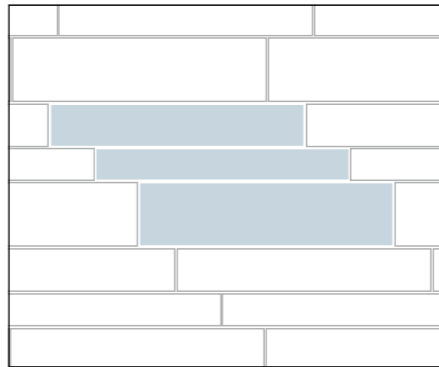

PORCELAIN GRES LAYING RECOMMENDATIONS

Before laying, it is necessary to make sure the material meets the requirements in terms of its amount, tone, and caliber. Laying must be performed by qualified personnel equipped with necessary tools. The surface used for laying shall be level, without significant differences in height (not more than 3 mm per 2 m). Glue shall be selected depending on the surface, type of tiles, and their format.

When laying rectangular tiles with a shift, the size of the shift shall not exceed 20% of the length of the longest side of tiles.

СИСТЕМЫ ВЫРАВНИВАНИЯ ПЛИТКИ

Системы выравнивания керамической плитки и керамического гранита (СВП) просты в применении и обеспечивают ровную поверхность при укладке плитки на пол и стены. Приведем для примера некоторые СВП.

Система DLS: Одноразовая основа (1.1) представляет собой пластмассовое изделие белого цвета со специальными «усиками». Благодаря наличию усиков нет необходимости применять крестики, плитку можно укладывать любым способом, как с крестообразными швами, так и с «Т» образной раскладкой или без пересечений. Одна основа контролирует одновременно уровень до четырех плиток. В отверстие, расположенное в центре основы, вставляется клин (1.2) и зажимается специальным зажимом (1.3). Система позволяет создать шов шириной 1,5 мм.

Система MLT: Колпаки (2.1) многоразового использования и тяговые стержни (2.2) при помощи приспособления для укладки (2.3) фиксируют плитку в нужном положении. Резиновая прокладка (2.4) полезна при укладке деликатного или лаппатированного материала, ее использование позволяет избежать царапин. Тяговый стержень обеспечивает естественный шов размером 2 мм. СВП позволяют быстро и качественно уложить плитку толщиной 6–12 миллиметров без последующего выравнивания. Использование СВП позволяет избавиться от проседания плиток при высыхании цементного клея. Используется для горизонтального и вертикального выравнивания.

Рекомендации по подготовке основания и клеевым составам

Основание, на которое будет укладываться плитка, должно быть прочным, твердым, чистым и сухим, без пыли и остатков клея. Необходимо хорошо прогрунтовать основание, а точнее – покрыть его праймером того же производителя, что и используемый далее клеевой состав (или специально приготовленным раствором из используемого клеевого состава), что улучшит сцепление плитки и основания. Рекомендуется использование разметочной сетки или лазерного уровня.

TILE LEVELLING SYSTEMS

Levelling systems for ceramic tile and porcelain gres (TLS) are easy to use and ensure even surface when laying the tiles on the floor and the walls. Here are examples of levelling systems.

DLS system: Non-reusable base (1.1) is a white plastic product with special «tails». Due to these tails no installation crosses are necessary, and any tile laying method can be used: with x-joints, in brick pattern or without crossing. One base provides simultaneous level control of up to four tiles. A wedge (1.2) is inserted into the hole in the base center and fixed with a special clamp (1.3). The system forms a seam up to 1.5 mm wide.

MLT system: Re-usable caps (2.1) and pull rods (2.2) fix the tiles in the required position with the help of the laying tool (2.3). A rubber spacer (2.4) is useful when laying sensitive material or material with lappato finish protecting it against scratching. The pull rod ensures a natural 2-mm seam. This levelling system allows quick and proper laying of tiles with 6-12 mm in width without subsequent levelling. The use of the levelling system prevents sinking of tiles upon drying of cement adhesives. It is used for horizontal and vertical levelling.

Recommendations on base surface preparation and adhesive mixtures

The base surface should be stable, firm, clean and dry, free from dust and adhesive residues. The proper amount of primer should be applied on the base surface. In fact, the primer and the subsequently applied adhesive mixture should be of the same manufacturer (or a special compound based on the applied adhesive mixture can be used) ensuring improved adhesion between the tiles and the base surface. It is recommended to use a marking grid or a laser level.

РЕКОМЕНДАЦИИ ПО РАБОТЕ С МАКСИ-ФОРМАТАМИ

Для правильной работы с МАКСИ-форматами необходима соответствующая подготовка монтажной бригады, состоящей минимум из двух опытных специалистов, которые знакомы с системами и технологиями работы с такими материалами.

Системы переноса и монтажа МАКСИ-форматов

Для перемещения (переноса, подъема) и монтажа МАКСИ-форматов необходимо использовать специальную рамку (1), которая позволяет работать с одиночными плитами весом до 100 кг. Рамка снабжена крючками для переноски на большие расстояния (2) и специальными присосками насосного типа (3) с индикатором предела безопасности. Присоски спроектированы таким образом, что их применение возможно и на шероховатых поверхностях. Перед использованием необходимо очистить от загрязнений присоску и точку контакта на плитке, а затем смочить их водой.

Рамка может поставляться с дополнительными аксессуарами, которые расширяют её функциональные возможности (4):

- колесики для продольного перемещения без приложения усилий (при необходимости в состоянии покоя колесики могут перемещаться вдоль структуры);
- опоры под плитку, на которые она опирается при перемещении;
- отодвигающиеся ножки, благодаря которым удобнее наносить клей на плитку.

Внимание! Для укладки МАКСИ-форматов основание должно быть ровным: допустимый перепад плоскости не должен превышать 3 мм на 2 м длины. Рекомендуются эластичные клеевые составы с повышенными адгезивными и прочностными характеристиками, а также высокоэластичные цементные клеевые смеси класса не менее C2 (EN 12004) или реактивные клеи класса R2 (EN 12004), с адгезией не менее 1Мпа (10 кг/см²).

RECOMMENDATIONS ON WORKING WITH MAXI SIZES

Correct handling of MAXI sizes requires corresponding preparation of the installation team consisting of at least two experienced professionals that are familiar with the systems and methods of work with such materials.

Carrying and installation systems for MAXI sizes

For handling (carrying, lifting) and installation of MAXI sizes a special frame (1) is required that allows to work with single slabs weighing up to 100 kg. The frame is equipped with hooks for long-distance transportation (2) and special hand pump suction cups (3) with safety limit indicator. The suction cup design enables application even on rough surfaces. Prior to applying the suction cups clean the cups and the contact area on the tile and wet them with water.

The frame can be supplied with additional accessories expanding its functionality (4):

- rollers for effortless longitudinal travel of the frame (when the frame is not in motion, the rollers can move along the structure, if required);
- tile supports that are used during tile transportation;
- sliding feet making application of tile adhesive more convenient.

Note! Laying MAXI sizes requires even base surface: permissible surface drops should not exceed 3 mm per 2 m of length. It is recommended to use elastic adhesives with high adhesion and strength properties and high-elastic adhesive cement mixtures rated at least C2 (EN 12004) or reaction resin adhesives rated R2 (EN12004) with adhesion of at least 1MPa (10 kg/sq.cm).



СХЕМА УКЛАДКИ КЕРАМИЧЕСКИХ СТУПЕНЕЙ

Обращаем ваше внимание, что клееная ступень является декоративным изделием, состоящим из трех частей – резаных керамических элементов, склеенных между собой под углом 90° при помощи специального клея. Основными задачами данного клея являются фиксация резаных элементов под определенным углом, сохранения целостности при транспортировке и правильного позиционирования при укладке ступени.

Инструкция по укладке:

Ввиду практически нулевого водопоглощения керамического гранита для укладки необходимо применять клеевые составы класса C2 с улучшенной адгезией, высокой деформативностью, подходящие для наружной укладки и устойчивые к температурным колебаниям. При укладке ступени снаружи помещений необходимо обязательно произвести двойное смачивание клеем – нанести клей на монтажную сторону ступени и на стяжку. Это необходимо для того, чтобы покрытие выдерживало естественные подвижки, возникающие из-за температурных перепадов, повседневной эксплуатации и пешеходных нагрузок.

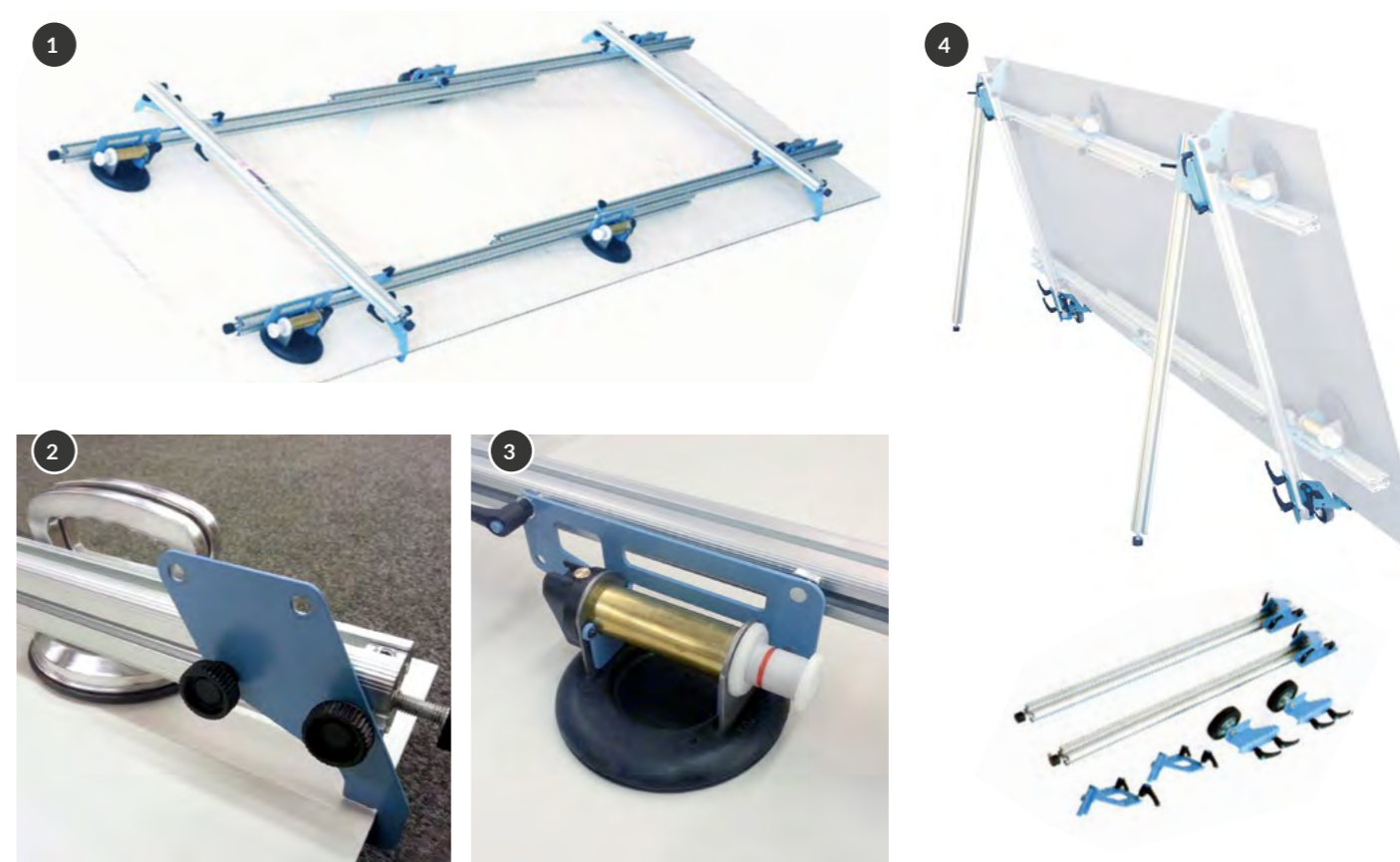
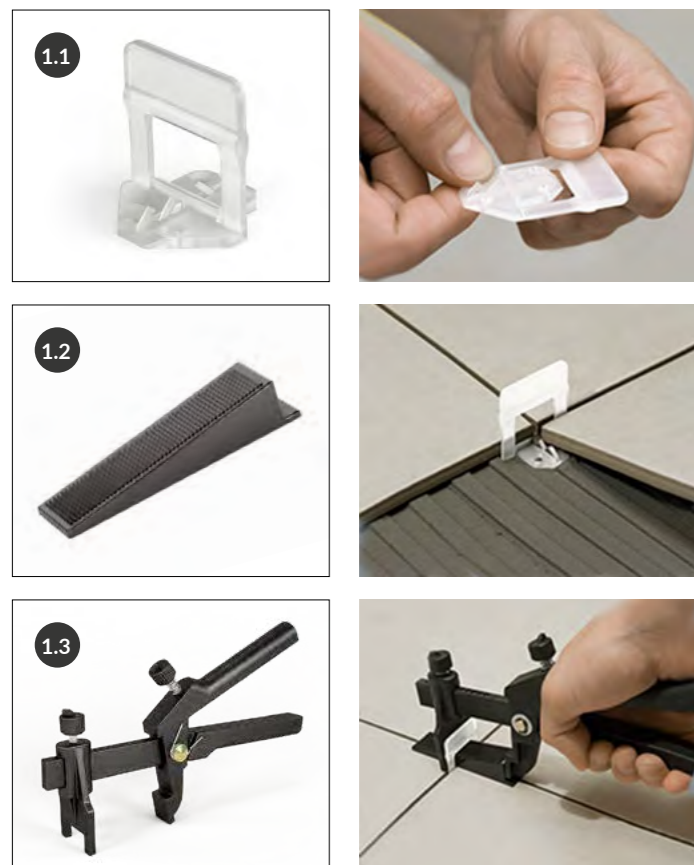
ВАЖНО! При укладке ступеней, для их максимально надёжного сцепления, необходимо полностью заполнять полость А (рис.1) раствором рекомендуемого плиточного клея, как показано на рис.2. Специальный клей, применяемый для склеивания элементов ступени на производстве сам по себе не гарантирует длительность фиксации ступени во временном периоде, если он не подкреплён рекомендуемым плиточным клеем.

На результат укладки влияют местные условия, опыт мастеров и качество подготовки стяжки, которая по правилам должна быть высохшей, выровненной, очищенной от пыли и наслоений, не иметь трещин. Производитель не несет ответственность за любой ущерб, вызванный нарушениями технологии укладки, и не рассматривает связанные с этим рекламации.

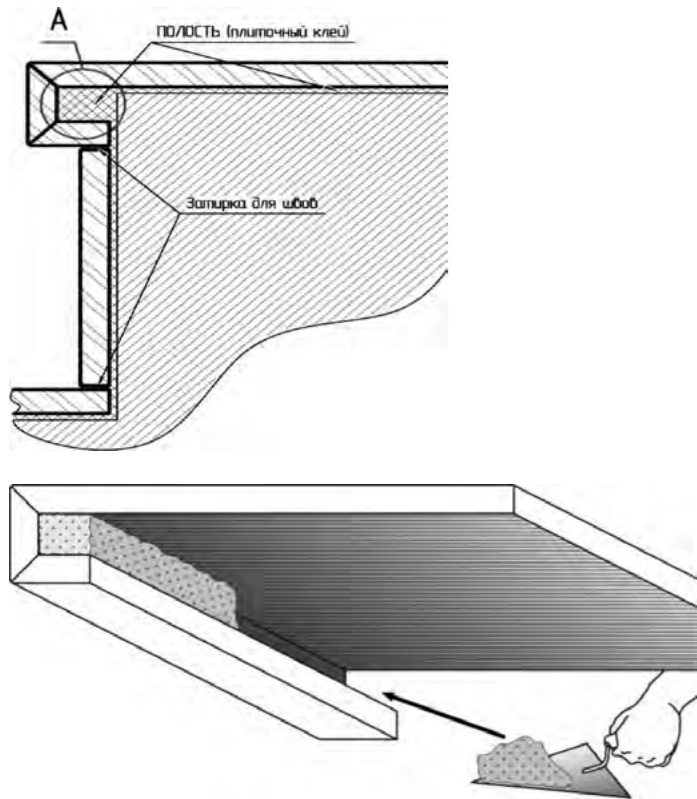

PATTERN OF THE CERAMIC STEPS INSTALLATION

Please note that glued step is a decorative product composed of three parts – cut ceramic elements, glued to each other at the angle of 90° with a special glue. The main purposes of this glue are fixation of the cut elements at a certain angle, preservation of integrity during the transportation and correct positioning during the laying of the step.

Installation instructions:

Due to the almost zero water absorption of the porcelain tile, it is necessary to use C2 class adhesives with improved adhesion, highly deformable, suitable for external installation and resistant to temperature fluctuations. In the case of external laying, adhesive must always be applied using the double-buttering technique, that is, the adhesive must be applied on both the substrate and on the back of the tile. Double-buttering is necessary for tile surface to withstand stresses generated by natural movements due, for example, to variations in temperature, general use, and pedestrian flow.

ATTENTION! For the perfect grip during the installation of the steps it is necessary to completely fill the hollow space as shown in A (fig. 1) with the recommended tile adhesive as shown in fig.2. The special glue used in factory for gluing the step elements does not guarantee the durability of the step fixation in the time period, if it is not strengthened by the recommended tile adhesive.

The laying result is influenced by the local conditions, the experience of the craftsmen and the quality of preparation of the screed, which according to the rules must have no cracks and be dry, well cured, even, clean and flat. Manufacturer is not responsible for any damage caused by violations of the installation technology and does not consider related complaints.

УХОД ЗА КЕРАМИЧЕСКИМИ ПОКРЫТИЯМИ

Уборка после укладки

Процесс укладки можно считать законченным, когда площадка полностью расчищена от использованных материалов и инструментов. Для снижения рисков повреждения поверхности, покрытой плиткой, необходимо не допускать её контакта с любыми абразивами (пыль, остатки затирочных материалов).

Очень важное значение для состояния поверхности имеет первая влажная уборка после укладки. Такую промывку керамического покрытия рекомендуется выполнять по истечении 4-5 дней и не позднее 10 дней после затирки швов.

На очищенной поверхности с заделанными швами может появиться пленка из цементного осадка, удалить которую водой не получится. В этом случае необходимо применение моющего средства с кислотной основой (разбавляется в холодной воде в пропорции от 1:10 до 1:4). Не допускайте высыхания нанесенного средства и обильно промойте поверхность через 1-2 минуты после обработки.

Рекомендуется проверить устойчивость материала по отношению к применяемому чистящему средству на неуложенной плитке или небольшом участке, эстетика которого не повлияет на восприятие обстановки. Это особенно важно для плитки с глянцевым покрытием и полированного керамического гранита.

Регулярная уборка

Такая уборка производится для удаления загрязнений и восстановления первоначального внешнего вида поверхности. Регулярная уборка должна производиться с применением нейтральных моющих средств. Для помещений с напольными керамическими материалами допустимо использовать поломочную машину с неабразивным диском, совмещающую при необходимости с ручной промывкой.

Возможные жирные или масляные пятна можно удалить с помощью моющих средств, содержащих органические растворители, или с помощью щелочного моющего средства (pH>9), после чего тщательно прополоскать. Для удаления сильных загрязнений следует использовать специализированные сильнодействующие средства для мытья полов, при необходимости пятновыводящие моющие средства для керамических покрытий.

Не следует допускать натирания поверхностей абразивными материалами, такими как губки из металлической стружки или жесткие щетки, которые могут оставить царапины и несмываемые следы. Также не рекомендовано применение абразивных моющих средств, особенно на блестящих поверхностях.

Для защиты лаппатированного керамического гранита от загрязнений рекомендуем использовать средства FILA (Италия), например, FILA Stop Dirt.

Уход за керамическим гранитом имеет ряд особенностей

Важно не использовать для ухода за керамическим гранитом абразивные чистящие средства, чтобы избежать появления царапин. Перед входом в помещение, пол которого выложен полированным керамическим гранитом, следует положить коврик для очистки обуви. Использование полированного керамического гранита в зонах приема пищи и местах, где планируется использование красящих веществ и масел, связано с риском повышенного скольжения материала. После укладки рекомендуем обработать поверхность специальными средствами для предотвращения проникания масел, жиров и красителей в микропоры на лицевой поверхности.

Перед использованием любых чистящих средств и химических составов, а также затирок для швов рекомендуется провести предварительный тест на малозаметном участке керамического гранита во избежание непредвиденного воздействия на облицованную поверхность. Для ухода за полированным керамическим гранитом KERAMA MARAZZI рекомендует средства марки FILA (Италия).

Внимательно изучайте инструкции производителей!

CARE OF CERAMIC COVERINGS

Cleaning after laying

Laying is considered to be complete when the working site is cleaned from the tools and materials been used. In order to reduce the risk of damaging the surface covered with the tiles, it is necessary to prevent it from contacting with any abrasive materials (dust, grouting agent remainders).

First wet cleaning after the laying is vitally important for the state of the surface. Such washing of the ceramic cover is recommended to be done 4-5 days after grouting the joints but not later than 10 days.

A film of cement residue may appear on the cleaned surface with grouted joints, which cannot be eliminated with water only. In such a case it is necessary to use an acid-based detergent (reduced in cold water down to the proportion of 1:10 – 1:4). Avoid drying out of the detergent been applied and wash the surface heavily 1-2 minutes after the application.

It is recommended to check the product resistance to the applied detergent using an unlaidd tile or on a small area, aesthetics of which will not affect the overall interior look. This is of particular importance for shiny tiles and polished porcelain gres.

Regular cleaning

Such cleaning is necessary for removing dirt and restoring the original appearance of the surface. Regular cleaning should be performed with the use of neutral detergents. For rooms with porcelain gres flooring a floor cleaning machine with a nonabrasive washing disc may be used, while combined, when necessary, with hand washing.

Possible spots of fat or oil can be eliminated with detergents containing organic solvents or with an alkaline detergent (pH>9) and heavily washed after. Heavily stained areas should be cleaned with specialized floor cleaners and, if necessary, stain removers for ceramic surfaces. Avoid rubbing the surfaces with abrasive materials, such as scourers of metal shavings or scrubbing brushes, which may result in making scratches and unwashable traces. Use of abrasive detergents, especially on shiny surfaces, is not recommended either.

In order to protect lappato porcelain gres from dirt it is recommended to use agents of FILA (Italy) line, for example, FILA Stop Dirt.

Porcelain gres care has a number of specific features

It is important to prevent the application of an adhesive compounds and abrasive cleaning agents at the face of the porcelain gres. If the adhesive compound is applied to the tile face, immediately remove it with a clean wet cloth. We recommend to put a mat to clean the shoes at the entrance door of the premises with the polished or lapped porcelain gres floor. It's better to restrict the use of polished and lapped porcelain gres in the eating areas and places where it is planned to use colouring agents, oils and other liquids (due to the increasing risk related to higher slipping of the material). After laying one should treat the surface with special means after laying to prevent the penetration of oil, grease and colouring agents into the micropores at the tile face.

It is strongly recommended to test any and all cleaning agents, chemical compounds and float grout on a small concealed area first in order to prevent any undesired effect on the faced surface. FILA (Italy) offers a wide range of polished and lapped porcelain gres care products. Before using of any chemical products, read carefully the manufacturer's requirements.

Read into manufacturers instruction manuals carefully!

РЕГИОНАЛЬНЫЕ ПОДРАЗДЕЛЕНИЯ ГРУППЫ KERAMA MARAZZI

REGIONAL OFFICES OF KERAMA MARAZZI

КЕРАМА ЦЕНТР

Москва: (495) 795-00-85, 795-00-45, 795-30-60
E-mail: info@kerama-marazzi.ru

БАЛТКЕРАМА

Санкт-Петербург: (812) 615-23-16, 655-62-16
E-mail: spbinfo@kerama-marazzi.ru

КЕРАМА-ЗОЛОТОЕ КОЛЬЦО

ОП Самара: (846) 379-40-56
ОП Ульяновск: (8422) 59-58-99
ОП Ярославль: (4852) 59-36-29
ОП Нижний Новгород: (831) 422-12-34
E-mail: info.goldenring@kerama-marazzi.ru

КОМПАНИЯ ДОН-КЕРАМА

Ростов-на-Дону: (863) 303-03-23
E-mail: doninfo@kerama-marazzi.ru

ЕНИСЕЙ-КЕРАМА

Красноярск: (391) 275-20-43, 275-20-44,
275-20-45, 275-21-01
E-mail: eniseiinfo@kerama-marazzi.ru

ИРКУТСК-КЕРАМА

Иркутск: (3952) 500-531
E-mail: irk-info@kerama-marazzi.ru

КЕРАМА-ВОЛГОГРАД

Волгоград: (8442) 260-140, 26-00-05
E-mail: vgd_rks@kerama-marazzi.ru,
vgd_dnt@kerama-marazzi.ru

КЕРАМА-ЕКАТЕРИНБУРГ

Екатеринбург: (343) 342-04-05, 342-25-00
Челябинск: (351) 220-33-23
E-mail: ekaterinburginfo@kerama-marazzi.ru

КЕРАМА-КМВ

Пятигорск: (8793) 36-73-36
E-mail: kmvinfo@kerama-marazzi.ru

КЕРАМА-КМВ ОП Краснодар

Краснодар: (861) 203-00-33
E-mail: krasnodar_info@kerama-marazzi.ru

КЕРАМА-КРЫМ

Симферополь: (3652) 500-860
E-mail: crimeainfo@kerama-marazzi.ru

КЕРАМА-ПЕРМЬ

Пермь: (342) 212-75-61, 212-78-61
E-mail: perminfo@kerama-marazzi.ru

КЕРАМА-СОЧИ

Сочи: (862) 255-96-65, 253-95-08
E-mail: info_sochi@kerama-marazzi.ru

ОКА-КЕРАМА

Орел: (4862) 200-500
ОП Оренбург: (3532) 43-09-11
ОП Черноземье
E-mail: oka_sk@kerama-marazzi.ru

ПРЕДСТАВИТЕЛЬСТВО В РЕСПУБЛИКЕ КАЗАХСТАН

Астана: (7172) 55-05-30, (775) 222-52-52
E-mail: info@kerama-marazzi.asia

СИБИРЬ-КЕРАМА

Новосибирск: (383) 335-85-13, 335-85-14
E-mail: sibirinfo@kerama-marazzi.ru

УФА-КЕРАМА

Уфа: (347) 246-10-18, 200-81-21
E-mail: ufainfo@kerama-marazzi.ru

ЮГРА-КЕРАМА

Тюмень: (3452) 38-52-00
E-mail: tyumeninfo@kerama-marazzi.ru



В настоящем каталоге представлена продукция бренда KERAMA MARAZZI. Информация о производителе продукции бренда KERAMA MARAZZI указана на упаковке товара и на сайте www.kerama-marazzi.com. Производитель оставляет за собой право в любой момент и без предварительного предупреждения изменить приводимые в данном каталоге сведения и технические характеристики, которые не должны рассматриваться как безусловно обязательные. Специфика процесса обжига керамических материалов может привести к изменению веса, цвета и размеров. Иллюстративный материал является эскизным предложением. Цвет иллюстративного материала максимально приближен к реальности, в степени, допустимой для офсетной печати. Средний вес товара в упаковке приведён для общего информирования потребителей. Фактический вес может отличаться от указанного в зависимости от артикулов, типа поверхности, использованной глазури и т. п. Ответственность за правильность расчётов количества приобретаемого товара несёт покупатель. Содержание каталога не является публичной офертой.

This catalogue presents the products of the KERAMA MARAZZI brand. Information about the manufacturer of the KERAMA MARAZZI brand products can be found on the product packaging and on website www.kerama-marazzi.com. The manufacturer reserves the right to change the information and specifications given in this catalogue at any time, without prior notice, and should not be regarded as indispensable. The firing process of the ceramic materials may cause variations in weight, colour and dimensions of the products. The illustrative material is a sketch proposal. The colour of the illustrations is as close to real as possible, to the extent permitted for offset printing. The average weight of the products in the packaging is for the general information of the consumer. Actual weights may vary depending on items, type of surface, glaze used, etc. The purchaser is responsible for the correctness of the calculation of the quantity to be purchased. The contents of this catalogue do not constitute a public offer.

Керамический гранит 2024

KERAMA MARAZZI

kerama-marazzi.com

